



Foundations Worldwide, Inc.  
5216 Portside Dr., Medina, OH 44256 USA • PH: 1 330.722.5033 • FAX: 1 330.722.5037  
www.foundations.com • www.child-craft.com

# Redmond Dressing Table

## Models Covered: F02816

**KEEP INSTRUCTIONS FOR FUTURE USE.**

**FOR CUSTOMER SERVICE CALL  
1-877-716-2757  
(outside of U.S. 330-722-5033). DO NOT CALL  
RETAILER OR RESELLER FOR SERVICE  
AS THEY ARE NOT AUTHORIZED TO  
RESOLVE ANY SERVICE ISSUES.**

**FOR FEDERAL SAFETY STANDARD  
COMPLIANCE CERTIFICATES, PLEASE VISIT  
OUR WEBSITE AT  
www.foundations.com**

### **ASSEMBLY ASSISTANCE**

**IMPORTANT: Retain for future reference. Read carefully.**

Foundations strives for the highest quality in our products but occasionally a missing part or problem can occur during assembly.

If any parts are missing or broken or you need assistance with assembly, DO NOT return the product to your dealer. Go to our website at [www.child-craft.com](http://www.child-craft.com) or call Foundations for assistance at 1-877-716-2757 (U.S. Only) or 1-330-722-5033 (Monday through Friday, 9:00 a.m.– 4:00 p.m. Eastern Time). Please have the model number and manufacture date available when you call or write us at:  
Foundations Worldwide, Inc.  
5216 Portside Dr. Medina ,OH 44256

### **ASSEMBLY INSTRUCTIONS**

- Adult assembly required.
- Read all instructions BEFORE assembly and USE of product.
- Unpack carton, remove packing materials, including polybag. Identify and check all parts.

### **SUGGESTED TOOLS**

#2 Medium Straight Screwdriver

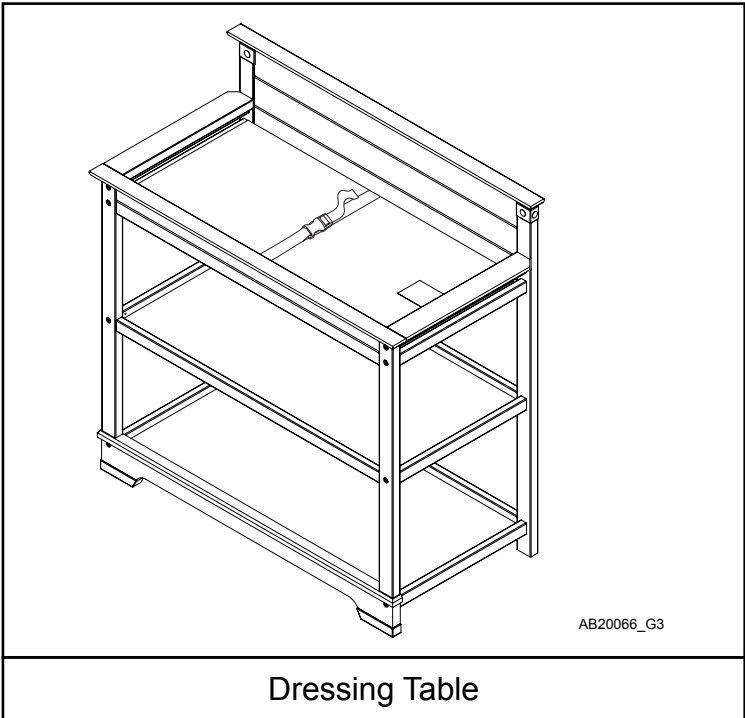

Record the information for your product here:

Model number: \_\_\_\_\_

Manufacture date: \_\_\_\_\_

PO number: \_\_\_\_\_

## PARTS LIST

Part Description	Part Number	Quantity
A. Back Assembly	23100217	1
B. Front Assembly	23100208	1
C. Top End Rail - Left	23100222	1
D. Top End Rail - Right	23100223	1
E. Top Shelf Rail	23100231	2
F. Lower Shelf Rail	23100232	4
G. Top Shelf	23100228	1
H. Lower Shelf	23100230	2
I. Dressing Pad	21100156	1
J. 8mm x 30mm Dowel Pin	11200359	4
K. 6mm x 30mm Allen Head Bolt	11200397	16
L. 6mm x 20mm Allen Head Bolt	11200349	2
N. 6mm Hex nut	11200350	2
O. Nylon Washer	11300009	2
R. 4mm Allen Wrench	11200070	1
S. Male/Female Belt Sections	11100002	1

## PREPARATION

Carefully remove and lay out all hardware and parts. Check quantities and match the parts list.

Construct Dressing Table on an even flat floor.

Note: during the assembly process whenever using screws or bolts, check each with the parts list by letter and size identification. Place each screw or bolt on the diagram of the item which is sketched actual size. Be sure to use the proper size specified in the assembly directions. If any parts are missing or broken or you need assistance with assembly

**DO NOT return your product to the dealer.** Please identify the Dressing Table by the model number identification stamped on the inside face of the Assembly when you call or write to Foundations. Make note of all identification numbers and include this information with your request.

**DO NOT Substitute Parts!**

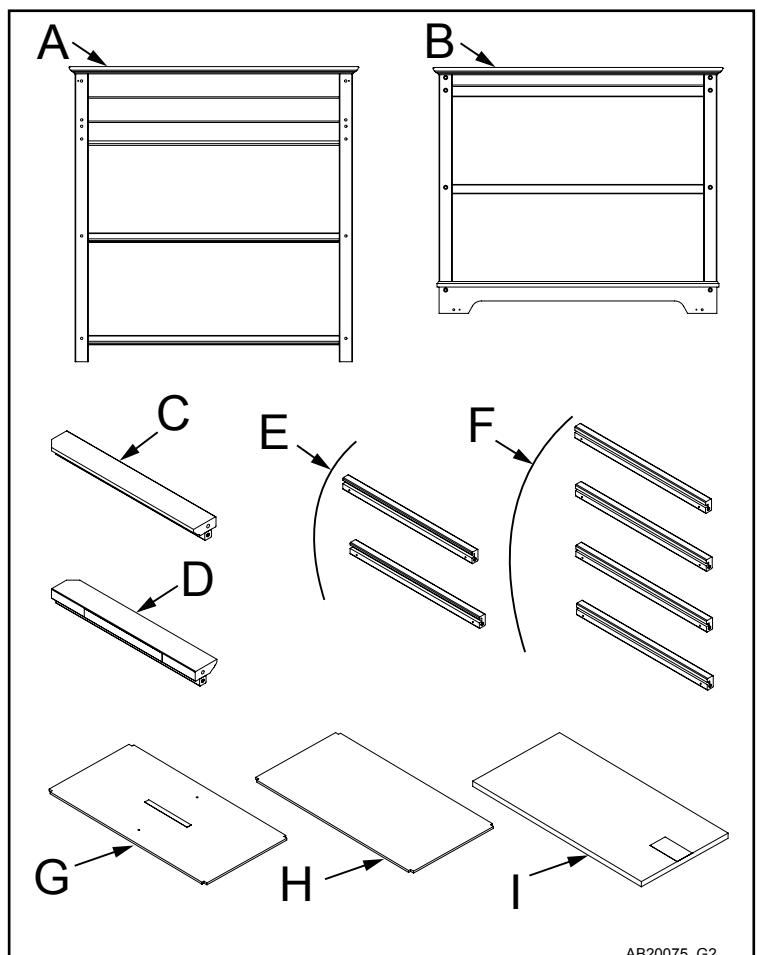

Dressing Table Parts

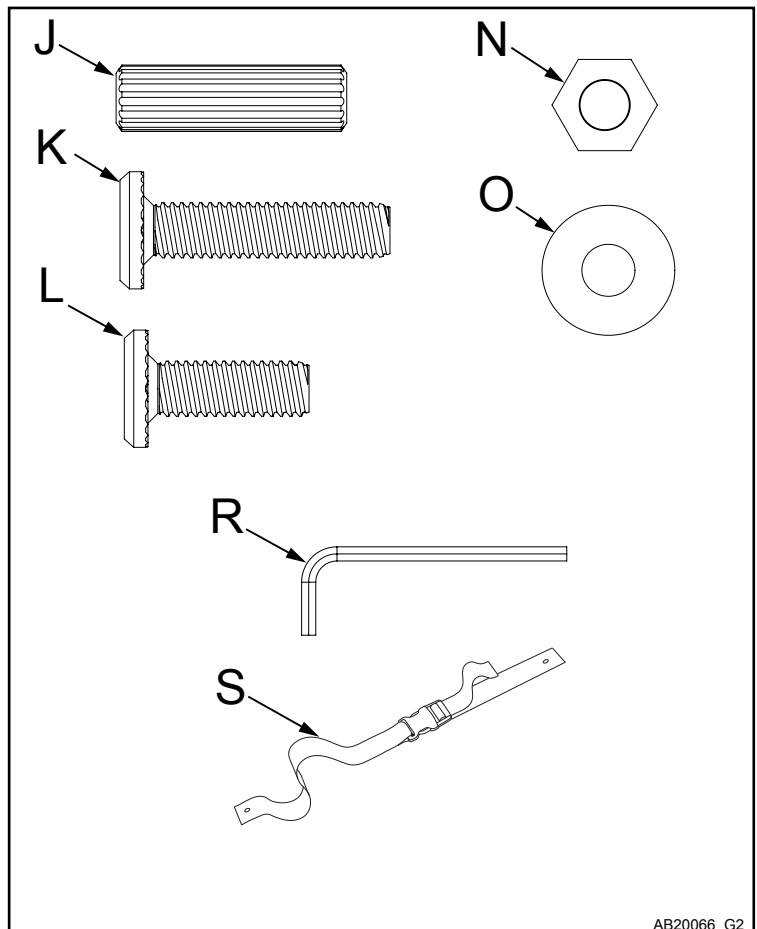

Hardware Package

## STEP 1

### Assemble Left Side Rails

Note: All Shelf Rails bolts will be fully tightened at the end of Step 4.

Insert Dowel Pin (J) into upper hole of Top End Rail Left (C).

Insert 30mm long Allen Head Bolt (K) through top counterbored hole of Back Assembly (A) Into Top End Rail Left (C) and snug bolt With Allen Wrench.

Note: Top Shelf Rail (E) has a wide groove in the edge. Align Top Shelf Rail (E) with next top Hole. Make sure groove is pointed to the inside of Dressing Table and groove is closer to bottom edge.

Insert Allen Head Bolt (K) through counterbored hole of Back Assembly (A) Into Top Shelf Rail (E) and snug bolt.

Note: Lower Rails (F) have a narrow groove. Align Middle/Bottom Shelf Rails (F) with next holes. Make sure Shelf Rail groove is pointed to the inside of Dressing Table and groove is closer to bottom edge. Insert Allen Head Bolt (K) through counterbored hole of Back Assembly (A) Into Middle/Bottom Shelf Rails (E) and snug bolt.

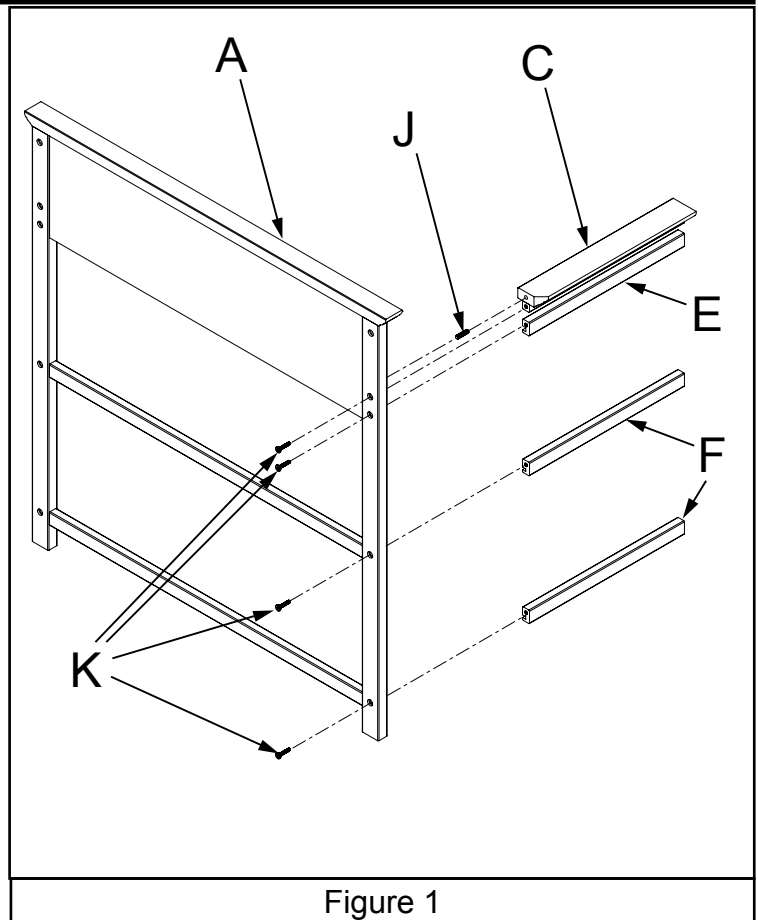

Figure 1

See Figure 1.

## STEP 2

### Assemble Right Side Rails

Note: All Shelf Rails bolts will be fully tightened at the end of Step 4.

Insert Dowel Pin (J) into upper hole of Top End Rail Right (D). Insert 30mm long Allen Head Bolt (K) through top counterbored hole of Back Assembly (A) Into Top End Rail Right (D) and snug bolt.

Note: Top Shelf Rail (E) has a wide groove in the edge. Align Top Shelf Rail (E) with next top Hole. Make sure groove is pointed to the inside of Dressing Table and groove is closer to bottom edge.

Insert Allen Head Bolt (K) through counterbored hole of Back Assembly (A) Into Top Shelf Rail (E) and snug bolt.

Note: Lower rails (F) have a narrow groove. Align Middle/Bottom Shelf Rails (F) with next Holes. Make sure Shelf Rail groove is pointed to the inside of Dressing Table and groove is closer to bottom edge. Insert Allen Head Bolt (K) through counterbored hole of Back Assembly (A) Into Middle/Bottom Shelf Rails (E) and snug bolt.

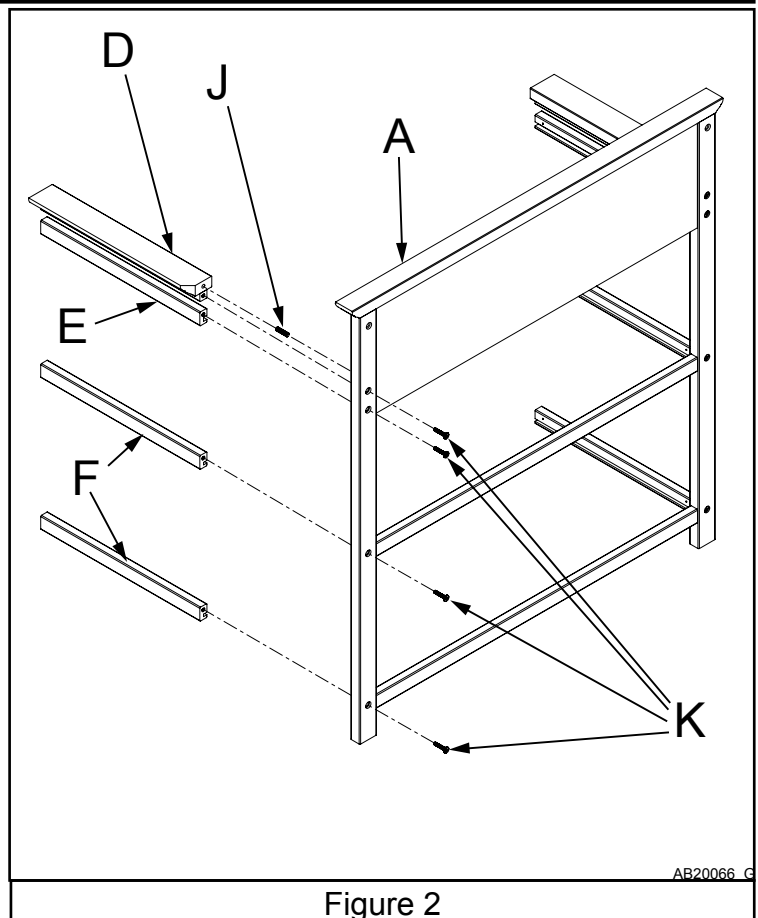

Figure 2

See Figure 2.

AB20066 G

## STEP 3

### Assemble Shelves:

Slide Shelves (G) and (H) into grooves of Side Rails.

Top Shelf (G) goes into the Top Rails with safety warning decal facing up.

Push Shelves until they are completely engaged into the Back Assembly (A).

See Figure 3.

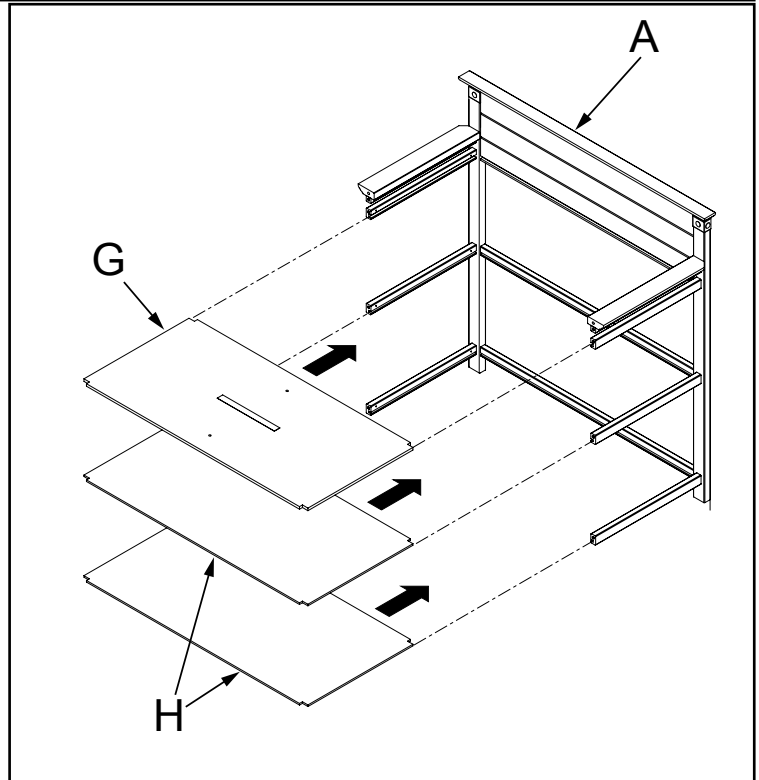

Figure 3

## STEP 4

### Assemble Front Assembly to Dressing Table.

Insert Dowel Pin (J) into upper hole of Top End Rail Right (C).

Insert Dowel Pin (J) into Upper hole of Top End Rail Left (D).

Align Front Assembly (B) with shelf rails. Make sure shelves are full engaged into grooves of front assembly.

Insert 30mm long Allen Head Bolts (K) through counterbored holes of Front Assembly (B) and into shelf rails. Make sure shelves slide into Front Assembly shelf grooves.

Completely tighten all bolts front and back.

See Figure 4.

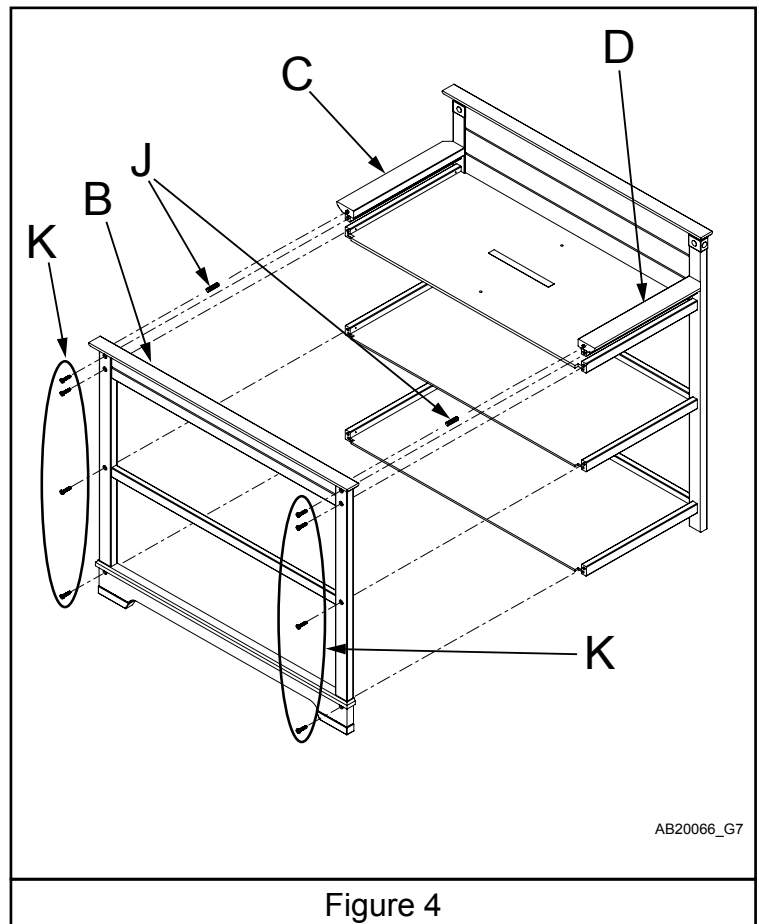

AB20066\_G7

Figure 4

## STEP 5

Assemble Securing Belt to Dressing Table.

In sequence, Insert Allen Head Bolt (L) through Nylon Washer (O), and male half of the Belt (S). Continue through one of the Top Shelf (G) holes. Thread Hex Nut (N) onto bolt from below the Top Shelf (G).

Tighten Allen Bolt and Hex Nut.

Repeat assembly for female half of the Belt.

Place Dressing Pad (I) on top of Top Shelf and bring Belts around edges to lay on top of Dressing Pad.

See Figure 5

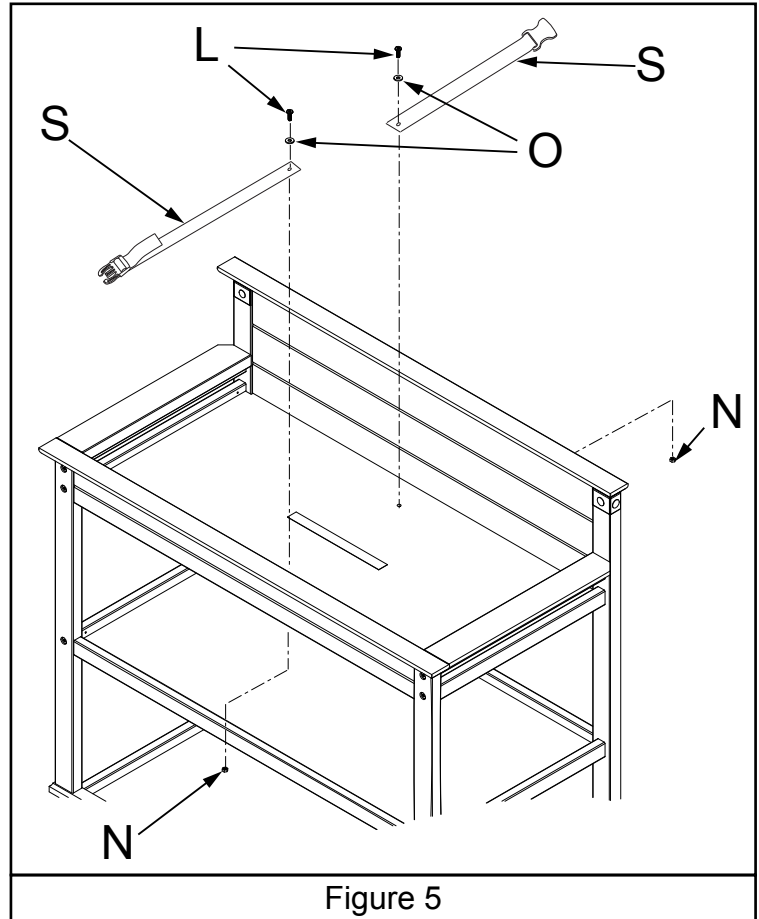

Figure 5

## USE OF SECURING BELT

**Belt is used to secure child while attended only, NEVER leave child unattended**

- Lay infant on Mattress
- Securing Belt is placed over the infant's torso.
- Insert the buckle ends of each belt into each other until a "CLICK" is heard and ends become locked together.
- Gently pull the free end of the belt strap to adjust a snug fit around the infant.
- To release press in the sides and pull apart.

See Figure 7.

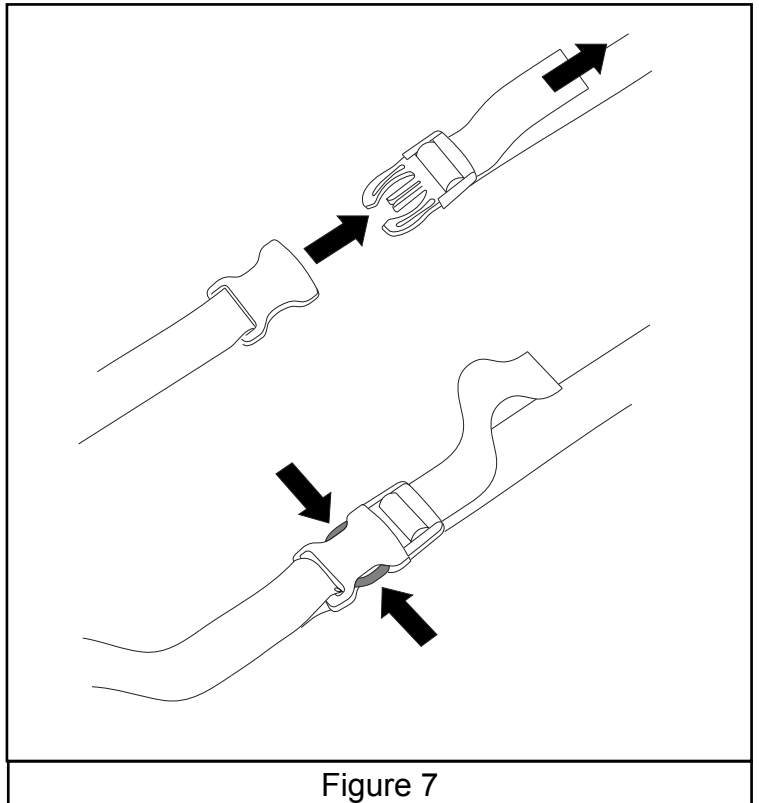

Figure 7



# WARNING

**FALL HAZARD** - To prevent death or serious injury, always keep child within arms reach.



# WARNING

- **READ ALL INSTRUCTIONS BEFORE USING THIS CHANGING TABLE.**
- **FAILURE TO FOLLOW THESE WARNINGS AND ASSEMBLY INSTRUCTIONS COULD RESULT IN SERIOUS INJURY OR DEATH.**
- **FALL HAZARD - TO PREVENT DEATH OR SERIOUS INJURY, ALWAYS KEEP CHILD WITHIN ARMS REACH.**
- **DO NOT USE THIS CHANGING TABLE AS A CHANGING AREA IF THE RAILS ARE LOOSE, BROKEN OR MISSING.**
- **DO NOT USE THE CHANGING TABLE IF IT IS DAMAGED OR BROKEN.**
- **DO NOT ALLOW THE CHILD OR CHILDREN TO CLIMB ON THIS CHANGING TABLE.**
- **UPON COMPLETION OF ASSEMBLY BE SURE ALL SCREWS, BOLTS AND FASTENING DEVICES HAVE BEEN TIGHTENED SECURELY. A FREQUENT CHECK SHOULD BE MADE OF ALL SCREWS, BOLTS AND FASTENING DEVICES AND TIGHTEN IF NEEDED.**
- **DO NOT USE THIS CHANGING TABLE AS A CHANGING AREA WHEN THE SECURITY BELTS ARE MISSING OR NOT PROPERLY SECURED.**
- **DO NOT USE THE CHANGING AREA OF THIS CHANGING TABLE WHEN THE CHILD REACHES 30 POUNDS.**
- **KEEP INSTRUCTIONS FOR FUTURE USE.**
- **THIS PRODUCT IS NOT INTENDED TO BE USED AS A CHANGING TABLE WITHOUT THE DRESSING PAD AND SECURING BELT PROVIDED. USE OF THE PRODUCT WITHOUT THIS MAY RESULT IN DEATH OR SERIOUS INJURY TO CHILD FROM FALLING. FOLLOW ALL INSTRUCTIONS ON ATTACHING AND USING THE SECURING BELT.**

## *Maintenance Cleaning and Storage*

### **MAINTENANCE:**

Upon completion of the assembly, check to make sure all screws, bolts and connectors are tightened and secure. Periodically check item for damaged hardware, loose joints, missing parts or sharp edges before and after assembly and frequently during use. DO NOT use item if any parts are missing or broken.

If any parts are missing, broken or you need Assistance DO NOT return item to your dealer.

Call Foundations at 330.722.5033 and include model identification numbers recorded on page 1.

DO NOT substitute parts.

### **CLEANING:**

Mix a mild solution of gentle dishwashing soap and water, apply to surface using a clean cloth lightly dampened in the solution.

Rinse well with clear water using a soft clean cloth, then dry all surfaces with a soft dry cloth.

**DO NOT** use abrasive cleaners or any cleaners with harsh chemicals that would contact a child's skin, scouring pads, steel wool or coarse rags. This item should be treated the same as any fine furniture. When storing crib use caution as extreme temperature or humidity changes could be harmful. Use caution when a vaporizer is in use. Always aim vapor stream away from crib as well as away from any wood furniture item.

### **STORAGE AND USE OF CHANGING TABLE:**

After completing the assembly process you are advised to read and be aware of all WARNINGS, CAUTIONS, CLEANING, STORAGE, USE AND MAINTENANCE notices contained in this set of directions. When storing the changing table use CAUTION as extreme temperature or humidity changes could be harmful. Use CAUTION when a vaporizer is in use, always aim vapor stream away from the changing table as well as away from any wood furniture item.



5216 Portside Dr.  
Medina, Ohio 44256 USA  
Telephone: 330.722.5033, Fax: 330.722.5037  
www.child-craft.com, www.foundationsof.com



Foundations® Worldwide, Inc.  
5216 Portside Dr., Medina, OH 44256 É-U • Téléphone: 1 330.722.5033 • Télécopieur: 1 330.722.5037  
www.foundations.com • www.child-craft.com

## Redmond Table à langer

Modèles couverts : F02816

Lisez toutes les instructions avant le montage et l'utilisation du produit.  
CONSERVEZ CES INSTRUCTIONS À TITRE DE RÉFÉRENCE.

POUR LE SERVICE À LA CLIENTÈLE, APPELEZ LE 1-877-716-2757

(à l'extérieur des É-U, appelez le 1-330-722-5033).  
N'APPELEZ PAS LE VENDEUR OU LE DISTRIBUTEUR  
POUR LE SERVICE À LA CLIENTÈLE, CAR ILS NE SONT  
PAS AUTORISÉS À RÉSOUDRE CE  
GENRE DE PROBLÈMES.

POUR OBTENIR DES CERTIFICATS DE CONFORMITÉ  
AUX NORMES DE SÉCURITÉ FÉDÉRALES, VEUILLEZ  
VISITER NOTRE SITE WEB AU  
www.foundations.com

### GUIDE D'ASSEMBLAGE

**IMPORTANT:** le conserver pour référence ultérieure.  
Lisez attentivement.

Fondations s'efforce de la plus haute qualité dans notre produits, mais de temps en temps une partie ou problème manquant

peuvent se produire lors de l'assemblage.

Si des pièces sont manquantes ou brisées ou vous avez besoin

aide au montage, ne renvoient pas les produit à votre revendeur. Allez sur notre site Web à www.child-craft.com ou appel Fondations pour l'aide au 1-877-716-2757 (États-Unis uniquement) ou 1-330-722-5033 (du lundi au vendredi, 09:00-16:00 heure de l'Est). S'il vous plaît avoir le numéro de modèle et la date de fabrication lorsque vous appelez ou écrivez-nous à: Fondations Worldwide, Inc. 5216 Portside Dr Medina, OH 44256

### INSTRUCTIONS D'ASSEMBLAGE

- L'assemblage doit être effectué par un adulte.
- Veuillez lire toutes les instructions AVANT de commencer l'assemblage et l'utilisation du produit.
- Déballez le produit et enlevez les matériaux d'emballage, y compris le sac en polyéthylène. Identifiez et vérifiez toutes les pièces.

### OUTILS SUGGÉRÉS

Tournevis à lame plate moyen n° 2

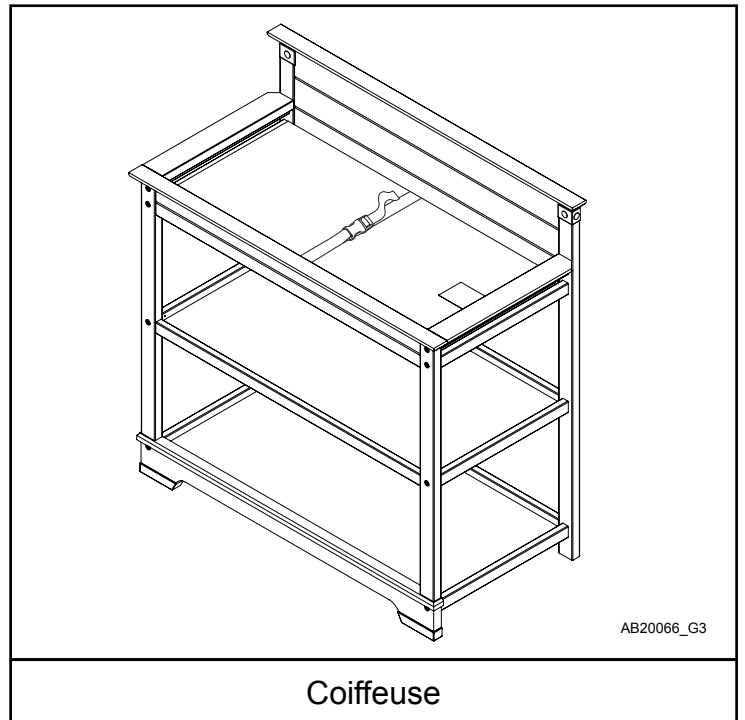

Inscrivez les renseignements de votre produit ici :

Numéro de modèle : \_\_\_\_\_

Date de fabrication : \_\_\_\_\_

No de commande : \_\_\_\_\_



## LISTE DES PIÈCES

Description des pièces	Numéro de pièce	Quantité
A. Assemblée Retour	23100217	1
B. Assemblée avant	23100208	1
C Top End ferroviaire - Gauche	23100222	1
D. Top End ferroviaire - Droit	23100223	1
E. Top Shelf ferroviaire	23100231	2
F. Basse plateau ferroviaire	23100232	4
G. Top Shelf	23100228	1
H. étagère inférieure	23100230	2
I. Dressing Pad	21100156	1
J. 8mm x 30mm Goujon	11200359	4
K. 6mm x 30mm boulon à tête Allen	11200397	16
L. 6mm x 20mm boulon à tête Allen	11200349	2
Écrou N. 6mm Hex	11200350	2
O. Rondelle en nylon	11300009	2
R. Allen de 4 mm Clé	11200070	1
S. Homme / Femme Ceinture articles	11100002	1

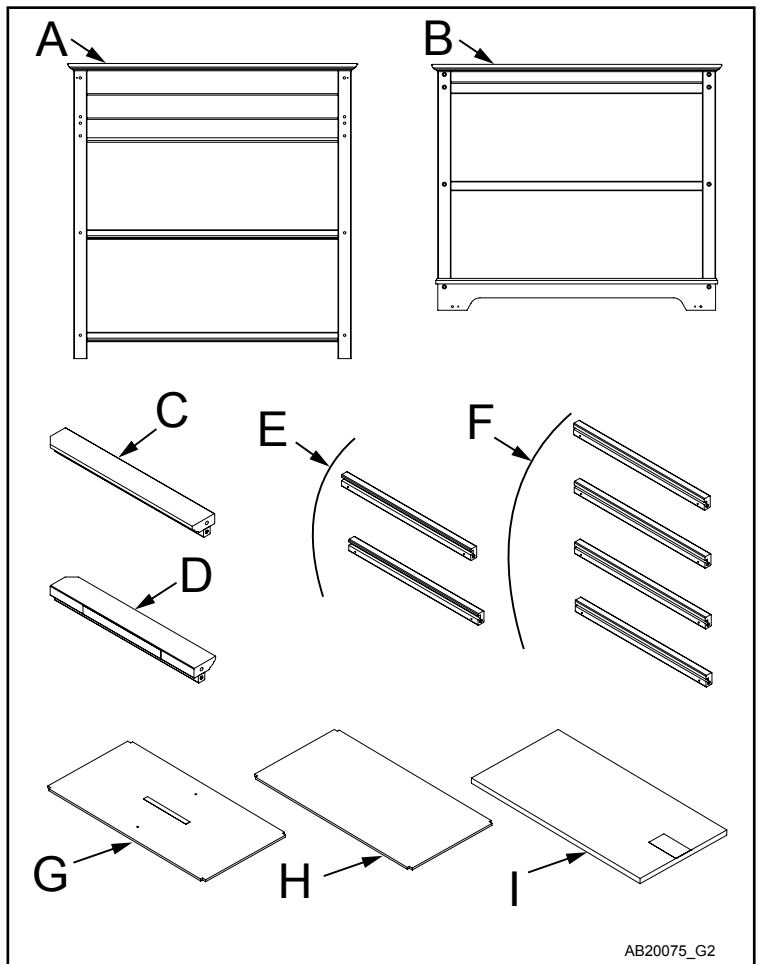

Parties de Coiffeuse

## PRÉPARATION

Déballez, puis étalez avec soin devant vous tout le matériel. Consultez la liste des pièces pour vous assurer qu'il ne manque rien. Construire Coiffeuse sur un sol même plat.

Remarque : lors de l'assemblage, avant d'utiliser les vis et les boulons, vérifiez chaque pièce en comparant la lettre et la taille dans la liste des ferrures. Placez la vis ou le boulon sur le dessin, tracé à la taille réelle. Veillez à choisir la bonne grosseur indiquée dans ces instructions. Si une pièce est manquante ou brisée, ou si vous avez besoin d'aide pour assembler le produit,

**NE retournez PAS le produit au détaillant.** Veuillez identifier le lit Parisian Coiffeuse le numéro d'identification du modèle indiqué sur à Foundations®. Prenez note de tous les numéros d'identification et fournissez ces informations lors de votre demande.

**NE substituez PAS de pièces!**

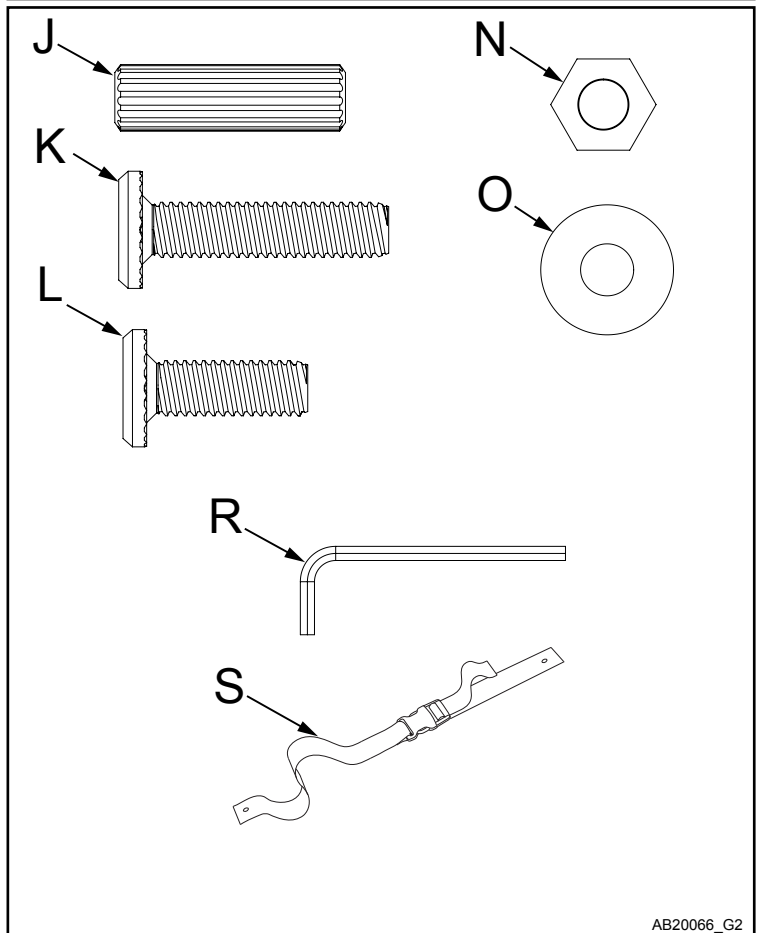

Crèche Parties



## ÉTAPE 1

### Assembler côté gauche Rails

Remarque: Tous les boulons plateau Rails seront complètement serrés à la fin de l'étape 4.

Insérez Goujon (J) dans le trou supérieur de Top End rail gauche (C).

Insérez 30mm de long boulon à tête Allen (K) par le haut trou contre-alésée de Retour Assemblée (A) Dans Top End rail gauche (C) et le boulon serré avec la clé Allen.

Remarque: Top Shelf ferroviaires (E) a une large rainure dans le bord. Alignez Top Shelf ferroviaires (E) avec la prochaine trou supérieur. Assurez-vous que la rainure est fait à l'intérieur de Coiffeuse et rainure est plus proche de bord inférieur. Insérez Allen boulon à tête (K) à travers trou contre-alésée de Retour Assemblée (A) dans le haut plateau ferroviaire (E) et le boulon serré.

Remarque: La baisse des Rails (F) ont une gorge étroite.

Aligner au milieu / bas plateau Rails (F) avec des trous suivants. Assurez-vous que la rainure du plateau ferroviaire est dirigée vers l'intérieur de coiffeuse et la gorge est plus proche de bord inférieur. Insérez Allen boulon à tête (K) à travers

trou contre-alésée de Retour Assemblée (A) dans Moyen / Bas plateau Rails (E) et le boulon serré.

Voir la figure 1.

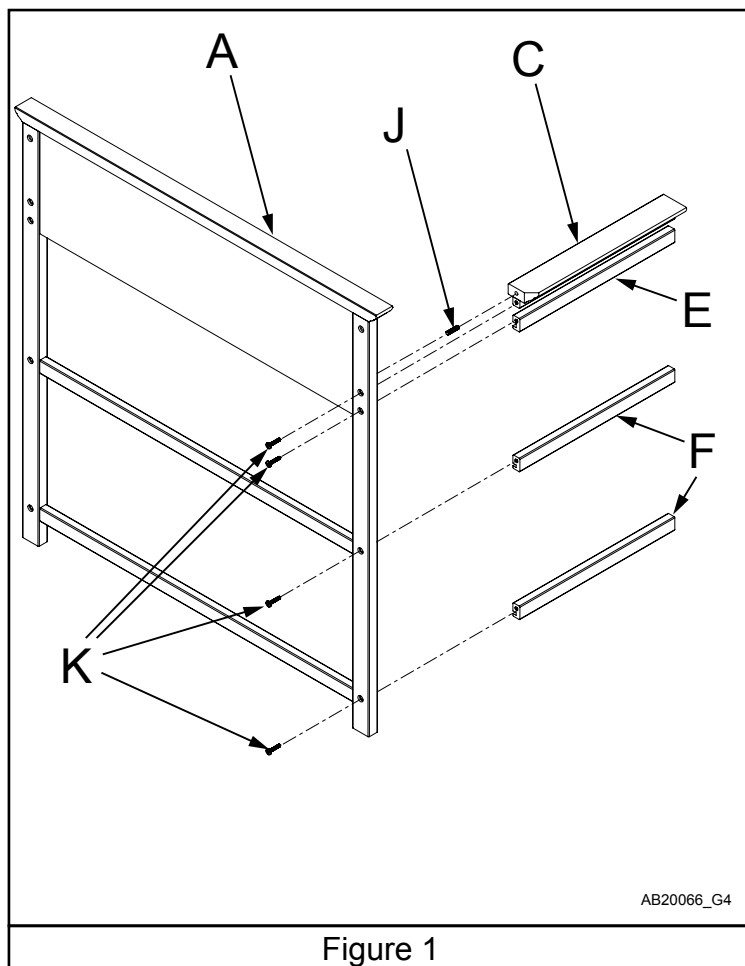

## ÉTAPE 2

### Assembler Côté droit Rails

Remarque: Tous les boulons plateau Rails seront complètement serrés à la fin de l'étape 4.

Insérez Goujon (J) dans le trou supérieur de Top End ferroviaire droite (D). Insérez 30mm de long boulon à tête Allen (K) à travers le trou supérieur de contre-alésée Retour Assemblée (A) Dans Top End ferroviaire droite (D) et le boulon serré.

Remarque: Top Shelf ferroviaires (E) a une large rainure dans le bord. Alignez Top Shelf ferroviaires (E) avec la prochaine trou supérieur. Assurez-vous que la rainure est fait à l'intérieur de Coiffeuse et rainure est plus proche de bord inférieur. Insérez Allen boulon à tête (K) à travers trou contre-alésée de Retour Assemblée (A) dans le haut plateau ferroviaire (E) et le boulon serré.

Remarque: rails inférieurs (F) ont une gorge étroite. Aligner au milieu / bas plateau Rails (F) avec des trous suivants. Assurez-vous que la rainure du plateau ferroviaire est dirigée vers l'intérieur de coiffeuse et la gorge est plus proche de bord supérieur. Insérez Allen boulon à tête (K) à travers

trou contre-alésée de Retour Assemblée (A) dans Moyen / Bas plateau Rails (E) et le boulon serré.

Voir la figure 2.

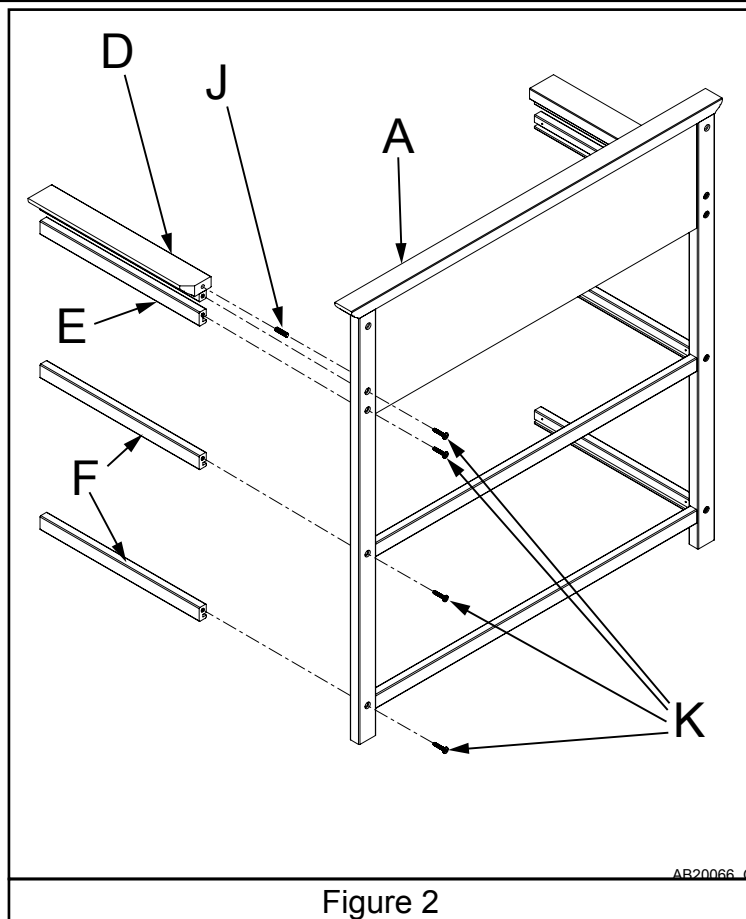

### ÉTAPE 3

#### Assembler Tablettes:

Diapositive Étagères (G) et (H) dans les rainures des rails latéraux.

Top Shelf (G) va dans les rails supérieurs à la sécurité Étiquette d'avertissement vers le haut. Poussez étagères jusqu'à ce qu'ils soient complètement engagés dans l'Assemblée Retour (A).

Voir la figure 3.

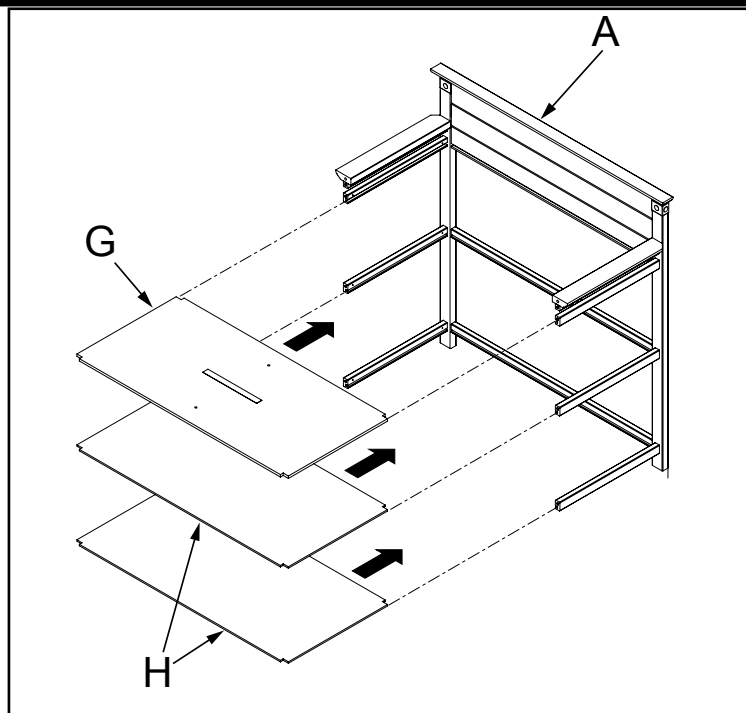

Figure 3

### ÉTAPE 4

#### Assemblez Assemblée avant de Coiffeuse.

Insérez Goujon (J) dans le trou supérieur de Top End rail droit (C).

Insérez Goujon (J) dans le trou supérieur de Top End rail gauche (D).

Alignez Assemblée avant (B) avec étagères rails.

Assurez-vous que les étagères sont pleinement engagés dans les rainures de l'avant ensemble.

Insérez 30mm de long Allen boulons à tête (K) par trous fraisés de l'Assemblée avant (B) et dans le plateau rails. Assurez-vous que les tablettes se glissent dans de face Rainures du plateau de l'Assemblée.

Serrer complètement tous les boulons avant et arrière.

Voir la Figure 4.

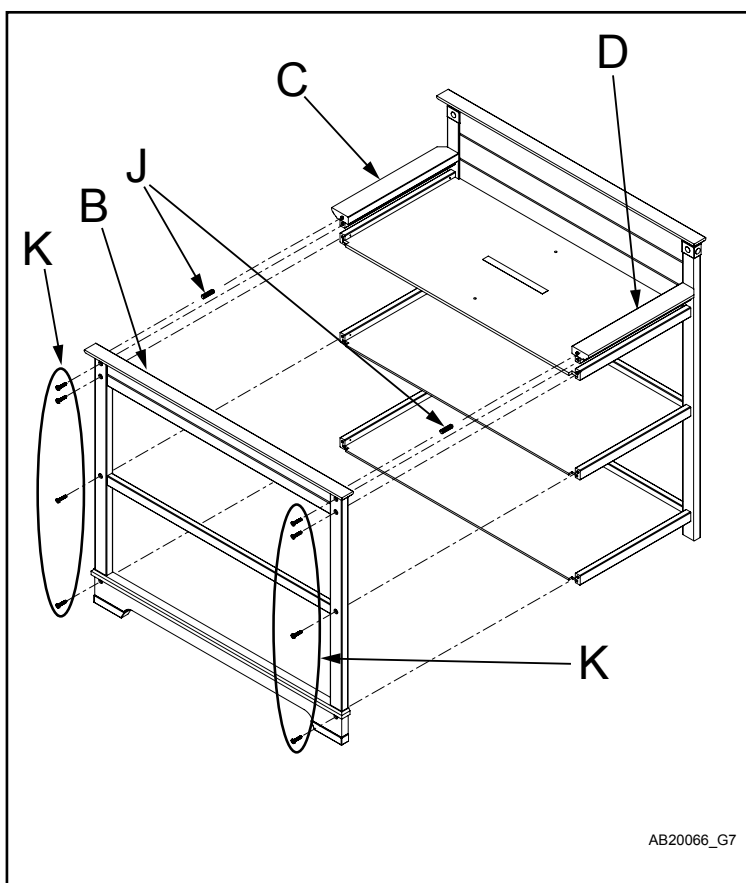

AB20066\_G7

Figure 4

## ÉTAPE 5

Monter la sangle de la coiffeuse.

Dans l'ordre, Insert Allen boulon à tête (L) à travers Rondelle en nylon (O), et la moitié mâle de la ceinture (S).

Continuez à travers l'un des trous Top Shelf (G).  
Enfilez écrou hexagonal (N) sur le boulon de dessous le Top Shelf (G).

Serrer Allen Boulon et écrou hexagonal.

Répétez assemblage pour moitié féminine de la ceinture.

Placez Dressing Pad (I) sur le dessus du plateau supérieur et apporter Ceintures autour des bords à poser sur le dessus de Dressing Pad.

Voir la Figure 5

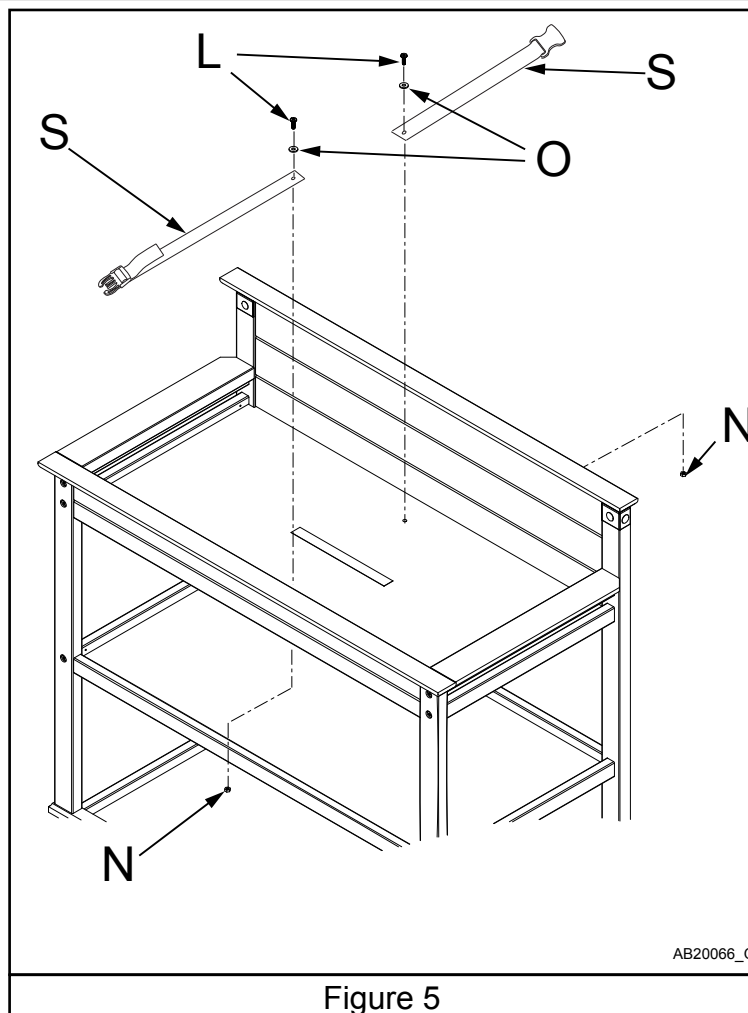

Figure 5

## UTILISATION DE FIXATION CEINTURE

La ceinture doit être utilisée pour attacher l'enfant pendant qu'il est langé, ne laissez JAMAIS un enfant sans surveillance sur la table à langer

- Couchez l'enfant sur le matelas.
- La ceinture de maintien doit être placée sur le torse de bébé.
- Insérez les extrémités des boucles de chaque ceinture de maintien l'une dans l'autre; vous entendrez alors un « CLIC », signalant que la ceinture est bouclée.
- Tirez délicatement le bout libre de la courroie de la ceinture pour un ajustement plus serré.
- Pour détacher la ceinture de maintien, appuyez sur les côtés de la boucle et tirez pour les séparer.

Voir la figure 7.

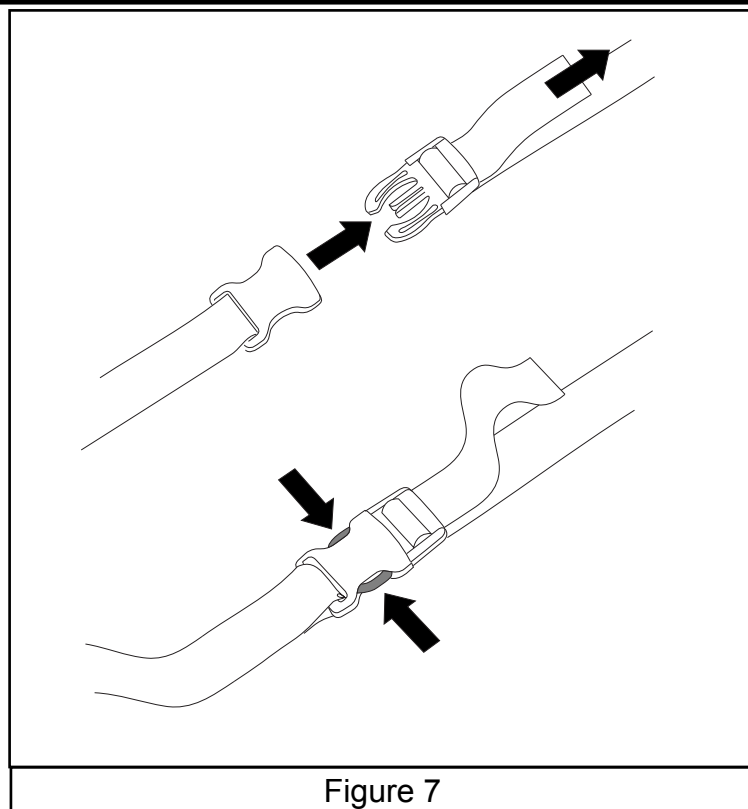

Figure 7

# **AVERTISSEMENT** **DANGER DE CHUTE**

Pour éviter les blessures graves ou même mortelles, gardez toujours votre enfant à portée de la main.

## **AVERTISSEMENT**

- **LISEZ TOUTES LES INSTRUCTIONS AVANT D'UTILISER CETTE TABLE À LANGER.**
- **NÉGLIGER CES AVERTISSEMENTS ET CES INSTRUCTIONS D'ASSEMBLAGE PEUT ENTRAÎNER DES BLESSURES GRAVES OU MÊME MORTELLES.**
- **DANGER DE CHUTE – POUR ÉVITER LES BLESSURES GRAVES OU MÊME MORTELLES, RESTEZ TOUJOURS PRÈS DE VOTRE ENFANT.**
- **N'UTILISEZ PAS CETTE TABLE POUR LANGER UN ENFANT SI LES TRAVERSES SONT DESSERRÉES, CASSÉES OU MANQUANTES.**
- **N'UTILISEZ PAS LA TABLE À LANGER SI ELLE EST ENDOMMAGÉE OU BRISÉE.**
- **NE LAISSEZ PAS UN ENFANT GRIMPER SUR LA TABLE À LANGER.**
- **UNE FOIS L'ASSEMBLAGE TERMINÉ, VÉRIFIEZ LE SERRAGE DES VIS, DES BOULONS ET DES PIÈCES DE FIXATION. LES VIS, LES BOULONS ET LES PIÈCES DE FIXATION DOIVENT ÊTRE VÉRIFIÉS FRÉQUEMMENT ET RESSERRÉS AU BESOIN.**
- **N'UTILISEZ PAS CETTE TABLE POUR LANGER UN ENFANT SI LA CEINTURE DE MAINTIEN EST MANQUANTE OU MAL ATTACHÉE.**
- **CESSEZ D'UTILISER LE PLAN À LANGER DE CETTE TABLE LORSQUE LE POIDS DE L'ENFANT ATTEINT 13 KG (30 LB).**
- **CONSERVEZ CES INSTRUCTIONS À TITRE DE RÉFÉRENCE.**
- **CE PRODUIT N'EST PAS DESTINÉ À ÊTRE UTILISÉ COMME UNE TABLE À LANGER SANS LA DRESSING ET FIXATION CEINTURE PAD FOURNI. UTILISATION DU PRODUIT SANS CETTE MAI ENTRAÎNER LA MORT OU DES BLESSURES GRAVES À ENFANT DE TOMBER. SUIVRE TOUS INSTRUCTIONS CONCERNANT LA FIXATION ET UTILISATION DE LA FIXATION CEINTURE.**

## **Entretien Nettoyage et stockage**

### **ENTRETIEN :**

Lorsque l'assemblage est terminé, vérifiez que tous les boulons, vis et raccords sont fermement serrés. Vérifiez régulièrement si la table à langer comporte des ferrures endommagées, des joints desserrés, des pièces manquantes ou des rebords acérés avant et après l'assemblage et fréquemment lorsque la table à langer est utilisée. N'utilisez PAS ce produit si l'une ou l'autre des pièces est manquante ou endommagée.

Si une pièce est manquante ou brisée, ou si vous avez besoin d'aide, NE retournez PAS le produit à votre détaillant. Appelez Foundations® au 1-330-722-5033 et indiquez les numéros d'identification du modèle indiqués à la page 1. NE substituez PAS de pièces.

### **NETTOYAGE :**

Essuyez le meuble avec un chiffon doux, humecté d'une solution d'eau et de détergent à vaisselle doux. Rincez à fond avec un chiffon doux imbibé d'eau claire et essuyez bien toutes les surfaces avec un chiffon doux et sec.

N'utilisez PAS de tampons à récurer, de laine d'acier ou de chiffons rêches ou encore de nettoyeurs abrasifs ou contenant des produits chimiques forts qui pourraient entrer en contact avec la peau de l'enfant. Ce produit doit être entretenu comme tout autre meuble de bonne qualité. Faites preuve de prudence lors de l'entreposage de la table à langer, car les changements extrêmes de température ou d'humidité peuvent abîmer ce meuble. Faites preuve de prudence lorsqu'un vaporisateur est utilisé. Dirigez toujours le jet de vapeur loin de la table à langer et de tout autre meuble en bois.

### **STOCKAGE ET UTILISATION DE TABLE EN MUTATION:**

Après avoir terminé le processus d'assemblage, vous êtes invité à lire et être conscient de tous les avis avertissements, nettoyage, stockage, utilisation et de maintenance de cet ensemble de directions. Pour stocker l'évolution de l'utilisation de la table ATTENTION changements de température ou d'humidité extrêmes que pourraient être nocives. Soyez prudent lorsque vous d'un vaporisateur est en cours d'utilisation, toujours viser courant de vapeur loin de la table à langer ainsi que l'écart de tout élément de mobilier en bois.



5216 Portside Dr.  
Medina, Ohio 44256 USA  
Telephone: 330.722.5033  
Fax: 330.722.5037  
[www.child-craft.com](http://www.child-craft.com)  
[www-foundations.com](http://www-foundations.com)

IMPORTED BY:  
Foundations Worldwide, Inc.  
35 Ironside Crescent, Unit b  
Scarborough, Ontario, Canada M1X 1G5  
330.722.5033