

**This page is for printing and document  
formatting specifications only.  
THIS PAGE DOES NOT PRINT**

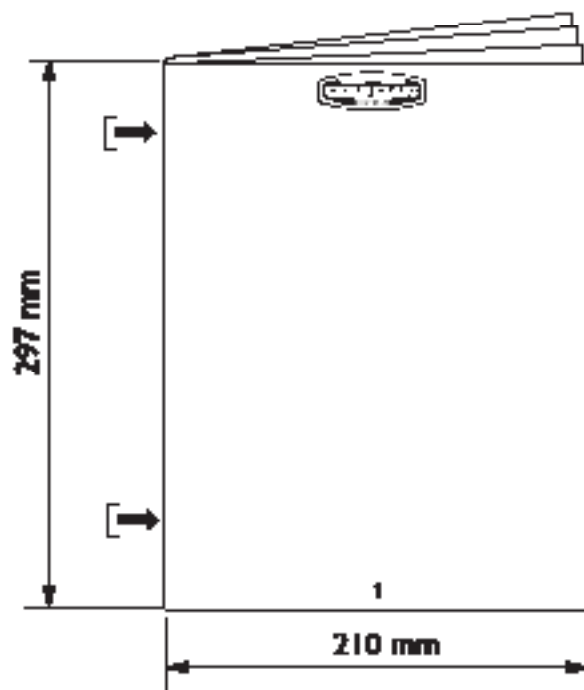

**DO NOT** scale the artwork for printing. Each page has been scaled for proper scaling of parts.

**Page 1** will be the cover page and first page printed after this specification page. Any blank pages needed will be placed at the end of the booklet.

**Printer** to arrange booklet pages in proper sequence according to page number.



Foundations® Worldwide, Inc.  
5216 Portside Dr, Medina OH 44256 USA • PH: 1 330.722.5033 • FAX: 1 330.722.5037  
www.childcraftbaby.com

## Studio Dressing Table

Model Covered: F04116

Read all instructions BEFORE assembly and USE of product.  
KEEP INSTRUCTIONS FOR FUTURE USE.

FOR CUSTOMER SERVICE CALL  
1-877-716-2757

(outside of U.S. 330-722-5033). DO NOT CALL  
RETAILER OR RESELLER FOR SERVICE  
AS THEY ARE NOT AUTHORIZED TO  
RESOLVE ANY SERVICE ISSUES.

FOR WARRANTY AND FEDERAL SAFETY  
STANDARD COMPLIANCE CERTIFICATES,  
PLEASE VISIT OUR WEBSITE AT  
www.childcraftbaby.com

### ASSEMBLY ASSISTANCE

**IMPORTANT:** retain for future reference read  
carefully.

Foundations strives for the highest quality in our  
products but occasionally a missing part or problem  
can occur during assembly.

If any parts are missing or broken or you need  
assistance with assembly, DO NOT return the  
product to your dealer. Go to our website at  
www.childcraftbaby.com or call Foundations  
for assistance at 1-877-716-2757 (U.S. Only) or  
1-330-722-5033 (Monday through Friday, 9:00  
a.m.– 4:00 p.m. Eastern Time). Please have the  
model number and manufacture date available  
when you call or write us at:

Foundations, 5216 Portside Dr. Medina OH 44256

### ASSEMBLY INSTRUCTIONS

- Adult assembly required.
- Read all instructions BEFORE assembly and USE  
of product.
- Unpack carton, remove packing materials,  
including poly bag. Identify and check all parts.

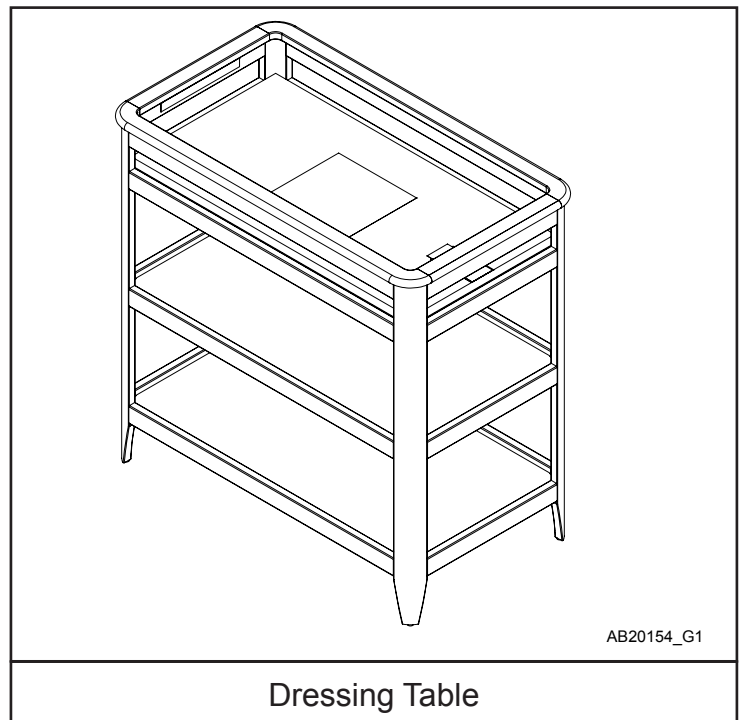

Dressing Table

AB20154\_G1

Record the information for your product here:

Model number: \_\_\_\_\_

Manufacture date: \_\_\_\_\_

PO number: \_\_\_\_\_

## PARTS LIST

Part Description	Part Number	Quantity
A. End Assembly - Right	23100375	1
B. End Assembly - Left	23100379	1
C. Top Shelf Rail	23100370	2
D. Lower Shelf Rail	23100372	4
E. Top Front/Back Rail	23100368	2
F. Top Shelf	23100377	1
G. Lower Shelf	23100378	2
H. End Top Cap	23100394	2
I. Front/Back Top Cap	23100392	2
J. Mattress Assembly	21100167	1
K. Allen Head Bolt 6mm x 48mm	11200615	22
L. Allen Head Bolt 6mm x 20mm	11200349	2
M. Steel Pin 30mm	11200616	8
N. Dowel Pin 8mm x 30mm	11200359	20
O. Hex Nut 6mm	11200350	2
P. Nylon Washer	11300009	2
Q. Ball End Allen Wrench 4mm	11200069	1
R. Male/Female Belt Sections	11100002	1
S. Safety Bracket Kit	11200910	1

## PREPARATION

Carefully remove and lay out all hardware and parts. Check quantities and match the parts list.

Construct Dressing Table on an even flat floor.

Note: during the assembly process whenever using screws or bolts, check each with the parts list by letter and size identification. Place each screw or bolt on the diagram of the item which is sketched actual size. Be sure to use the proper size specified in the assembly directions. If any parts are missing or broken or you need assistance with assembly

**DO NOT return your product to the dealer.**

Please identify the dressing table by the model number identification stamped on the inside face of the assembly when you call or write to Foundations. Make note of all identification numbers and include this information with your request.

**DO NOT Substitute Parts!**

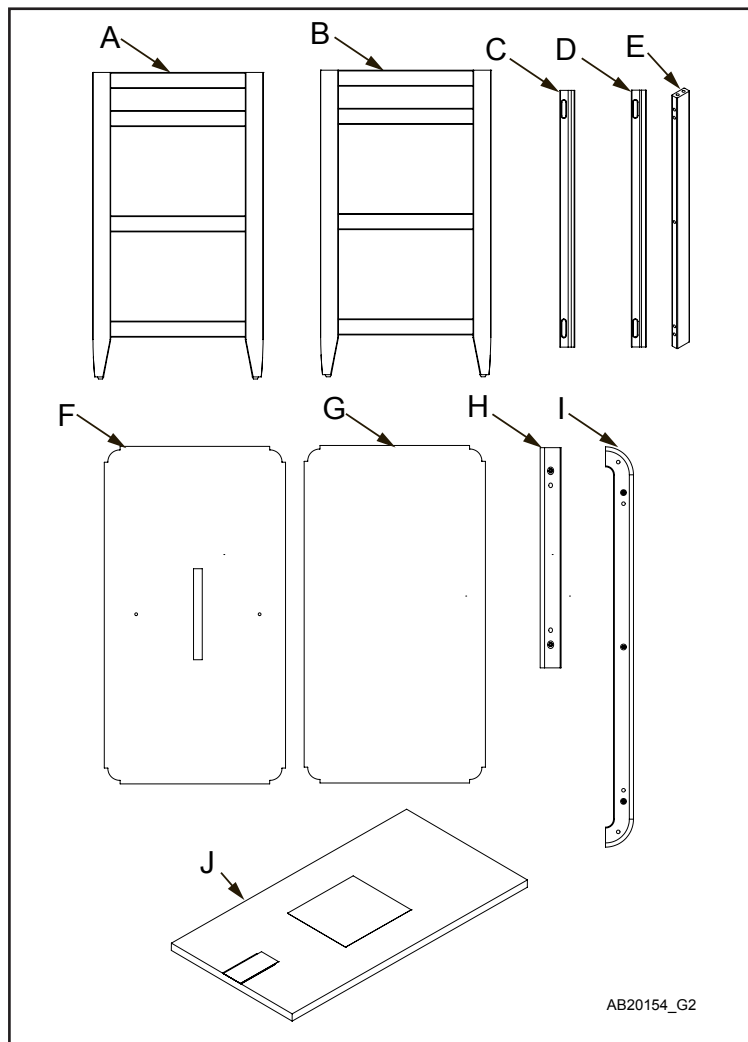

AB20154\_G2

Dressing Table Parts

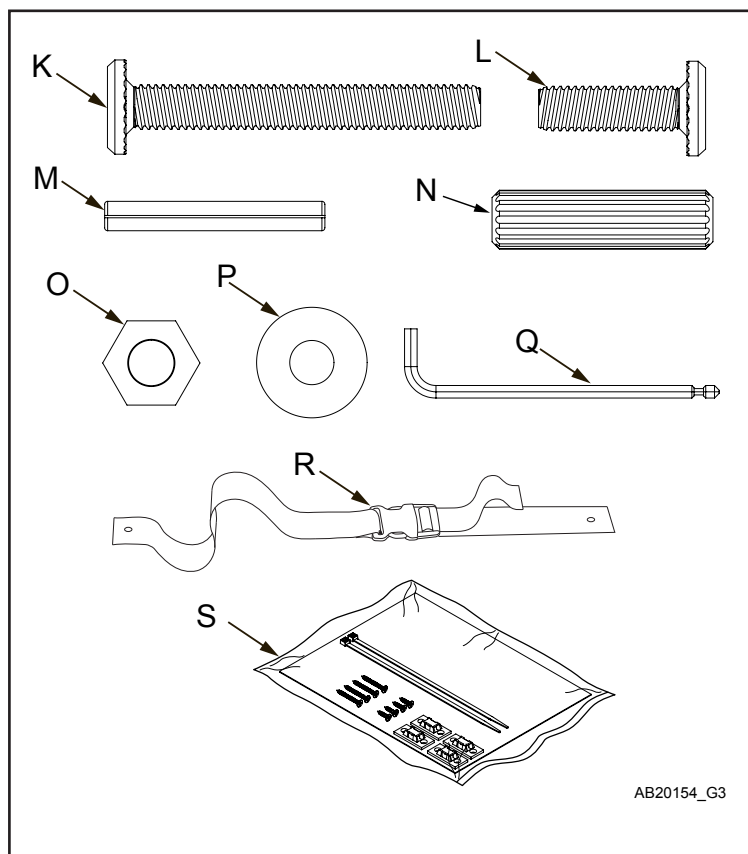

AB20154\_G3

Hardware Package

# STEP 1

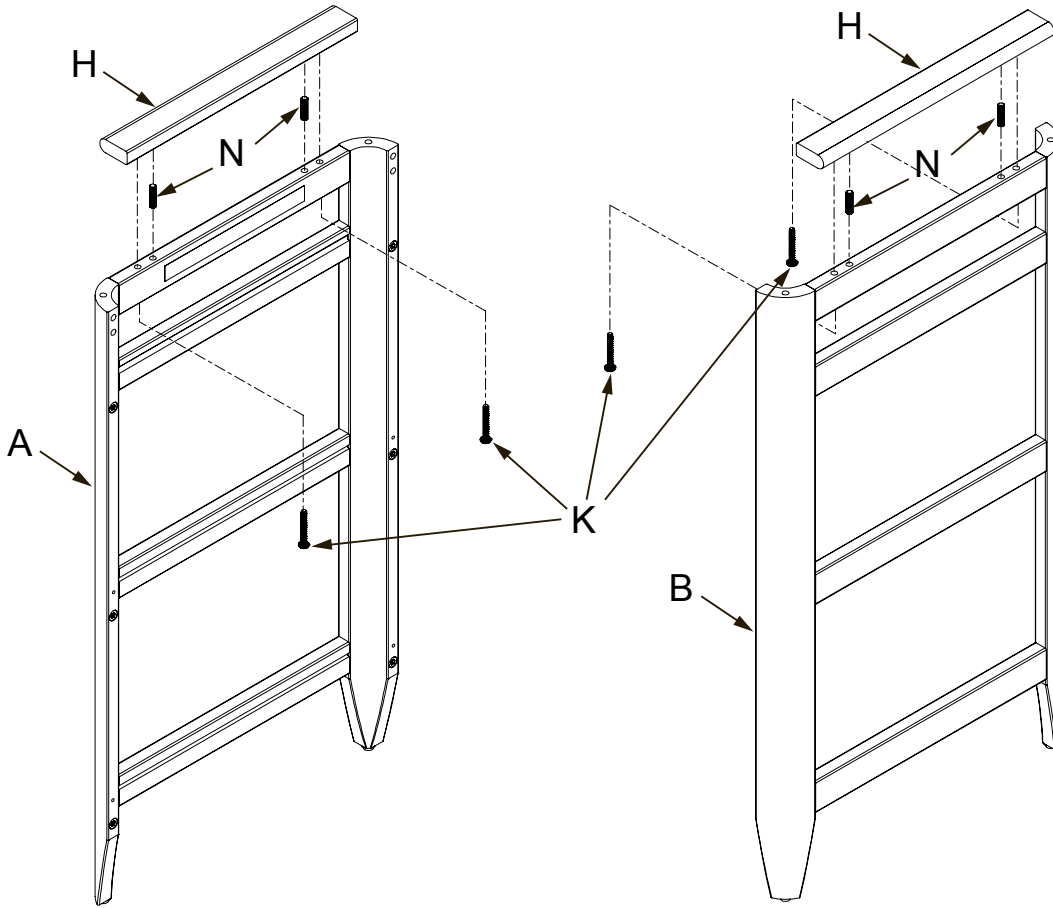

AB20145 G4

# STEP 2

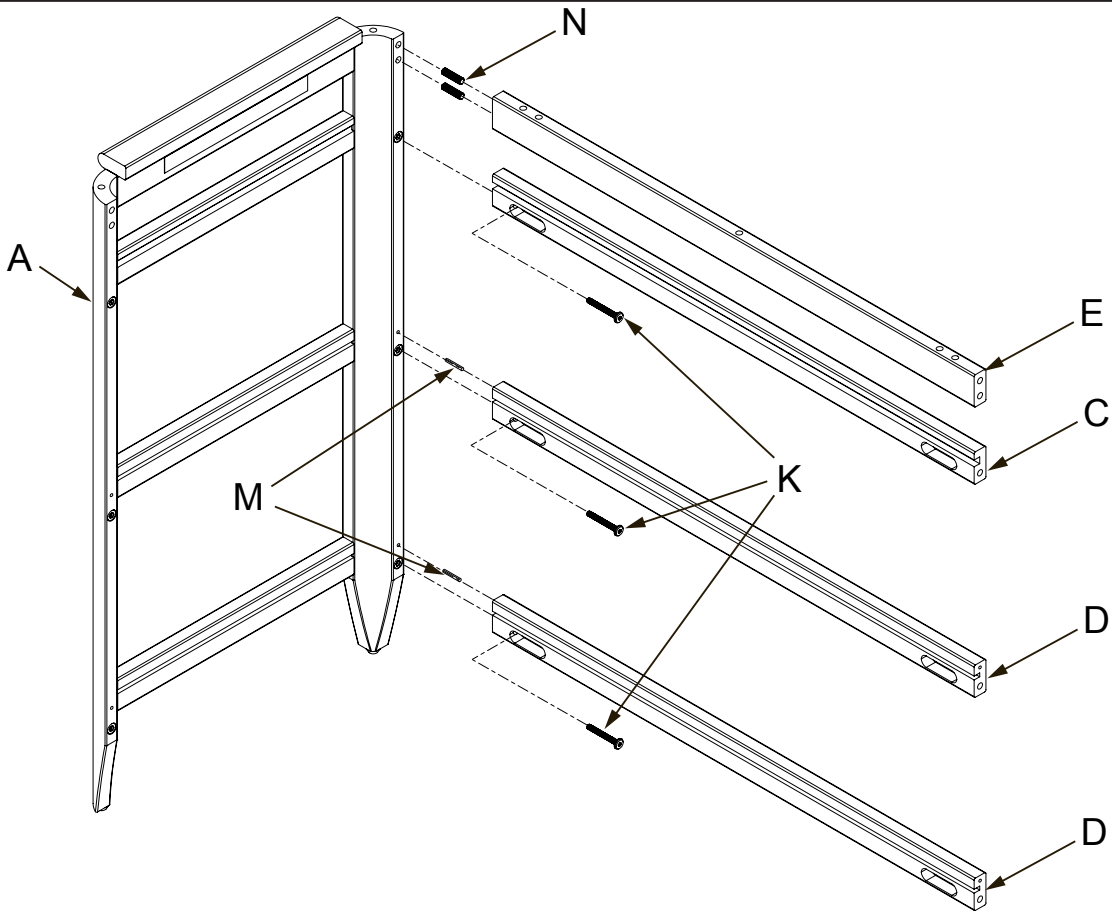

AB20145 G5

### STEP 3

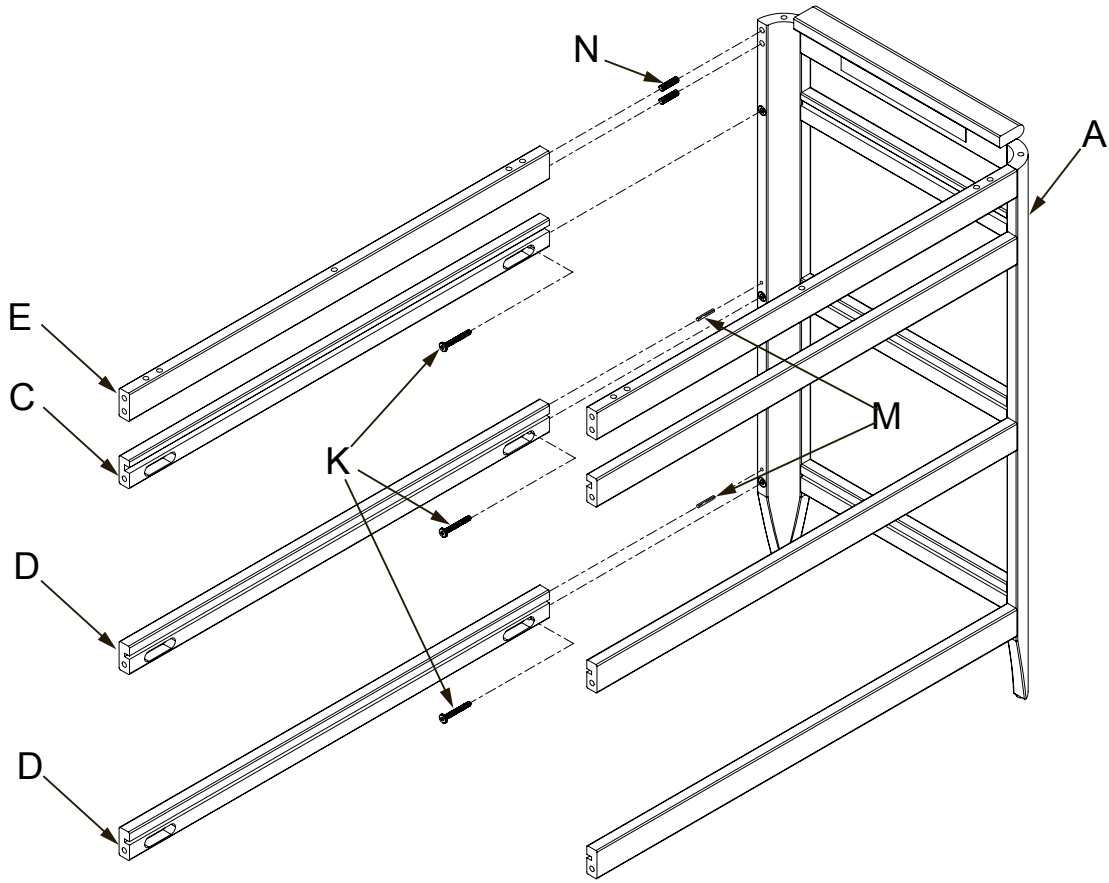

AB20145\_G5

### STEP 4

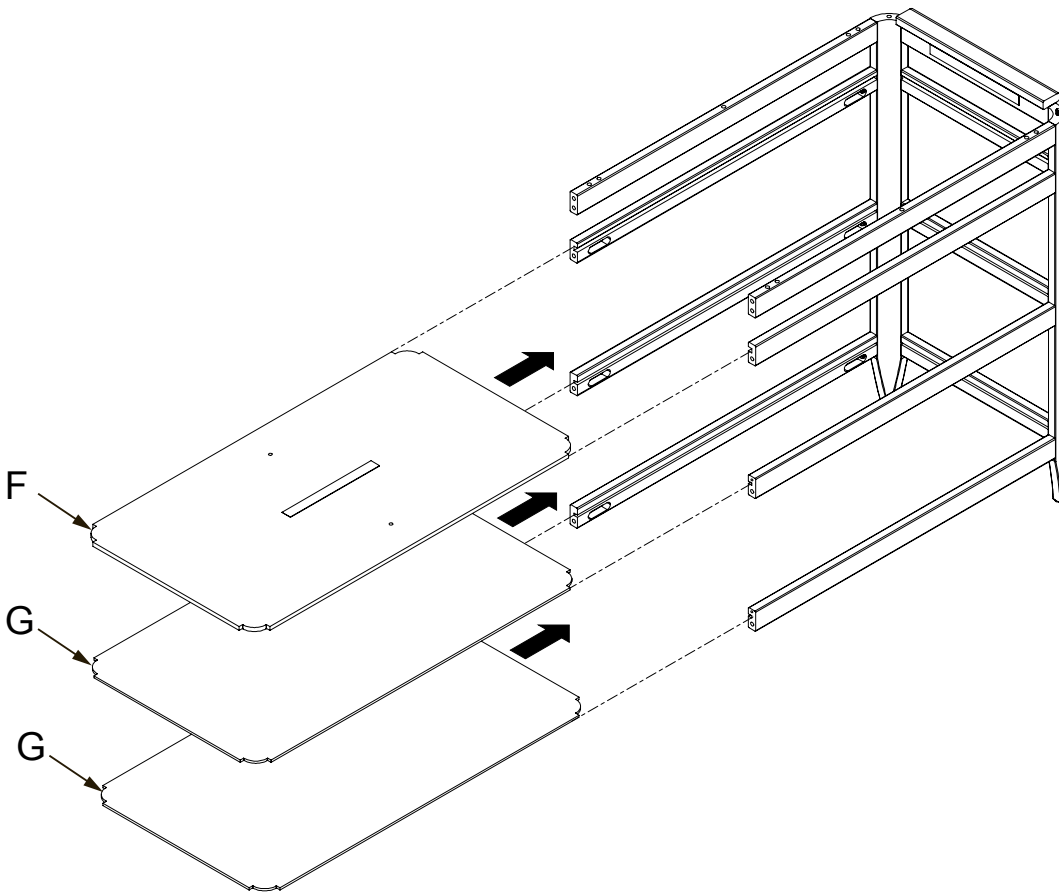

AB20145\_G7

# STEP 5

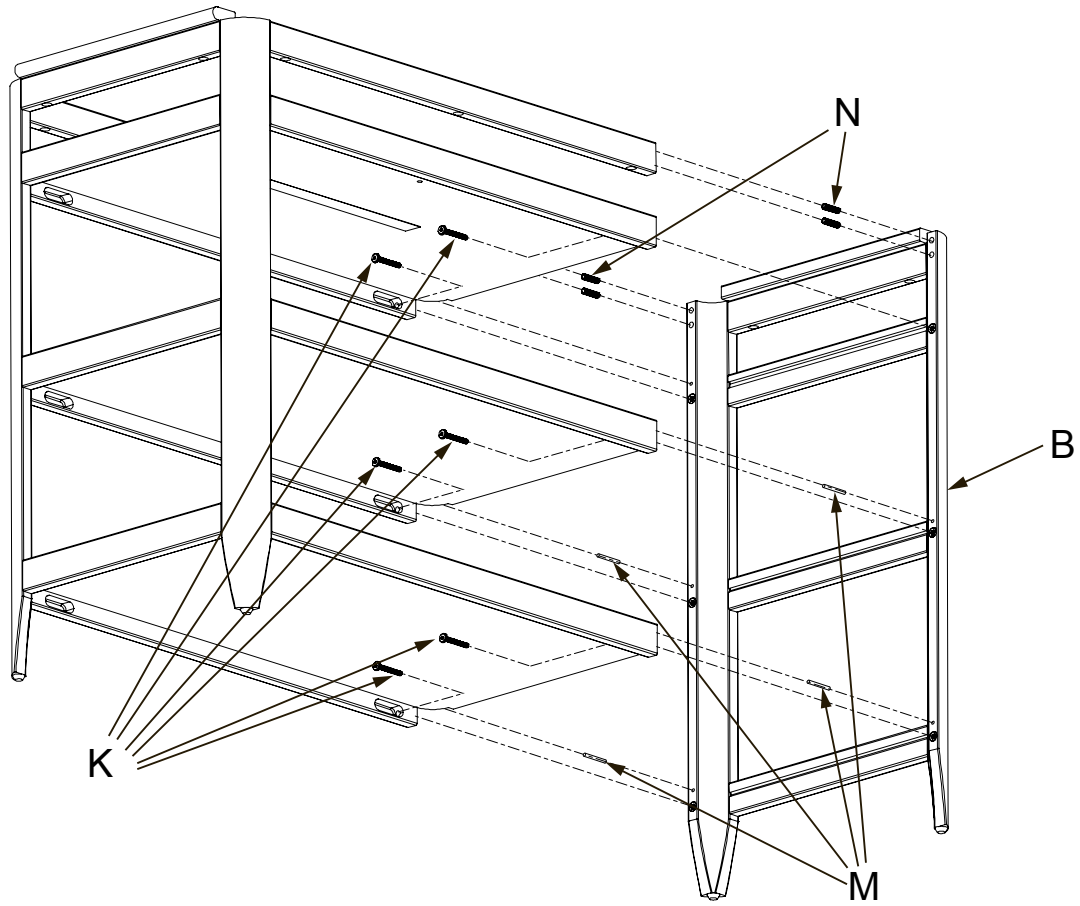

AB20145 G8

# STEP 6

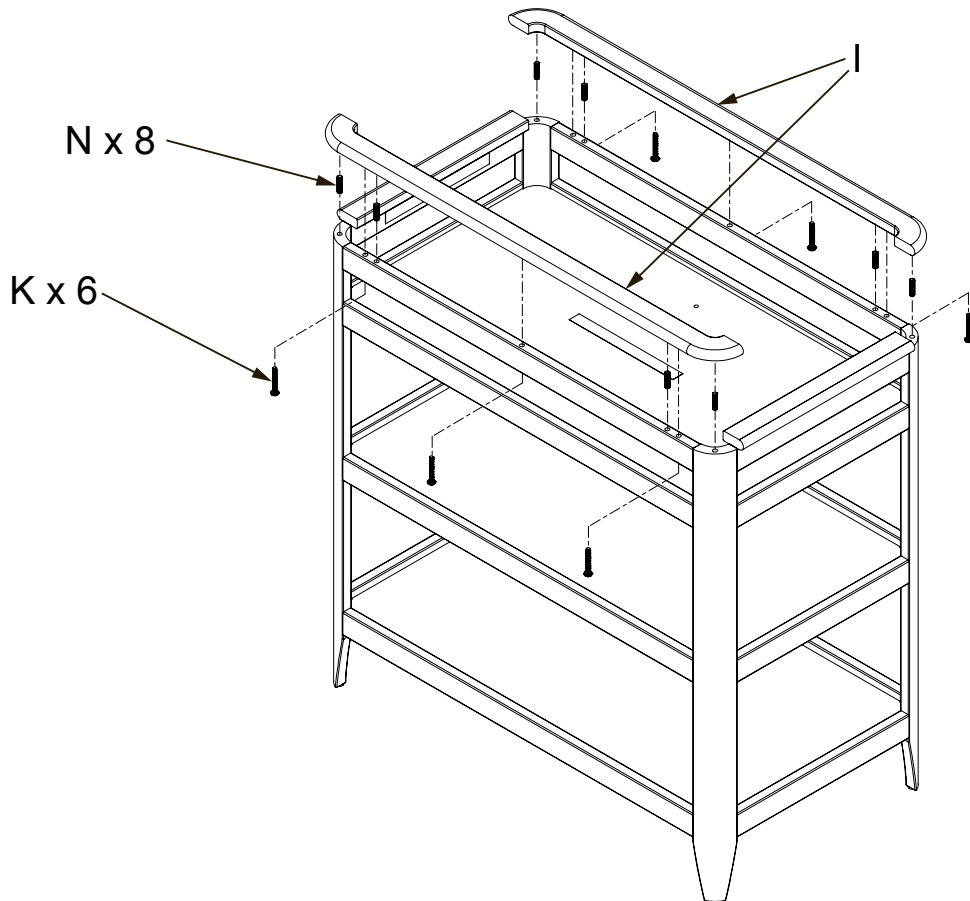

AB20145 G9

# STEP 7

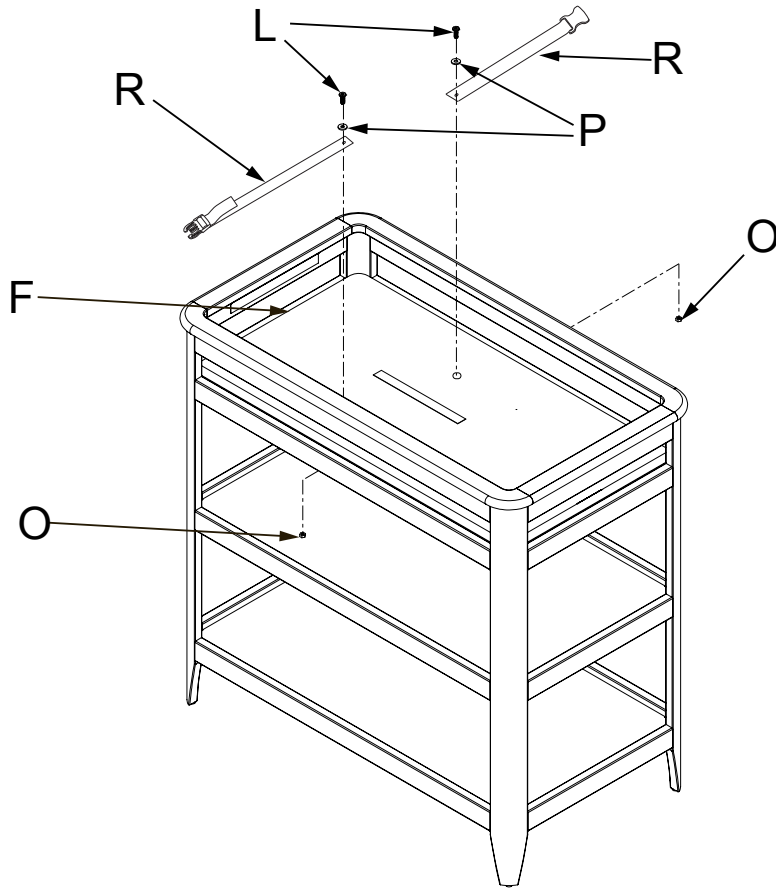

AB20145\_G10

# STEP 8

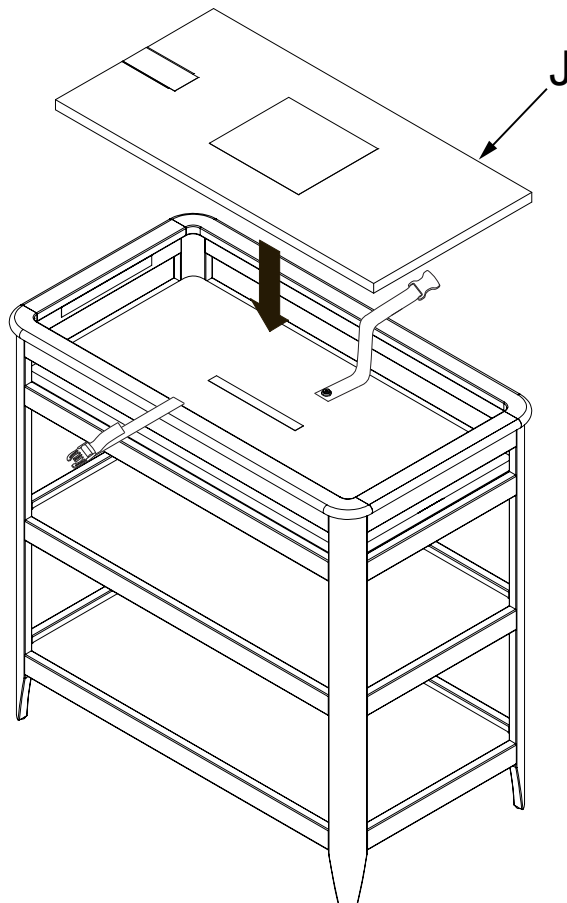

AB20145\_G11

## RECOMMENDED LOCATION OF ATTACHMENT OF TIP RESTRAINT BRACKETS

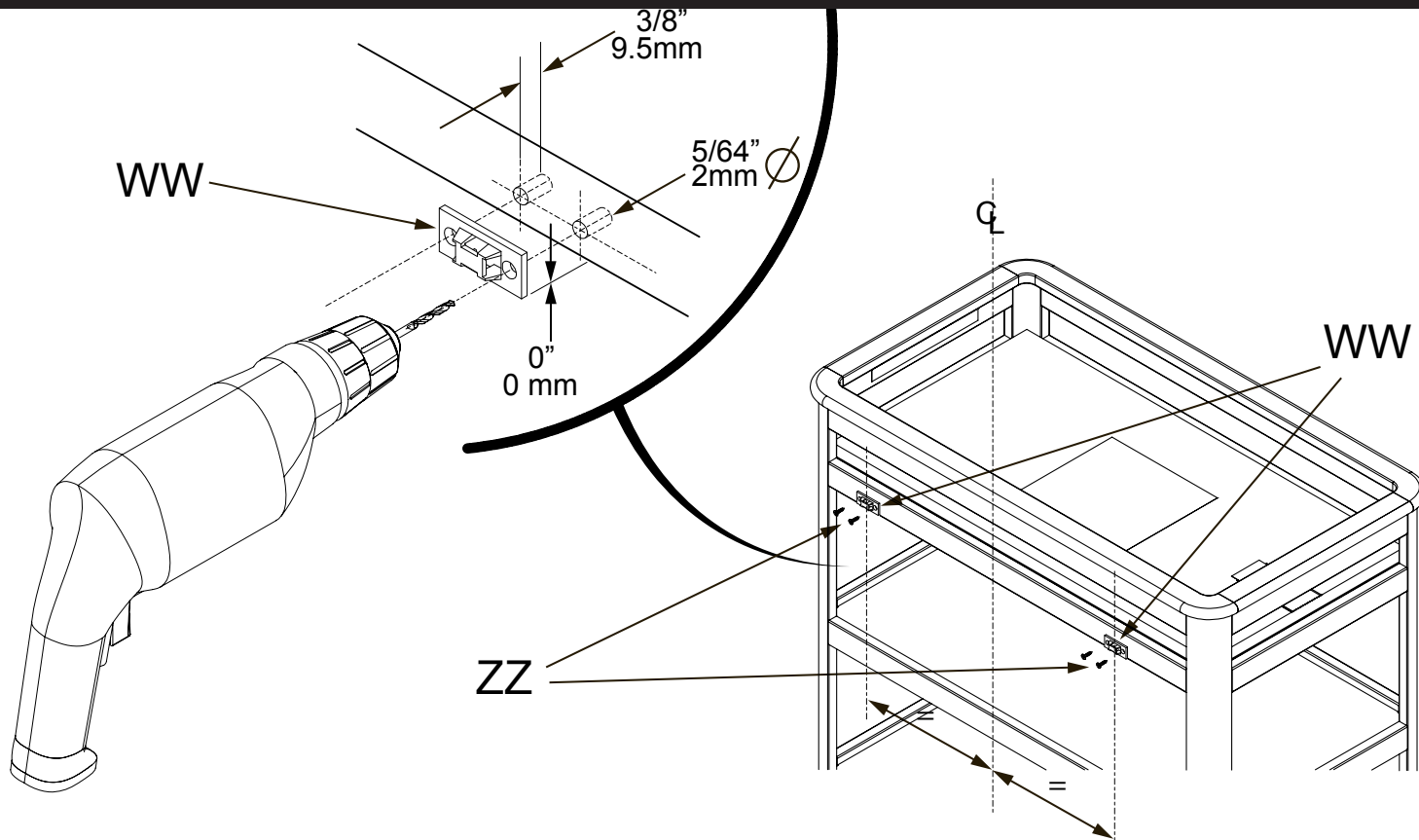

AB20066\_GTIP

Determine location of 2 wall studs if possible. If not possible, purchase an appropriate anchor system as explained in Step 2 of the WALL STUD SAFETY BRACKET INSTRUCTIONS.

Brackets mounted on Dressing Table must be equal distant from the center (Q) of Dressing Table.

## USE OF SECURING BELT

**Belt is used to secure child while attended only, NEVER leave child unattended**

- Lay infant on Mattress
- Securing Belt is placed over the infant's torso.
- Insert the buckle ends of each belt into each other until a "CLICK" is heard and ends become locked together.
- Gently pull the free end of the belt strap to adjust a snug fit around the infant.
- To release press in the sides and pull apart,

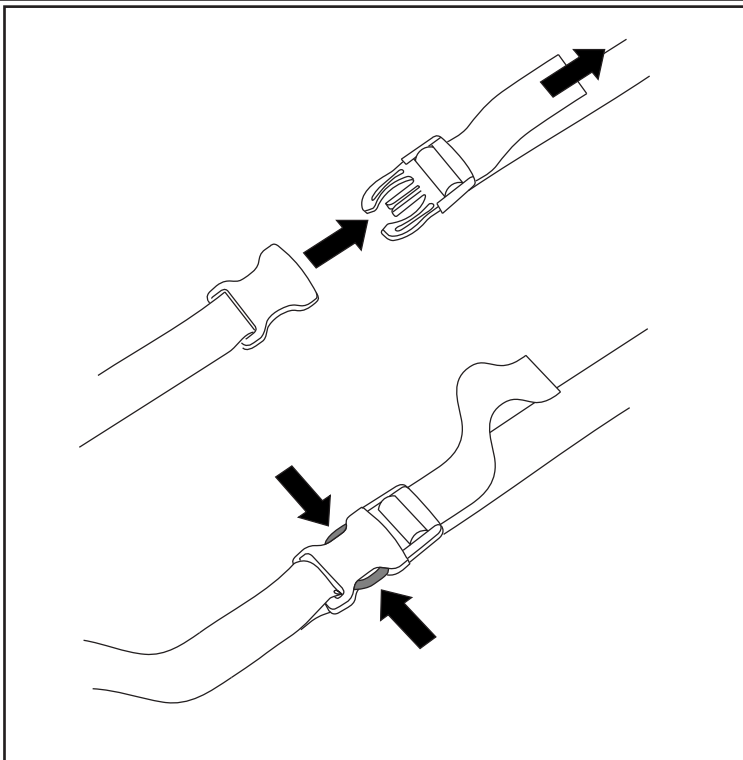





# WARNING

- Read all instructions before use of the changing table.
- Failure to follow these warnings and assembly instructions could result in serious injury or death.
- **FALL HAZARD:** Children have suffered serious injuries after falling from changing tables. Falls can happen quickly.
- **STAY** within arm's reach.
- Do not use this changing table as a changing area if the rails are loose, broken or missing.
- Do not use the changing table if it is damaged or broken.
- Do not allow the child or children to climb on this changing table.
- Upon completion of assembly be sure all screws, bolts and fastening devices have been tightened securely. A frequent check should be made of all screws, bolts and fastening devices and tighten if needed.
- Do not use this changing table as a changing area when the security belts are missing or not properly secured.
- Do not use the changing area of this changing table when the child reaches 30 pounds.
- Keep instructions for future use.
- This product is not intended to be used as a changing table without the dressing pad and securing belt provided. Use of this product without this may result in death or serious injury to your child from falling. Follow all instructions on attaching and using the securing belt.

## ***Maintenance Cleaning and Storage***

### **MAINTENANCE:**

Upon completion of the assembly, check to make sure all screws, bolts and connectors are tightened and secure. Periodically check item for damaged hardware, loose joints, missing parts or sharp edges before and after assembly and frequently during use. DO NOT use item if any parts are missing or broken.

If any parts are missing, broken or you need assistance DO NOT return item to your dealer.

Call Foundations® at 330.722.5033 and include model identification numbers recorded on page 1.

DO NOT substitute parts.

### **CLEANING:**

Mix a mild solution of gentle dishwashing soap and water, apply to surface using a clean cloth lightly dampened in the solution. Rinse well with clear water using a soft clean cloth, then dry all surfaces with a soft dry cloth.

**DO NOT** use abrasive cleaners or any cleaners with harsh chemicals that would contact a child's skin, scouring pads, steel wool or coarse rags. This item should be treated the same as any fine furniture. When storing crib use caution as extreme temperature or humidity changes could be harmful. Use caution when a vaporizer is in use. Always aim vapor stream away from crib as well as away from any wood furniture item.

### **STORAGE:**

After completing the assembly the user is advised to read and be aware of

ALL WARNINGS, CAUTIONS, CLEANING, STORAGE USE AND MAINTENANCE notices in these directions.



5216 Portside Dr.  
Medina Ohio 44256 USA  
Telephone: 330.722.5033  
Fax: 330.722.5037  
www.childcraftbaby.com

IMPORTED BY:  
Foundations Worldwide Inc.  
35 Ironside Crescent, Unit b  
Scarborough, Ontario, Canada M1X 1G5  
330.722.5033

## Studio Coiffeuse

Modèle couverts : F04116

Lisez toutes les instructions avant le montage et l'utilisation du produit.  
CONSERVEZ CES INSTRUCTIONS À TITRE DE RÉFÉRENCE.

**POUR LE SERVICE À LA CLIENTÈLE, APPELEZ LE 1-877-716-2757**

(à l'extérieur des É-U, appelez le 1-330-722-5033).  
**N'APPELEZ PAS LE VENDEUR OU LE DISTRIBUTEUR  
POUR LE SERVICE À LA CLIENTÈLE, CAR ILS NE SONT  
PAS AUTORISÉS À RÉSOUDRE CE  
GENRE DE PROBLÈMES.**

**POUR OBTENIR DES CERTIFICATS DE CONFORMITÉ  
AUX NORMES DE SÉCURITÉ FÉDÉRALES, VEUILLEZ  
VISITER NOTRE SITE WEB AU  
www.childcraftbaby.com**

### GUIDE D'ASSEMBLAGE

**IMPORTANT: conserver pour consultation  
future - lire attentivement.**

Foundations met tout en œuvre pour fabriquer des produits de la plus haute qualité. Néanmoins, malgré tous nos efforts, il arrive parfois qu'une pièce manque ou qu'une difficulté se présente pendant l'assemblage. Si une pièce est manquante ou brisée, ou si vous avez besoin d'aide pour assembler le produit, NE retournez PAS le produit au détaillant. Visitez notre site Web au [www.childcraftbaby.com](http://www.childcraftbaby.com) ou demandez de l'aide à Foundations en composant le 1-877-716-2757 (É.-U. seulement) ou le 1-330-722-5033 (du lundi au vendredi, de 9 h 00 à 16 h 00, heure de l'Est). Assurez-vous de disposer du numéro de modèle et de la date de fabrication du produit lorsque vous nous appelez ou nous écrivez au :  
Foundations, 5216 Portside Dr. Medina, OH 44256

### INSTRUCTIONS D'ASSEMBLAGE

- L'assemblage doit être effectué par un adulte.
- Veuillez lire toutes les instructions AVANT de commencer l'assemblage et l'utilisation du produit.
- Déballez le produit et enlevez les matériaux d'emballage, y compris le sac en polyéthylène. Identifiez et vérifiez toutes les pièces.

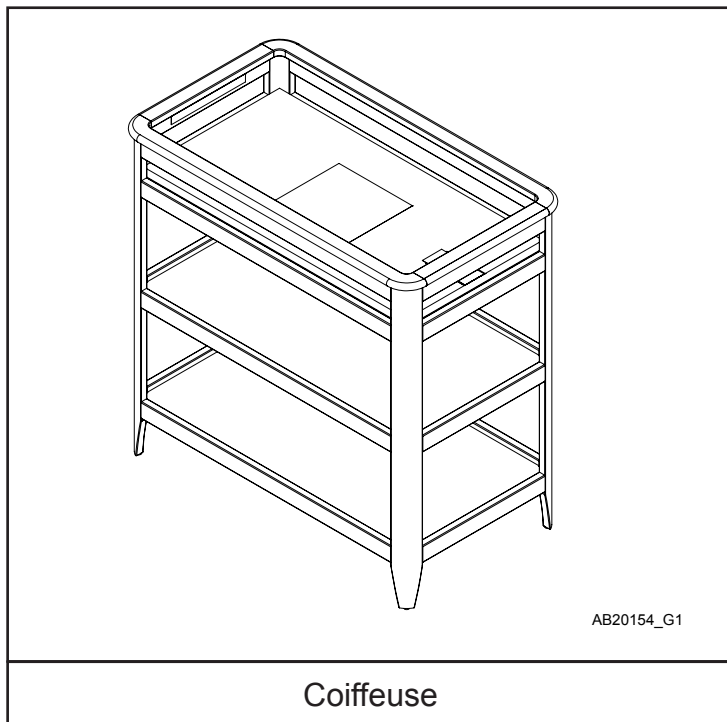

Coiffeuse

Inscrivez les renseignements de votre produit ici :

Numéro de modèle : \_\_\_\_\_

Date de fabrication : \_\_\_\_\_

No de commande : \_\_\_\_\_

## LISTE DES PIÈCES

Description des pièces	Numéro de pièce	Quantité
A. Assemblée Fin - Droit	23100375	1
B. Assemblée End - Gauche	23100379	1
C. Rail Top Shelf	23100370	2
D. étagère inférieure ferroviaire	23100372	4
E. Haut Front / Back ferroviaire	23100368	2
F. Top Shelf	23100377	1
G. étagère inférieure	23100378	2
H. Fin Top Cap	23100394	2
I. Front / Back Top Cap	23100392	2
J. Assemblée Matelas	21100167	1
K. Allen la tête Boulon 6mm x 48mm	11200615	22
L. Allen la tête boulon 6mm x 20mm	11200349	2
M. 30mm Pin Acier	11200616	8
N. Goupille 8mm x 30mm	11200359	20
O. Hex Nut 6mm	11200350	2
P. Rondelle Nylon	11300009	2
Q. Balle Fin Clé Allen 4mm	11200069	1
R. Homme / Femme Ceinture Sections	11100002	1
S. Sécurité Support Trousse	11200910	1

## PRÉPARATION

Déballez, puis étalez avec soin devant vous tout le matériel. Consultez la liste des pièces pour vous assurer qu'il ne manque rien. Construire Coiffeuse sur un sol même plat.

Remarque : lors de l'assemblage, avant d'utiliser les vis et les boulons, vérifiez chaque pièce en comparant la lettre et la taille dans la liste des ferrures. Placez la vis ou le boulon sur le dessin, tracé à la taille réelle. Veillez à choisir la bonne grosseur indiquée dans ces instructions. Si une pièce est manquante ou brisée, ou si vous avez besoin d'aide pour assembler le produit,

**NE retournez PAS le produit au détaillant.**

Veillez identifier le lit Parisian Coiffeuse le numéro d'identification du modèle indiqué sur à Foundations. Prenez note de tous les numéros d'identification et fournissez ces informations lors de votre demande.

**NE substituez PAS de pièces!**

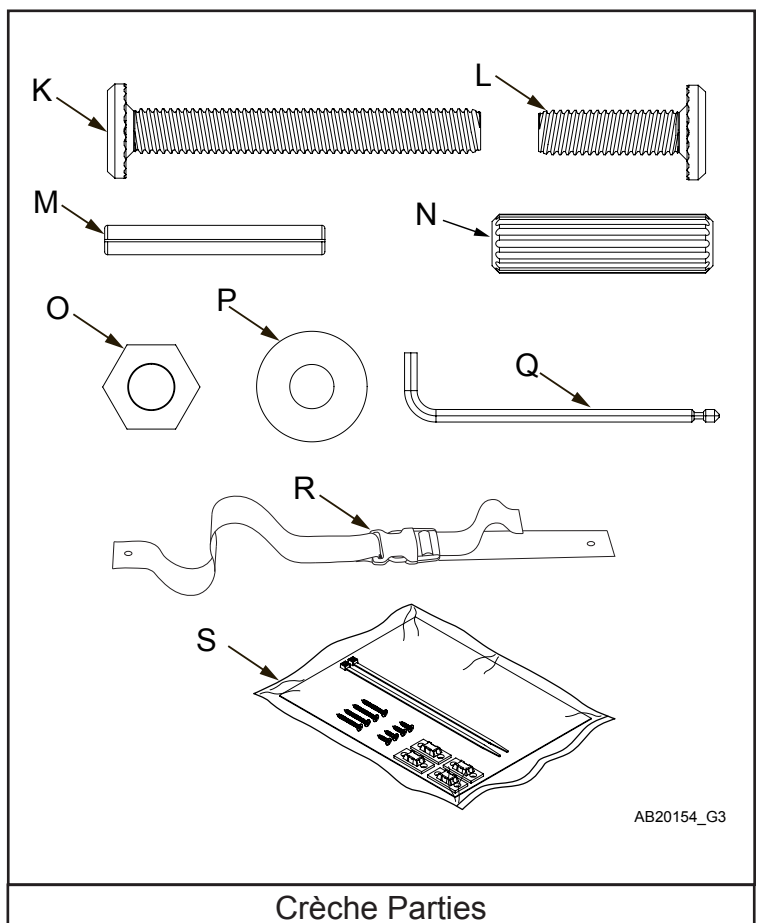
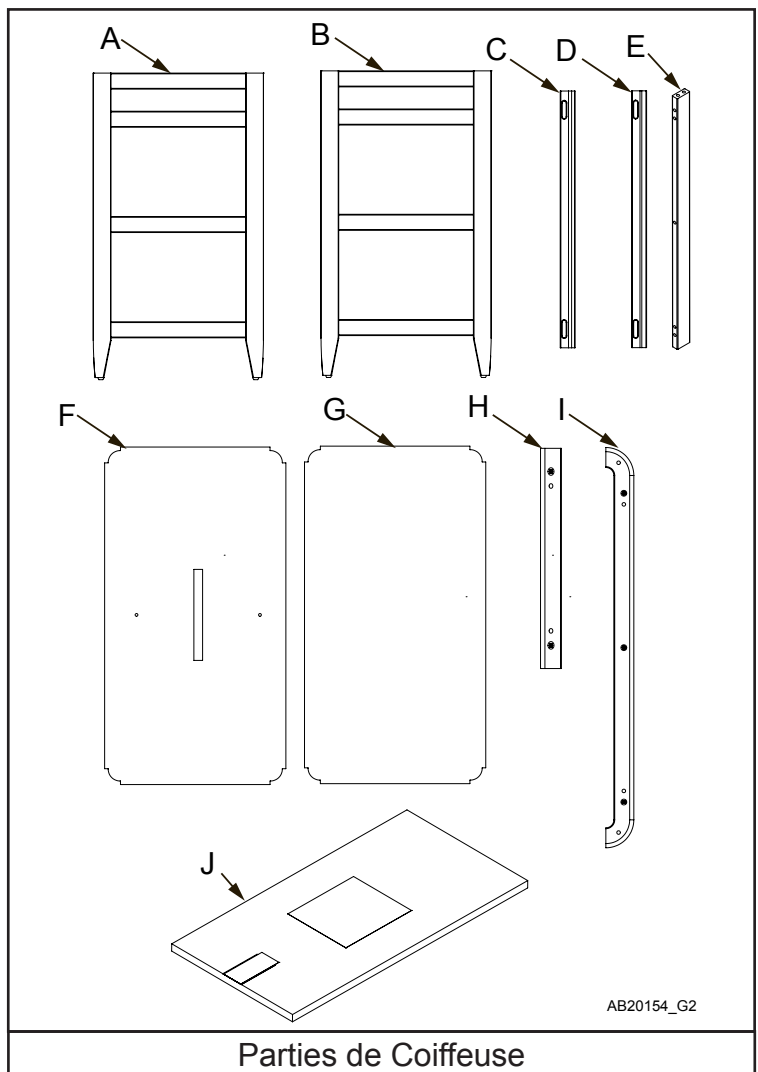

# ÉTAPE 1

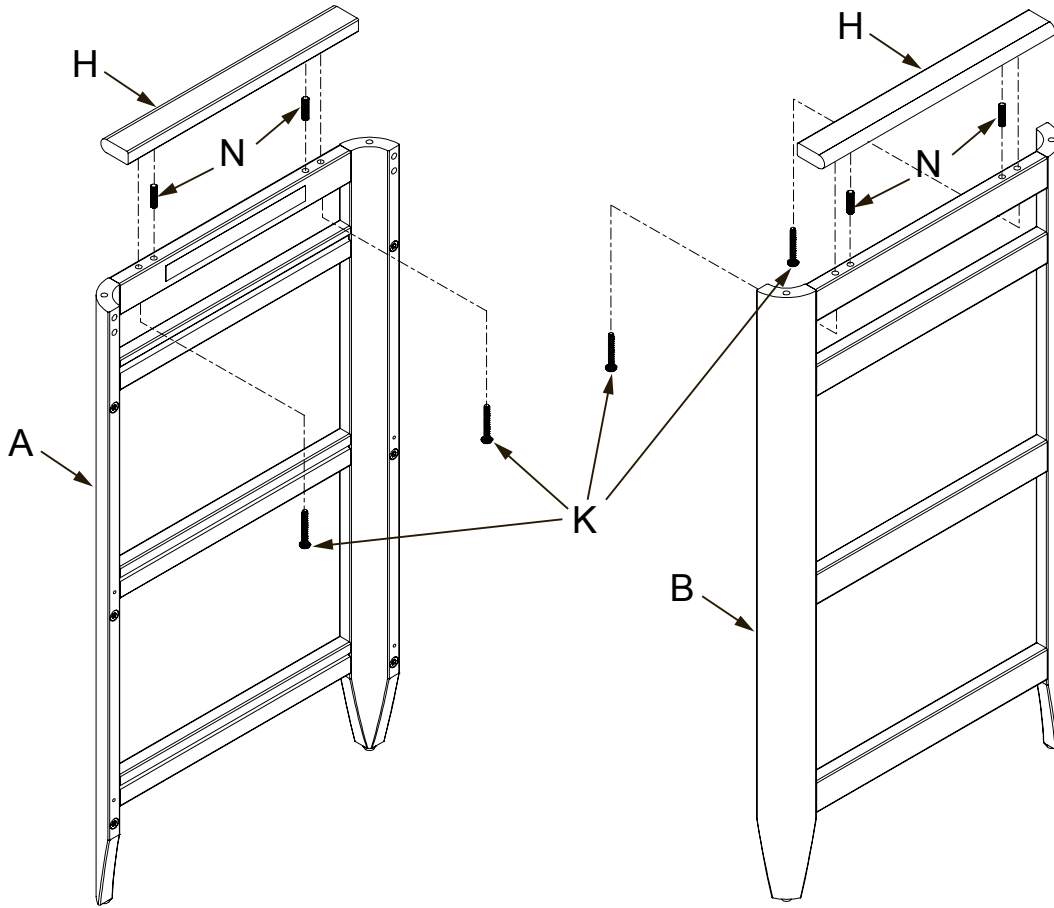

AB20145 G4

# ÉTAPE 2

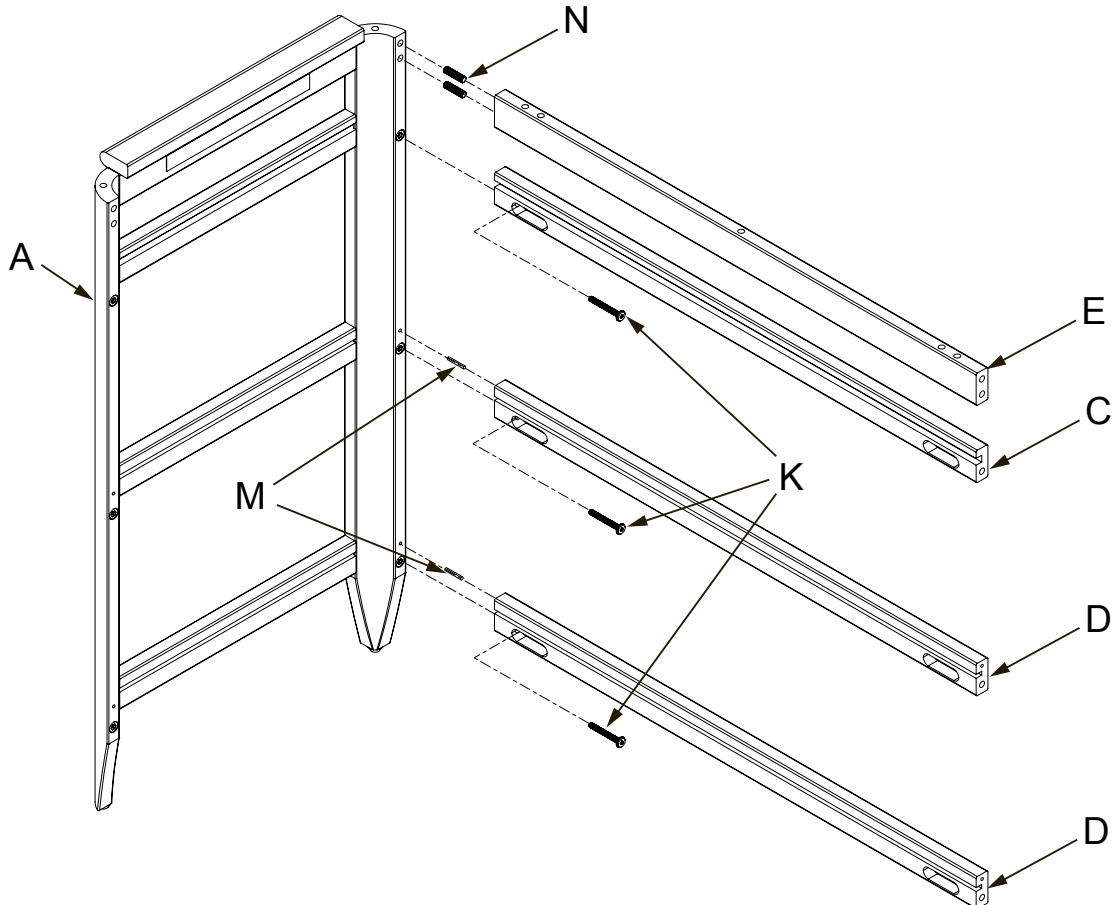

AB20145 G5

### ÉTAPE 3

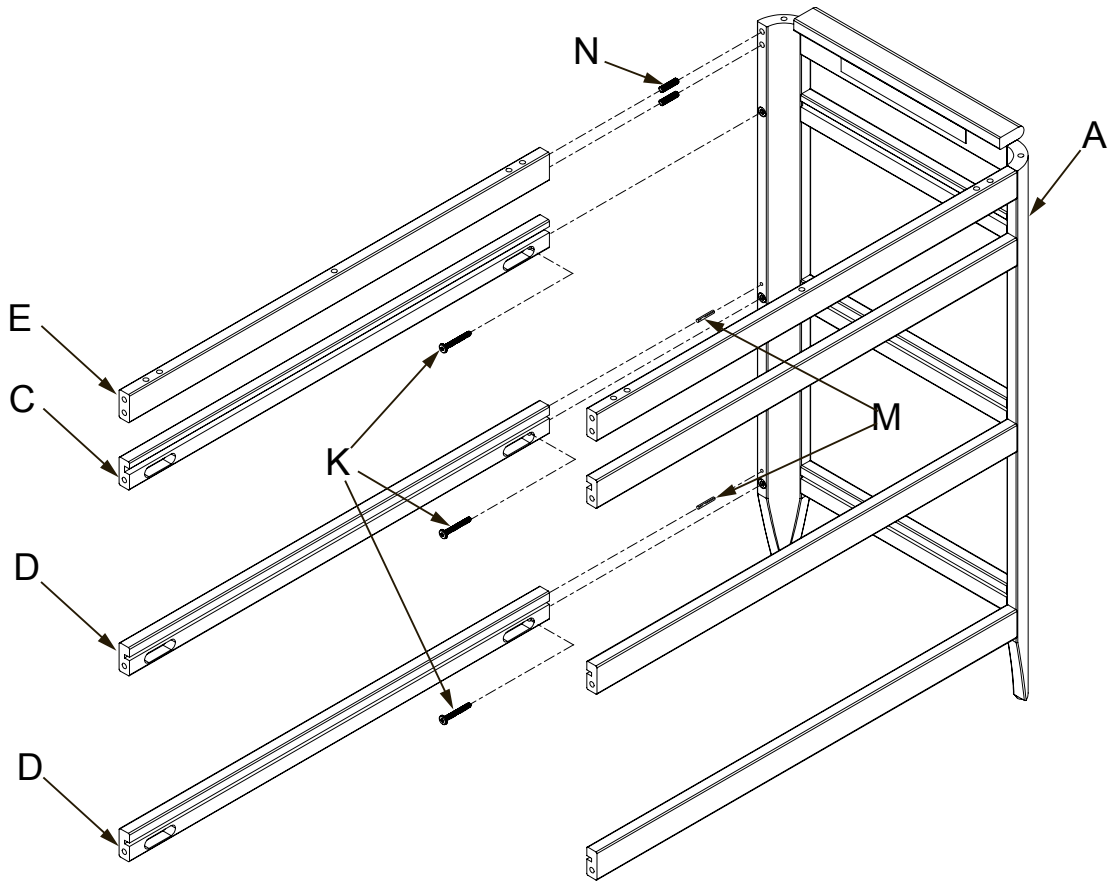

AB20145\_G5

### ÉTAPE 4

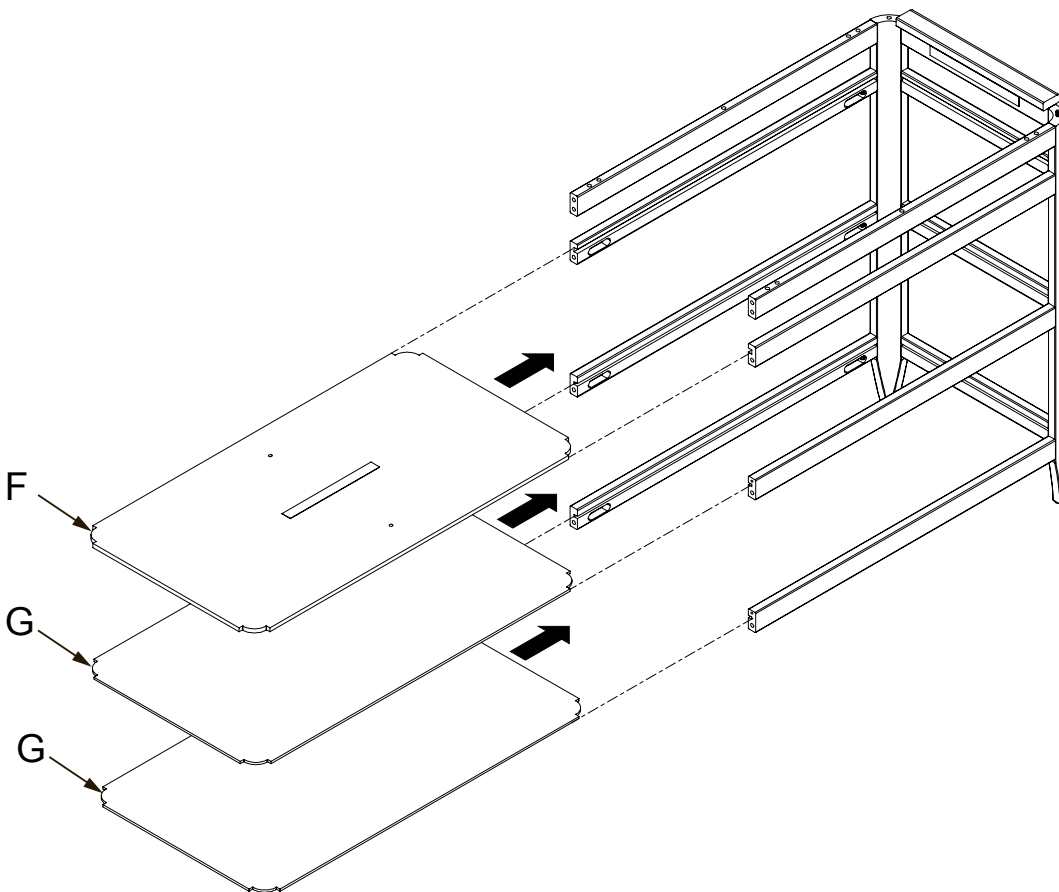

AB20145\_G7

## ÉTAPE 5

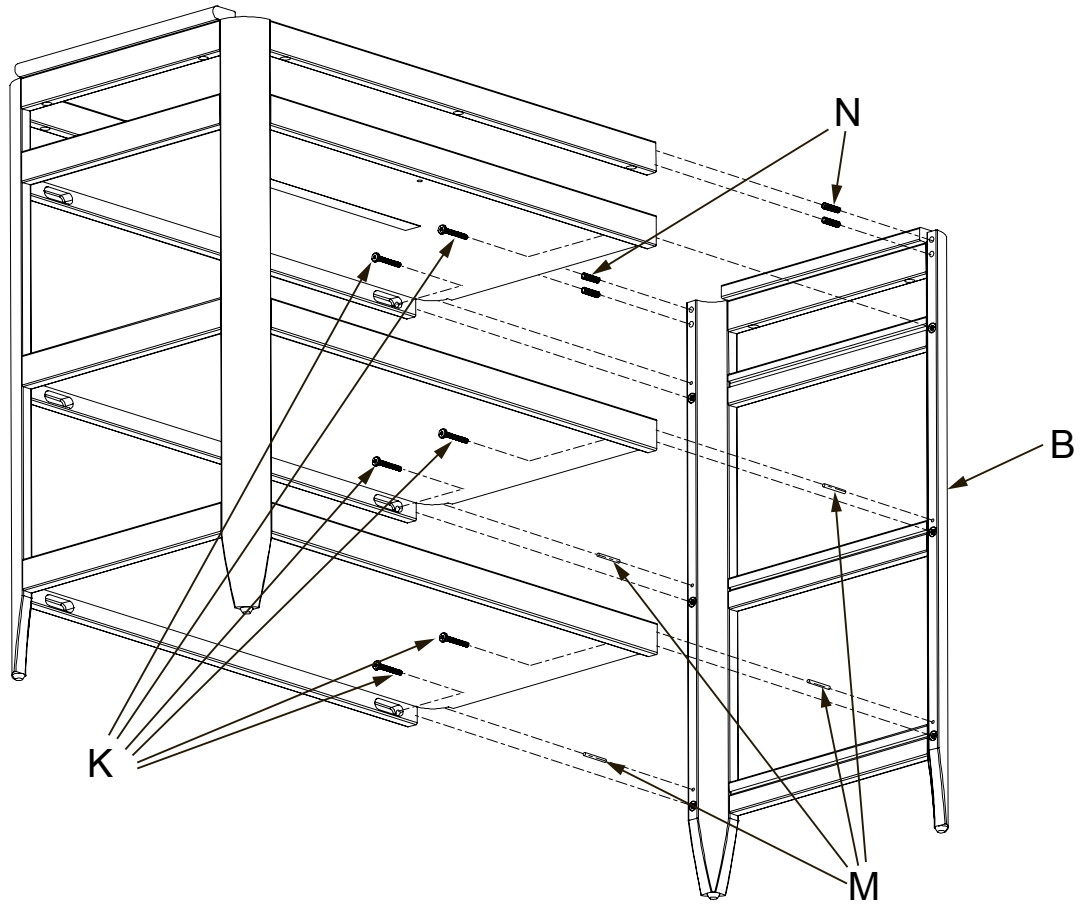

AB20145 G8

## ÉTAPE 6

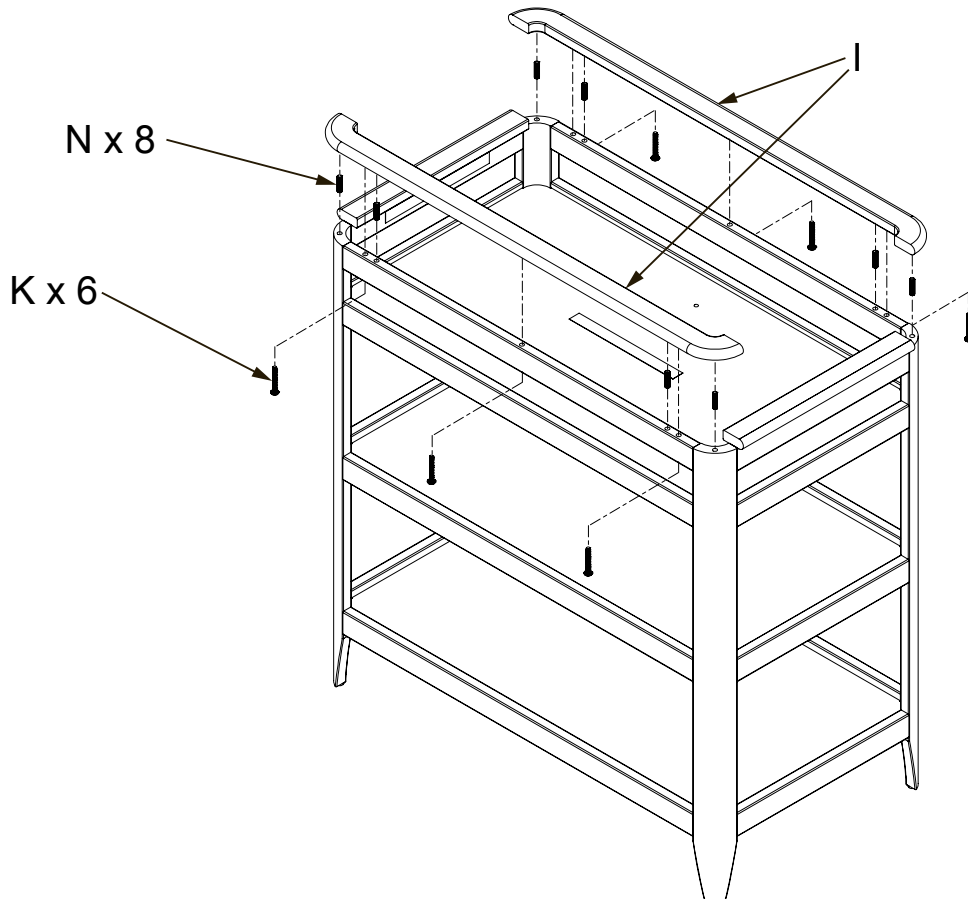

AB20145 G9

## ÉTAPE 7

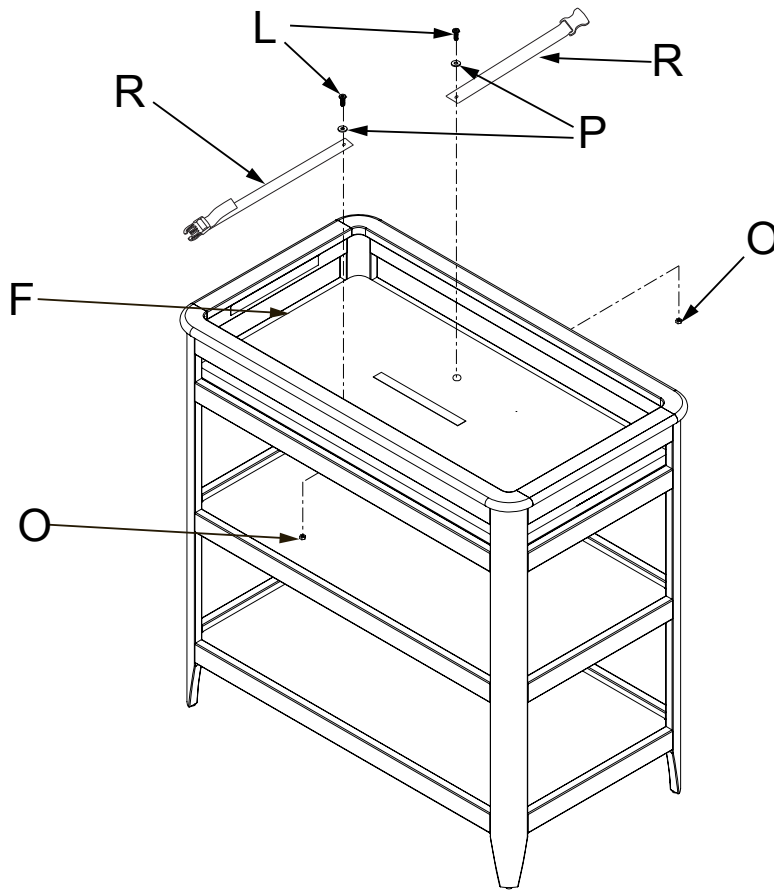

AB20145\_G10

## ÉTAPE 8

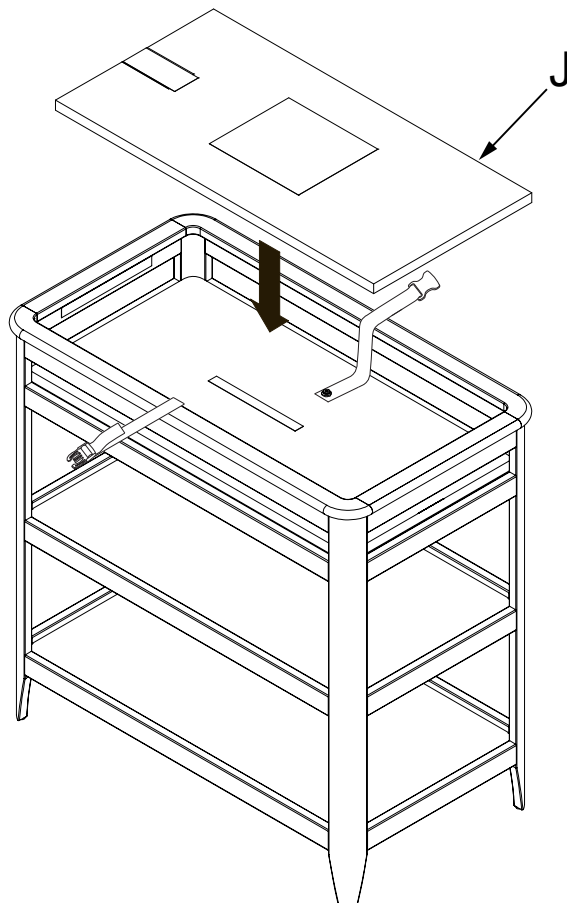

AB20145\_G11

## EMPLACEMENT RECOMMANDÉ DE LA FIXATION DU SUPPORT DE RETENUE DE POINTE

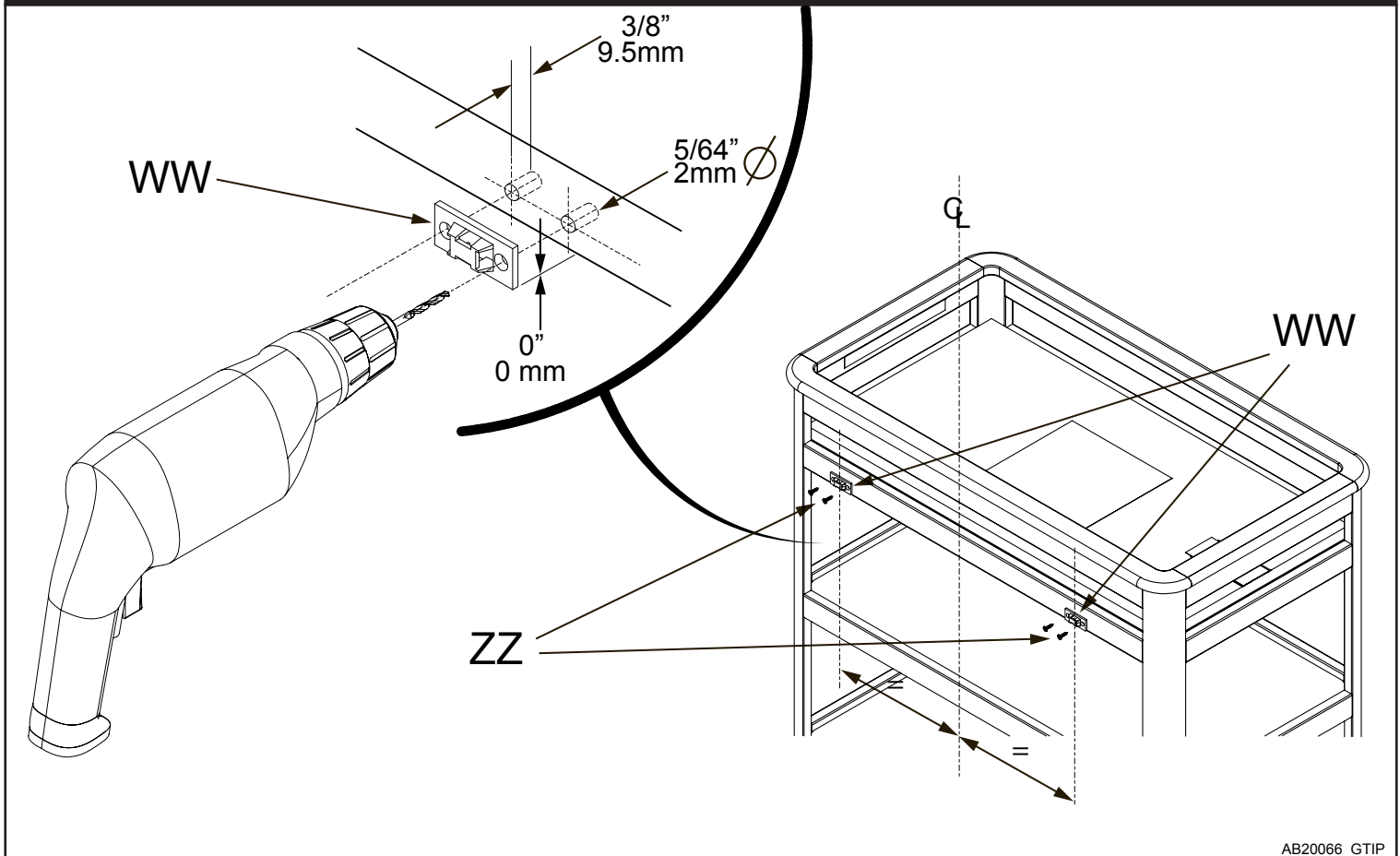

AB20066\_GTIP

Déterminer l'emplacement de 2 poteaux de mur si possible. Si ce n'est pas possible, achetez un système d'ancrage approprié tel qu'expliqué à l'étape 2 des INSTRUCTIONS SUR LE SUPPORT DE SÉCURITÉ DES GOUJONS MURS.

Les supports montés sur la table de dressage doivent être à égale distance du centre (C) de la coiffeuse

## UTILISATION DE FIXATION CEINTURE

La ceinture doit être utilisée pour attacher l'enfant pendant qu'il est langé, ne laissez JAMAIS un enfant sans surveillance sur la table à langer

- Couchez l'enfant sur le matelas.
- La ceinture de maintien doit être placée sur le torse de bébé.
- Insérez les extrémités des boucles de chaque ceinture de maintien l'une dans l'autre; vous entendrez alors un « CLIC », signalant que la ceinture est bouclée.
- Tirez délicatement le bout libre de la courroie de la ceinture pour un ajustement plus serré.
- Pour détacher la ceinture de maintien, appuyez sur les côtés de la boucle et tirez pour les séparer.

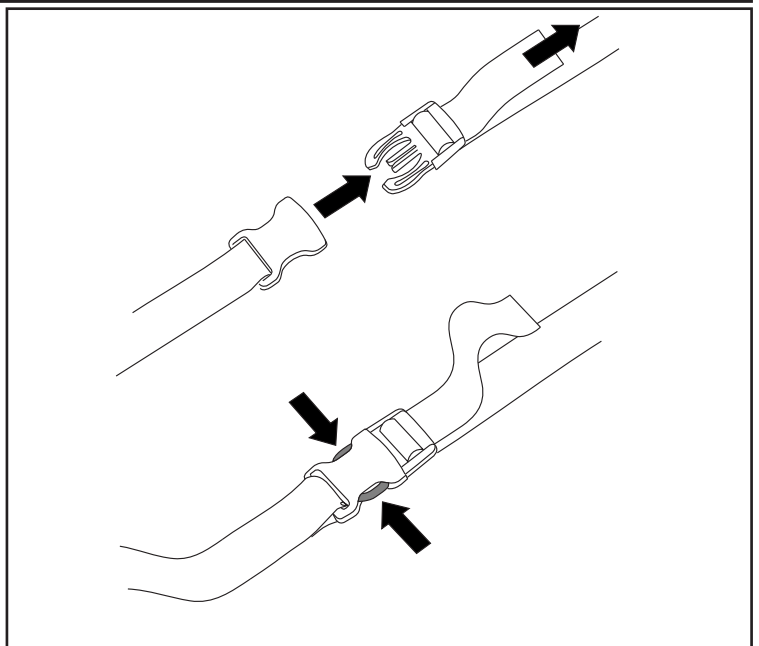





# AVERTISSEMENT

- Lisez toutes les instructions avant d'utiliser cette table à langer.
- Négliger ces avertissements et ces instructions d'assemblage peut entraîner des blessures graves ou même mortelles.
- **DANGER D'AUTOMNE:** les enfants ont subi des blessures graves après avoir chuté des tables changeantes. Les chutes peuvent se produire rapidement.
- **SEJOURS** à portée de bras.
- N'utilisez pas cette table pour langer un enfant si les traverses sont Desserrées, cassées ou manquantes.
- N'utilisez pas la table à langer si elle est endommagée ou brisée.
- Ne laissez pas un enfant grimper sur la table à langer.
- Une fois l'assemblage terminé, vérifiez le serrage des vis, des boulons et des Pièces de fixation. Les vis, les boulons et les pièces de fixation doivent être Vérifiés fréquemment et resserrés au besoin.
- N'utilisez pas cette table pour langer un enfant si la ceinture de maintien est Manquante ou mal attachée.
- Cessez d'utiliser le plan à langer de cette table lorsque le poids de l'enfant Atteint 13 kg (30 lb).
- Conservez ces instructions à titre de référence.
- Ce produit n'est pas destiné à être utilisé comme table à langer sans pansement et ceinture de sécurité fourni. L'utilisation de ce produit sans cela peut entraîner la mort ou des blessures graves pour votre enfant de tomber. Suivez toutes les instructions sur la fixation et l'utilisation de la ceinture de sécurité.

## **Entretien Nettoyage et stockage**

### **ENTRETIEN :**

Lorsque l'assemblage est terminé, vérifiez que tous les boulons, vis et raccords sont fermement serrés. Vérifiez régulièrement si la table à langer comporte des ferrures endommagées, des joints desserrés, des pièces manquantes ou des rebords acérés avant et après l'assemblage et fréquemment lorsque la table à langer est utilisée. N'utilisez PAS ce produit si l'une ou l'autre des pièces est manquante ou endommagée.

Si une pièce est manquante ou brisée, ou si vous avez besoin d'aide, NE retournez PAS le produit à votre détaillant. Appelez Foundations® au 1-330-722-5033 et indiquez les numéros d'identification du modèle indiqués à la page 9. NE substituez PAS de pièces.

### **NETTOYAGE :**

Essuyez le meuble avec un chiffon doux, humecté d'une solution d'eau et de détergent à vaisselle doux. Rincez à fond avec un chiffon doux imbibé d'eau claire et essuyez bien toutes les surfaces avec un chiffon doux et sec.

N'utilisez PAS de tampons à récurer, de laine d'acier ou de chiffons rêches ou encore de nettoyeurs abrasifs ou contenant des produits chimiques forts qui pourraient entrer en contact avec la peau de l'enfant. Ce produit doit être entretenu comme tout autre meuble de bonne qualité. Faites preuve de prudence lors de l'entreposage de la table à langer, car les changements extrêmes de température ou d'humidité peuvent abîmer ce meuble. Faites preuve de prudence lorsqu'un vaporisateur est utilisé. Dirigez toujours le jet de vapeur loin de la table à langer et de tout autre meuble en bois.

### **ENTREPOSAGE :**

Lorsque vous aurez terminé l'assemblage, nous vous conseillons de lire à nouveau TOUS les sujets traités dans cette notice explicative (AVERTISSEMENTS, MISES EN GARDE, NETTOYAGE, RANGEMENT, UTILISATION et ENTRETIEN) afin de bien les maîtriser.



5216 Portside Dr.  
Medina Ohio 44256 USA  
Telephone: 330.722.5033  
Fax: 330.722.5037  
www.childcraftbaby.com

IMPORTED BY:  
Foundations Worldwide Inc.  
35 Ironside Crescent, Unit b  
Scarborough, Ontario, Canada M1X 1G5  
330.722.5033