



5216 Portside Dr., Medina, OH 44256 USA • PH: 1 330.723.0599 • FAX: 1 330.722.5037  
www.childcraftbaby.com

## Garden Cottage Bunk Bed

Model Covered: F28803

**KEEP INSTRUCTIONS FOR FUTURE USE.**

**FOR CUSTOMER SERVICE CALL 330-723-0599. DO NOT CALL RETAILER OR RESELLER FOR SERVICE AS THEY ARE NOT AUTHORIZED TO RESOLVE ANY SERVICE ISSUES.**

**FOR WARRANTY AND FEDERAL SAFETY STANDARD COMPLIANCE CERTIFICATES, PLEASE VISIT OUR WEBSITE AT [www.childcraftbaby.com](http://www.childcraftbaby.com)**

### ASSEMBLY ASSISTANCE

**IMPORTANT: Retain for future reference and read carefully.**

Child Craft strives for the highest quality in our products but occasionally a missing part or problem can occur during assembly.

If any parts are missing or broken or you need assistance with assembly, DO NOT return the product to your dealer. Go to our website at [www.childcraftbaby.com](http://www.childcraftbaby.com) or call Child Craft for assistance at 1-330-723-0599 (Monday through Friday, 9:00 a.m.– 4:00 p.m. Eastern Time). Please have the model number and manufacture date available when you call or write us at:  
Child Craft, 5216 Portside Dr., Medina, OH 44256

### ASSEMBLY INSTRUCTIONS

- Adult assembly required.
- Read all instructions BEFORE assembly and USE of product.
- Unpack carton, remove packing materials, including polybag. Identify and check all parts.

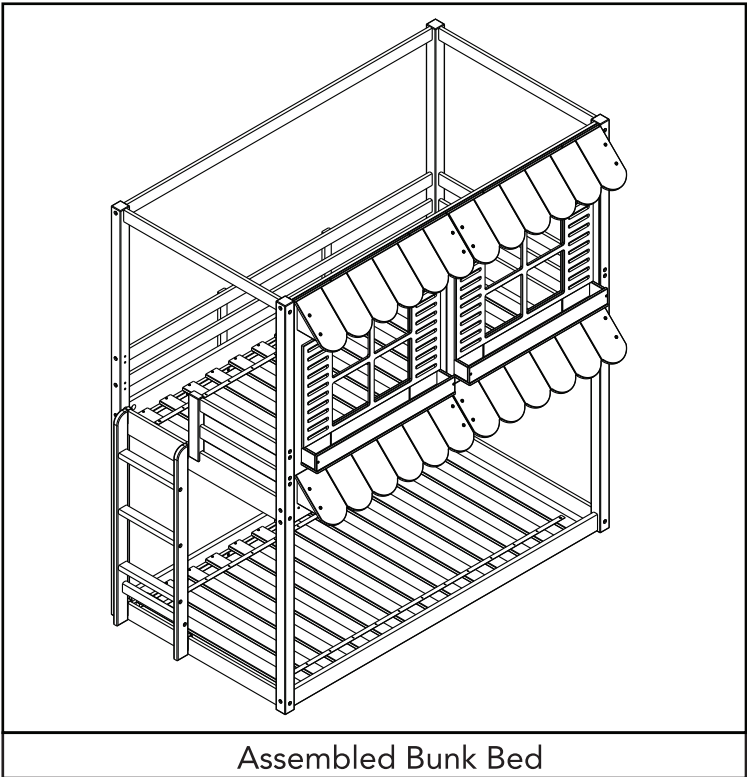

Record the information for your product here:

Model number: \_\_\_\_\_

Manufacture date: \_\_\_\_\_

PO number: \_\_\_\_\_

AB20508D

## PARTS LIST

Part Description	Part Number	Qty.
1. Front Post Left	21400305	01
2. Back Post Left	21400307	01
3. Back Post Right	21400306	01
4. Front Post Right	21400304	01
5. Top Crossmember	21400297	02
6. Center Crossmember	21400302	02
7. Lower Crossmember	21400303	02
8. Front Top Bed Rail	21400309	01
9. Rear Top Bed Rail	21400310	01
10. Rear Guard Rail	21400280	03
11. Lower Bed Rail	21400289	02
12. Front Upper Crossbar	21400279	01
13. Top Short Crossbar	21400299	02
14. Guard Rail Mounting Rail	21400294	01
15. Left Wall Panel	21400291	02
16. Right Wall Panel	21400290	02
17. Top Wall Panel	21400293	02
18. Bottom Wall Panel	21400292	02
19. Support Bracket	21400308	08
20. Roof Panel	21400312	04
21. Planter Box Bottom	21400281	02
22. Planter Box Side	21400283	04
23. Planter Box Front	21400282	02
24. Window Frame	21400311	02
25. Left Side Ladder	21400301	01
26. Right Side Ladder	21400300	01
27. Ladder Step	21400296	04
28. Mattress Slat Roll	21400276	02
29. Reinforcement Guard Rail	21400295	02
30. End Guard Rail	21400298	01
31. End Guard Rail with Warning	21400381	01

## HARDWARE LIST

Part Description	Part Number	Qty.
A. 1-3/16" Wood Dowel	11201532	14
B. 1-5/8" Wood Dowel	11201530	40
C. 1/4" x 4" Allen Head Bolt	11201522	12
D. 4" Allen Head Bolt	11201527	34
E. 2-3/8" Allen Head Bolt	11201526	08
F. 1-9/16" Allen Head Bolt	11201525	38
G. 1-3/16" Phillips Head Screw	11201492	74
H. 1" Phillips Head Screw	11201536	24
I. 3/4" Phillips Head Screw	11201534	28
J. Union Bolt	11201539/1540	04
K. Ellipse Nut	11201528	12
L. Allen Wrench	11201535	02
M. Hook	11201537	04
N. Hook Felt	11201538	04
O. Plastic Support	11201529	16

## PREPARATION

Carefully remove and lay out all hardware and parts. Check quantities and match the parts list. Construct furniture on an even flat floor.

Note: During the assembly process whenever using screws or bolts, check each with the parts list by letter and size identification. Be sure to use the proper size specified in the assembly directions. If any parts are missing or broken or you need assistance with assembly, DO NOT return your product to the dealer. Please identify the furniture by the model number identification stamped on the assembly when you call or write to Child Craft. Make note of all identification numbers and include this information with your request.

### DO NOT Substitute Parts!

**IMPORTANT NOTE: During the assembly process, it may be necessary to temporarily loosen fasteners installed in an earlier step to allow adjustments in proper alignment for other parts. Always remember to retighten securely after this process.**

## SUGGESTED TOOLS

#2 Phillips Screwdriver

## Lit Superposé de Chalet de Jardin Couvert Modèle: F28803

CONSERVEZ LES INSTRUCTIONS POUR UNE UTILISATION FUTURE

ESTAS SON LAS INSTRUCCIONES DE  
MONTAJE PARA CUNAS VENDIDAS EN  
ESTADOS UNIDOS Y CANADÁ.

POUR LE SERVICE À LA CLIENTÈLE, APPELEZ LE  
1-330-732-0599. N'APPELEZ PAS LE VENDEUR OU LE  
DISTRIBUTEUR POUR LE SERVICE À LA CLIENTÈLE, CAR  
ILS NE SONT PAS AUTORISÉS À RÉSOUDRE CE  
GENRE DE PROBLÈMES.

GARANTIE ET FÉDÉRAL DE SÉCURITÉ STANDARD  
CERTIFICAT DE CONFORMITÉ Le, S'IL VOUS PLAÎT  
VISITEZ NOTRE SITE INTERNET  
www.childcraftbaby.com

### GUIDE D'ASSEMBLAGE

**IMPORTANT: le conserver pour référence ultérieure.  
Lisez attentivement.**

Child Craft s'efforce de la plus haute qualité dans notre produits, mais de temps en temps une partie ou problème manquant peuvent se produire lors de l'assemblage. Si des pièces sont manquantes ou brisées ou vous avez besoin aide au montage, ne renvoyez pas les produit à votre revendeur. Allez sur notre site Web à www.childcraftbaby.com ou appel Child Craft pour l'aide au 1-330-723-0599 (du lundi au vendredi, 09:00-16:00 heure de l'Est). S'il vous plaît avoir le numéro de modèle et la date de fabrication lorsque vous appelez ou écrivez-nous à:

Child Craft, 5216 Portside Dr., Medina, OH. 44256

### INSTRUCTIONS D'ASSEMBLAGE

- L'assemblage doit être effectué par un adulte.
- Veuillez lire toutes les instructions AVANT de commencer l'assemblage et l'utilisation du produit.
- Déballez le produit et enlevez les matériaux d'emballage, y compris le sac en polyéthylène. Identifiez et vérifiez toutes les pièces.

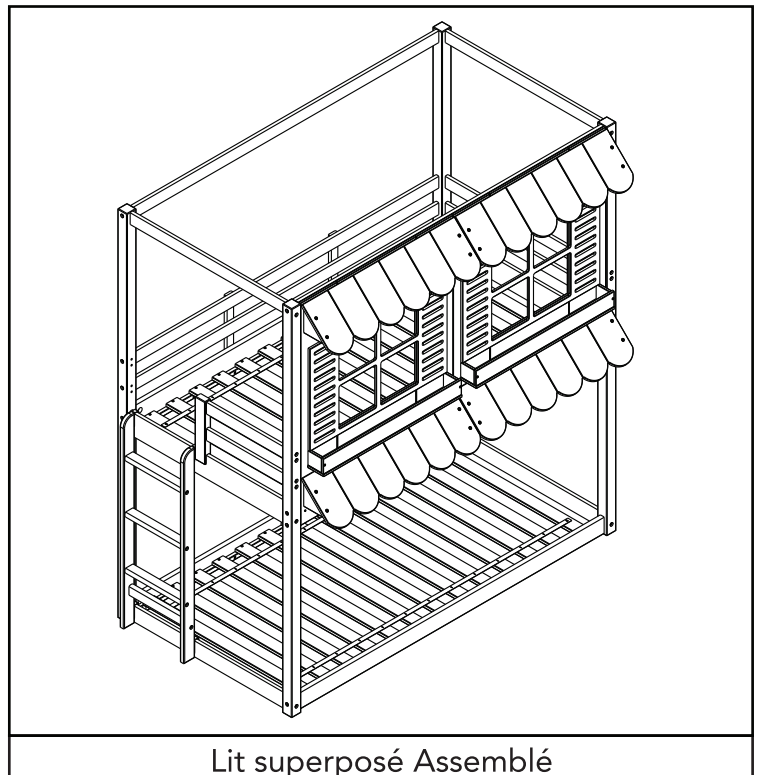

Lit superposé Assemblé

Inscrivez les renseignements de votre produit ici:

Numéro de modèle: \_\_\_\_\_

Date de fabrication: \_\_\_\_\_

No de commande: \_\_\_\_\_

## LISTE DES MEUBLES

Description de la pièce	Numéro d'article	Qté.
1. Montant avant gauche	21400305	01
2. Montant arrière gauche	21400307	01
3. Montant arrière droit	21400306	01
4. Montant avant droit	21400304	01
5. Traverse supérieure	21400297	02
6. Traverse centrale	21400302	02
7. Traverse du bas	21400303	02
8. Barrière avant du lit du haut	21400309	01
9. Barrière arrière du lit du haut	21400310	01
10. Ridelle arrière	21400280	03
11. Barrière du bas	21400289	02
12. Barrière supérieure avant	21400279	01
13. Barre transversale courte supérieure	21400299	02
14. Rail de montage de garde-corps	21400294	01
15. Panneau mural gauche	21400291	02
16. Panneau mural droit	21400290	02
17. Panneau mural supérieur	21400293	02
18. Panneau mural inférieur	21400292	02
19. Support du toit	21400308	08
20. Panneau du toit	21400312	04
21. Fond de la jardinière	21400281	02
22. Côté jardinière	21400283	04
23. Avant de la jardinière	21400282	02
24. Cadre de fenêtre	21400311	02
25. Échelle latérale gauche	21400301	01
26. Échelle latérale droite	21400300	01
27. Marche	21400296	04
28. Lattes de matelas	21400276	02
29. Ridelle de renforcement	21400295	02
30. Ridelle d'extrémité	21400298	01
31. Ridelle d'extrémité avec avertissement	21400381	01

## LISTE DU MATÉRIEL

Description de la pièce	Numéro d'article	Qté.
A. Goujon de bois de 30mm	11201532	14
B. Goujon de bois de 40mm	11201530	40
C. Boulon à tête à six pans creux 6,35x100mm	11201522	12
D. Boulon à tête à six pans creux 100mm	11201527	34
E. Boulon à tête à six pans creux 60mm	11201526	08
F. Boulon à tête à six pans creux 40mm	11201525	38
G. Vis cruciforme 30mm	11201492	74
H. Vis cruciforme 25mm	11201536	24
I. Vis cruciforme 20mm	11201534	28
J. Boulon Union	11201539/1540	04
K. Écrou elliptique	11201528	12
L. Clé hexagonale	11201535	02
M. Crochet	11201537	04
N. Feutre Crochet	11201538	04
O. Support en plastique	11201529	16

## PRÉPARATION

Retirez délicatement et exposer tout le matériel et les pièces. Vérifier les quantités et correspondre à la liste des pièces.

Construisez des meubles sur un sol plat et uniforme.

Note: pendant le processus d'assemblage chaque fois utilisant des vis ou des boulons, vérifier chacun avec la liste des pièces par lettre et l'identification de la taille. Placez chaque vis ou boulon sur le schéma de l'élément qui est esquissé taille réelle. Veillez à utiliser la bonne taille spécifiée dans les directions d'assemblage. Si des pièces sont manquantes ou brisées ou si vous avez besoin d'aide avec l'ensemble **NE PAS retourner votre produit au distributeur.** S'il vous plaît identifier la cage par le numéro de modèle identification gravé sur l'ensemble lorsque vous appelez ou écrivez des Child Craft. Prenez note de tous numéros d'identification et comprennent cette information avec votre demande.

**Ne pas remplacer les pièces!**

**REMARQUE IMPORTANTE : Pendant le processus d'assemblage, il peut être nécessaire de desserrer temporairement les fixations installées lors d'une étape précédente pour permettre des ajustements dans l'alignement correct des autres pièces. N'oubliez jamais de resserrer solidement après ce processus.**

## OUTILS SUGGÉRÉS

#2 Moyen Tournevis Droit

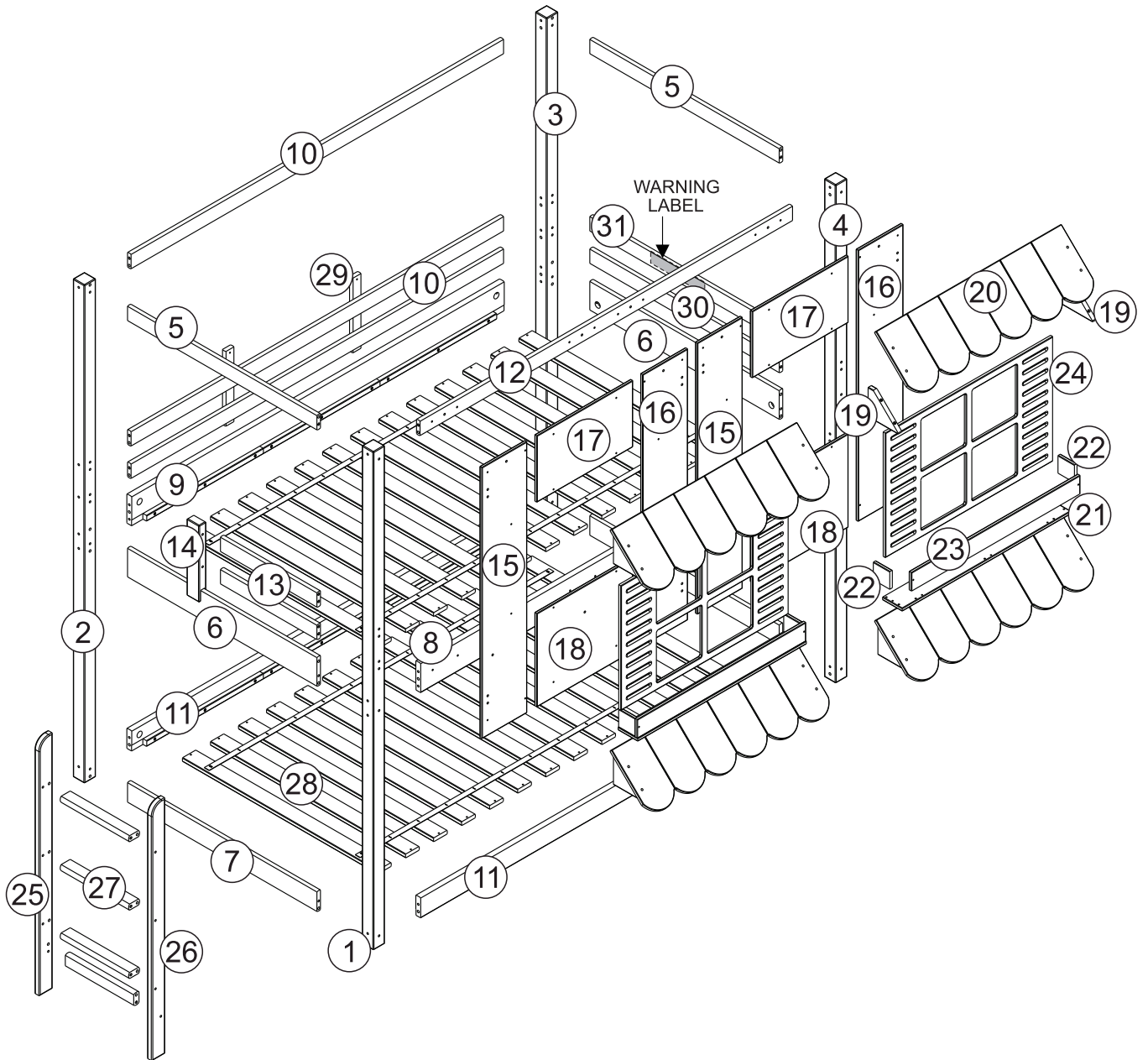

Hardware Package / Crèche Parties

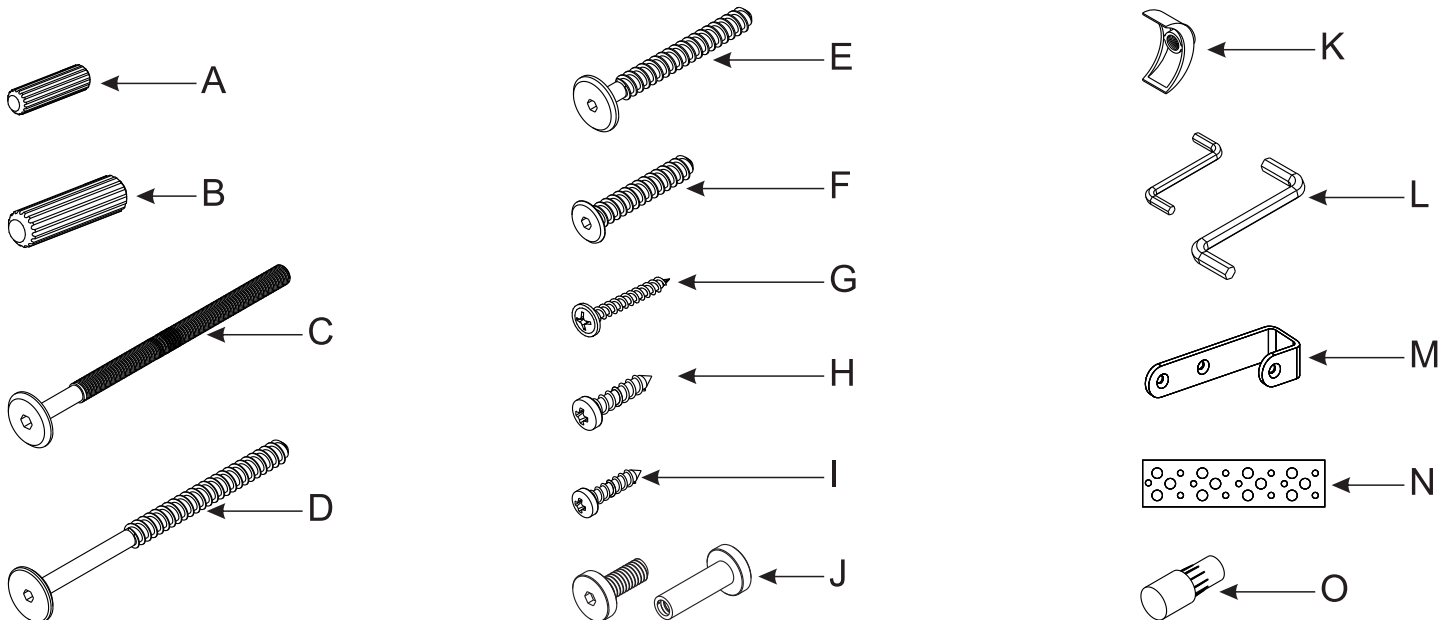

# STEP 1 / ÉTAPE 1

Part	Qty.
5	2
6	2
7	2
8	1
9	1
10	3
11	2
12	1
27	4
B	40
O	16

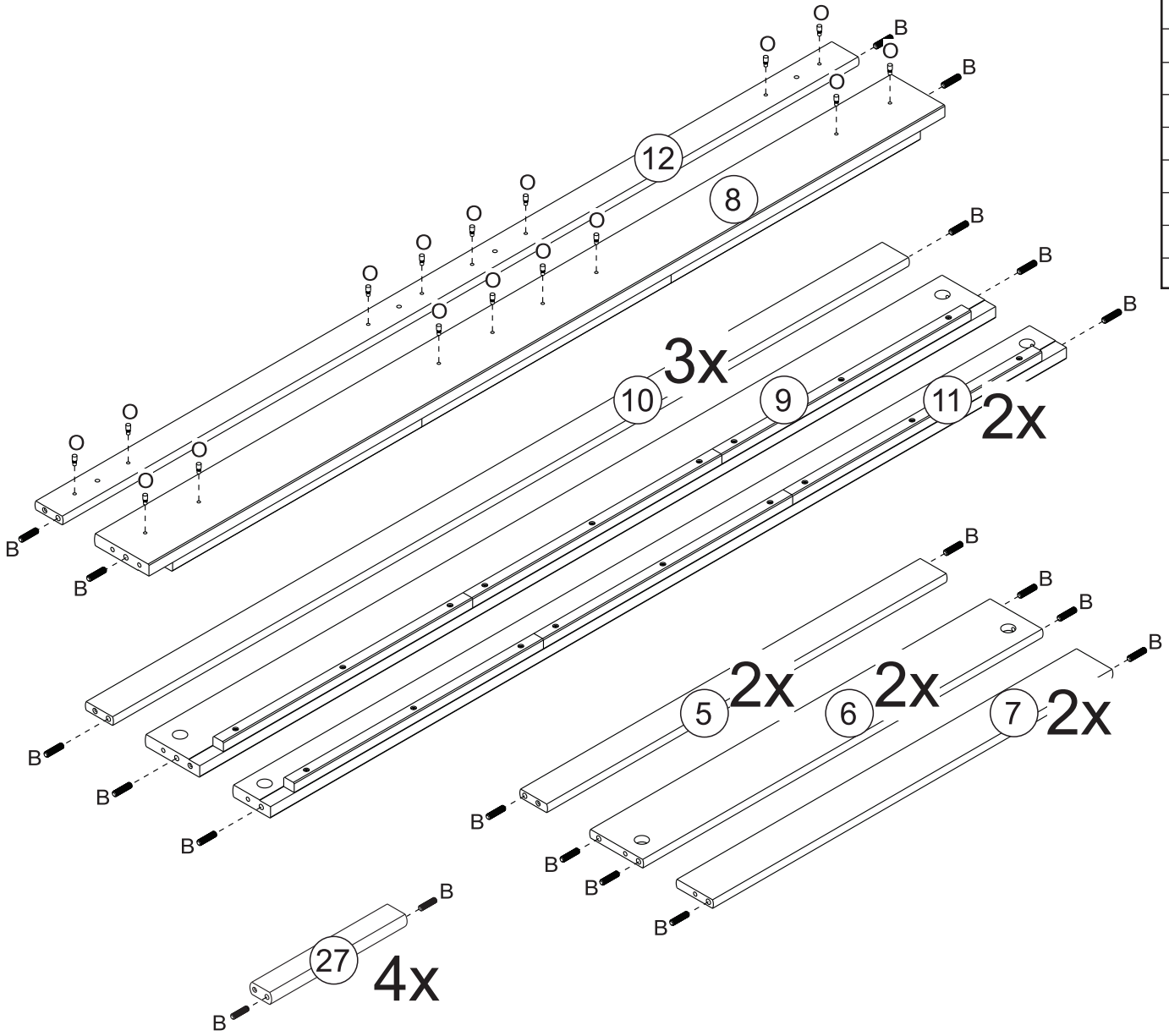

# STEP 2 / ÉTAPE 2

Part	Qty.
22	4
23	2
A	14

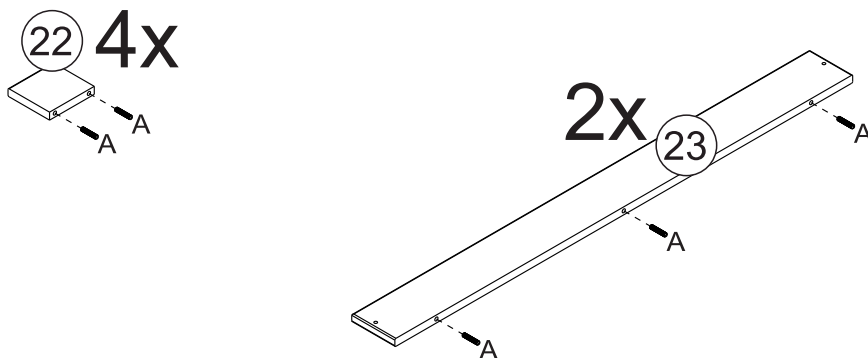

# STEP 3 / ÉTAPE 3

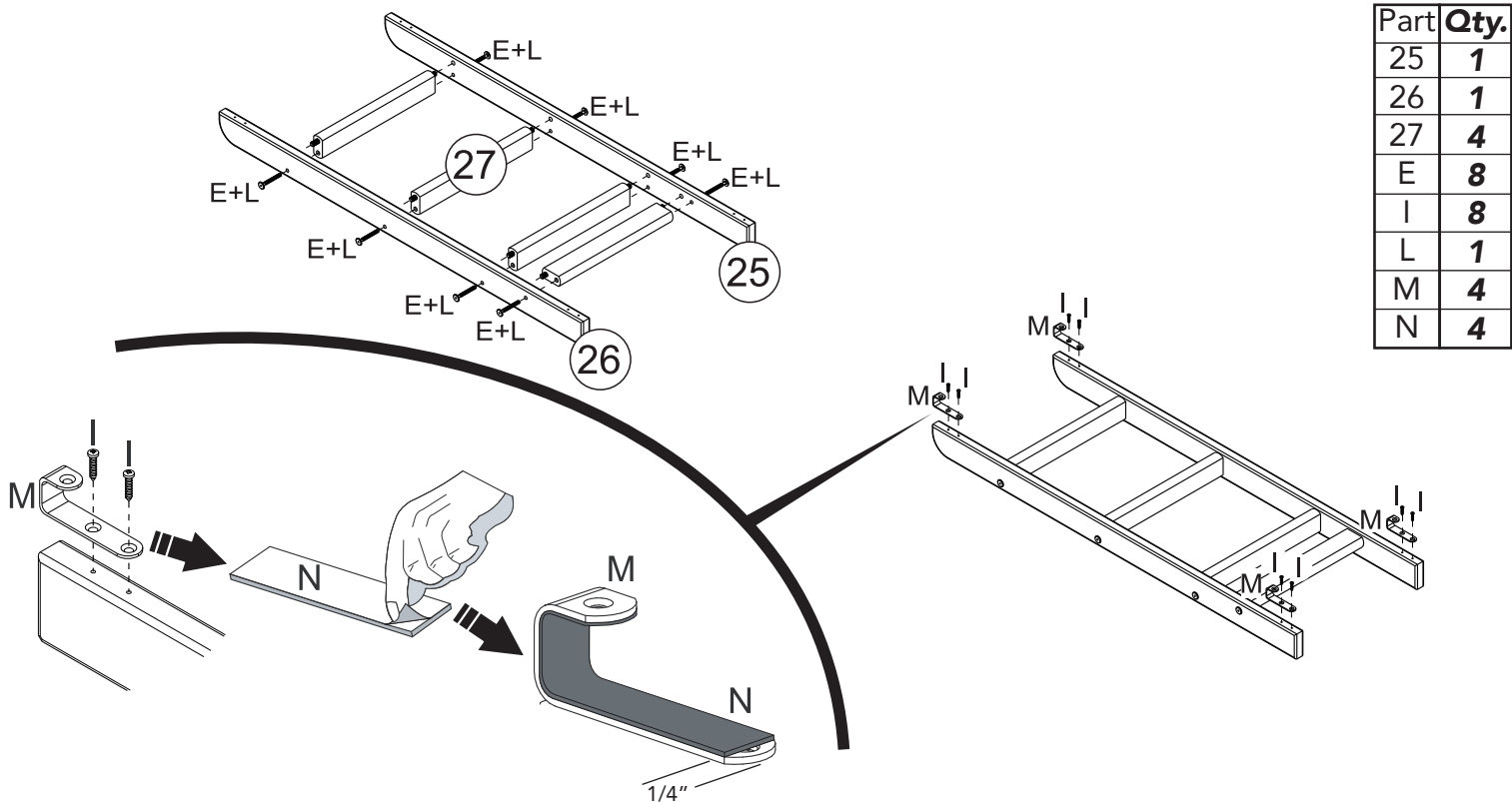

# STEP 4 / ÉTAPE 4

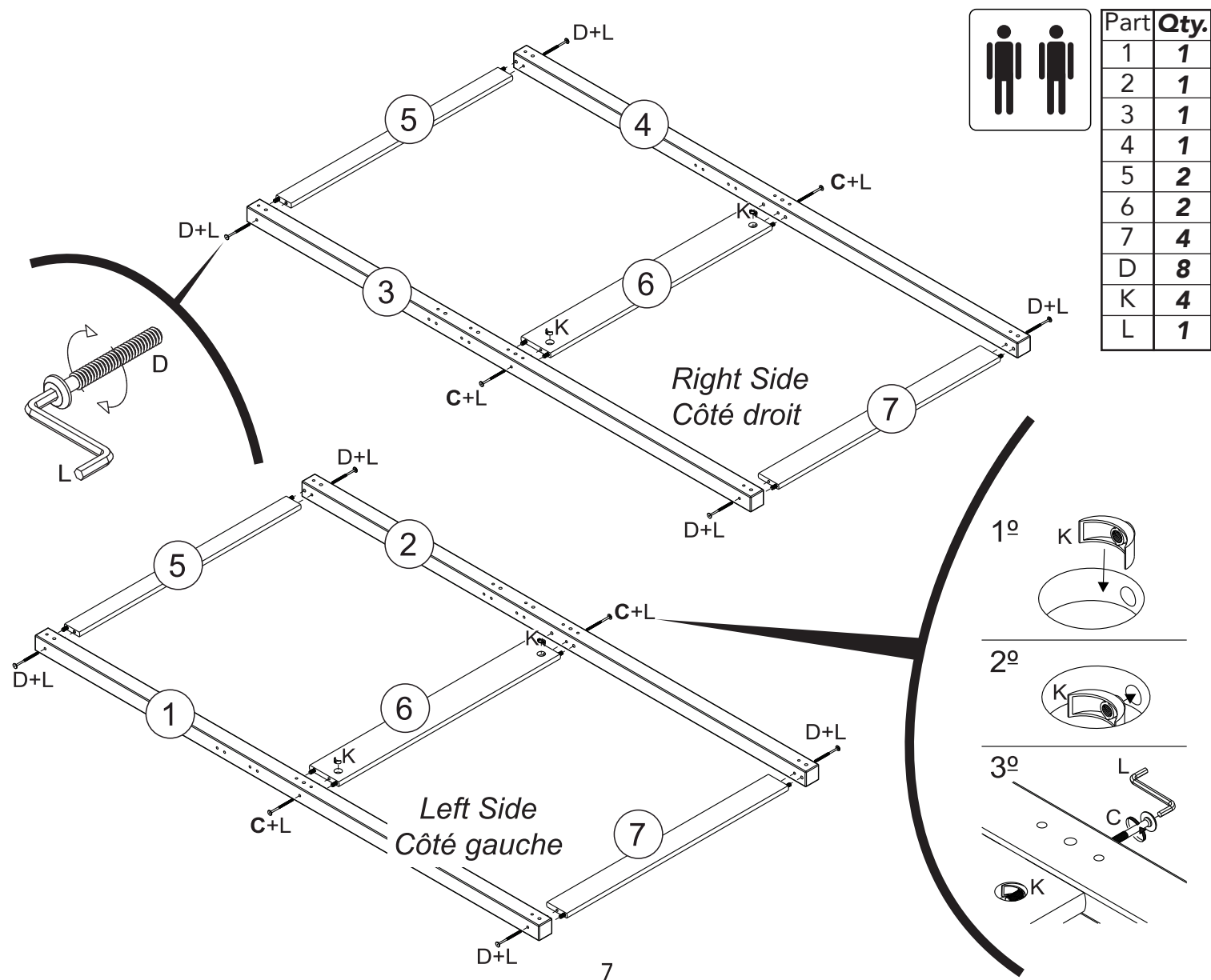

## STEP 5 / ÉTAPE 5

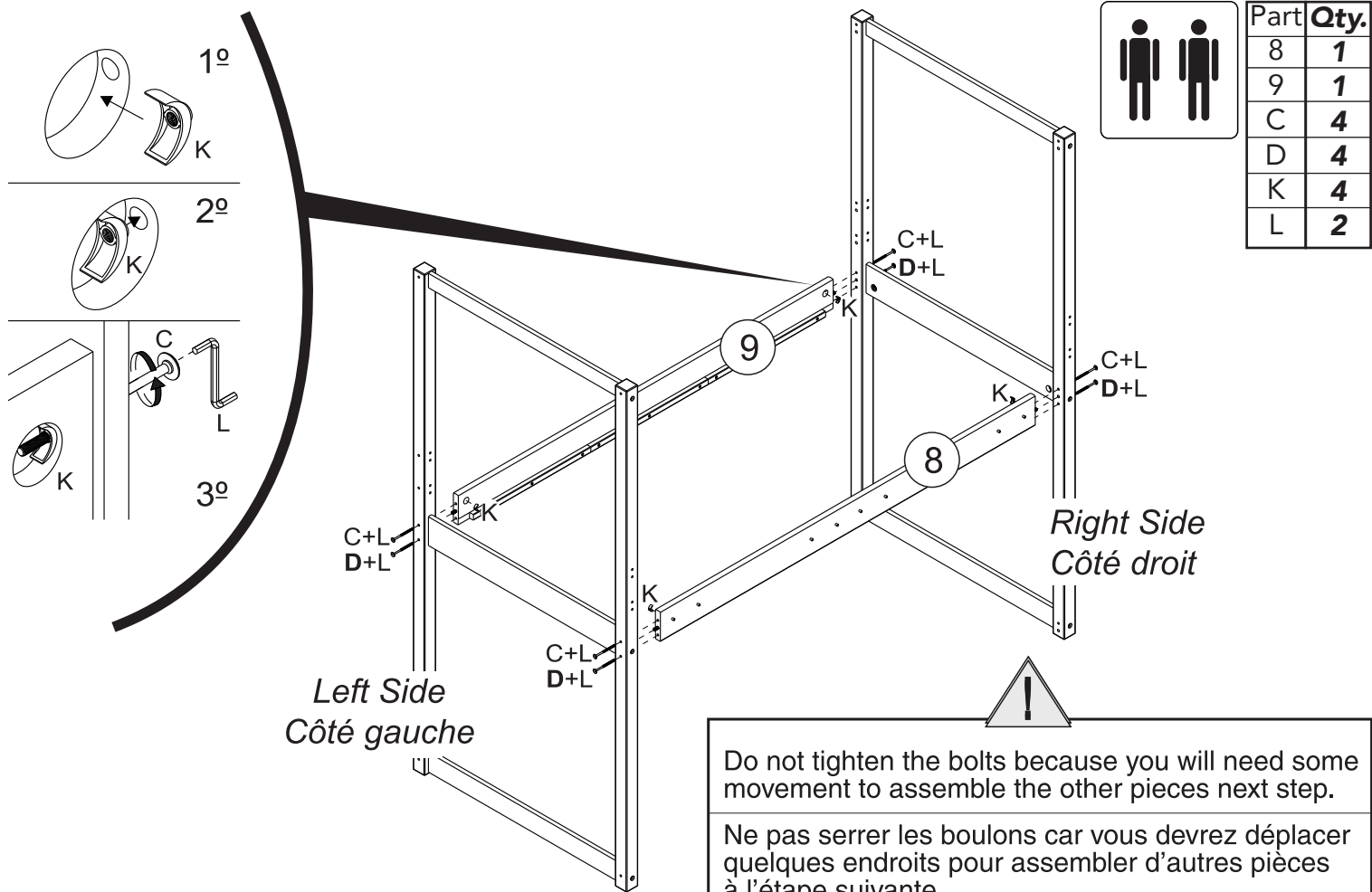

## STEP 6 / ÉTAPE 6

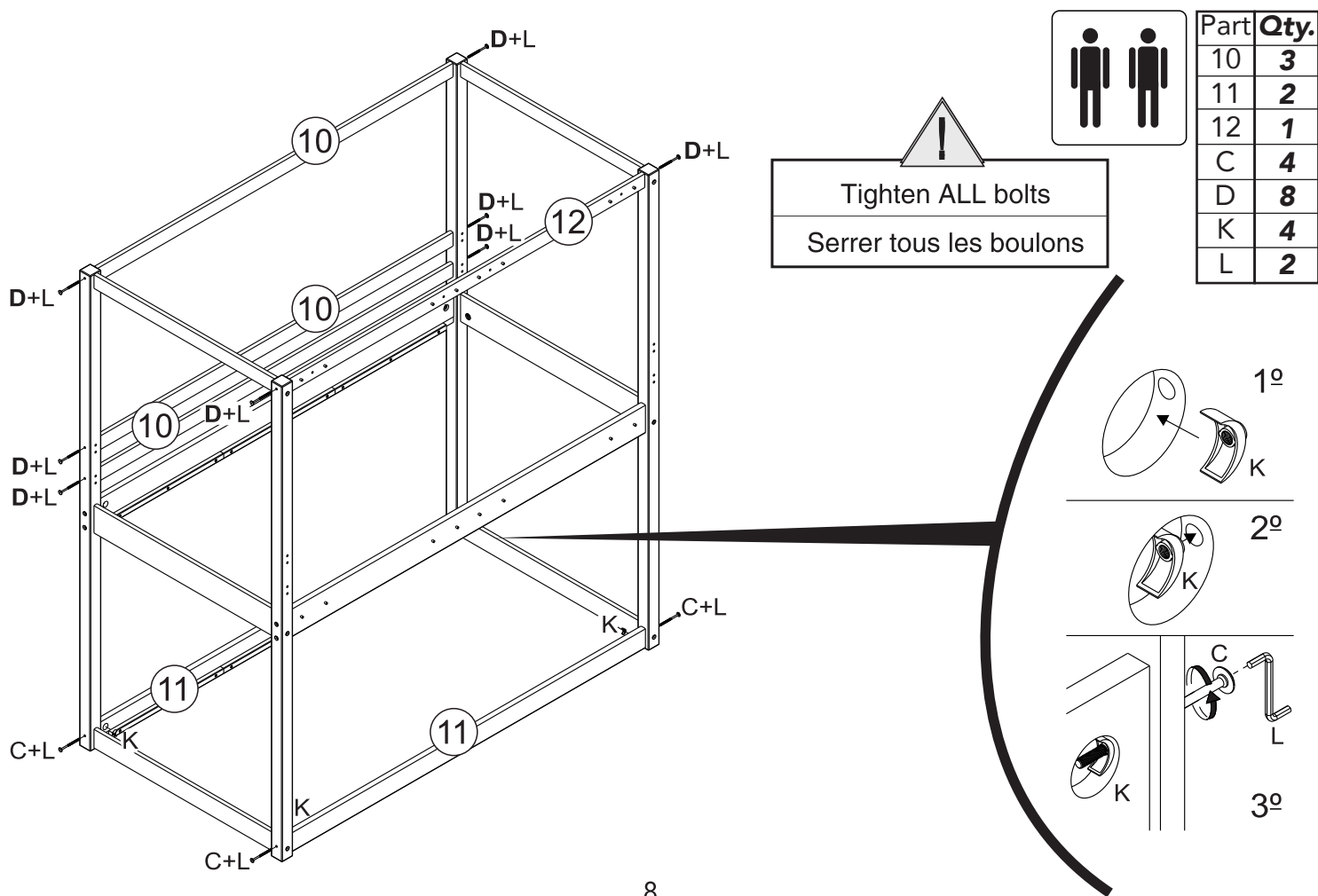



## STEP 7 / ÉTAPE 7



Part	Qty.
15	2
16	2
J	4
L	2

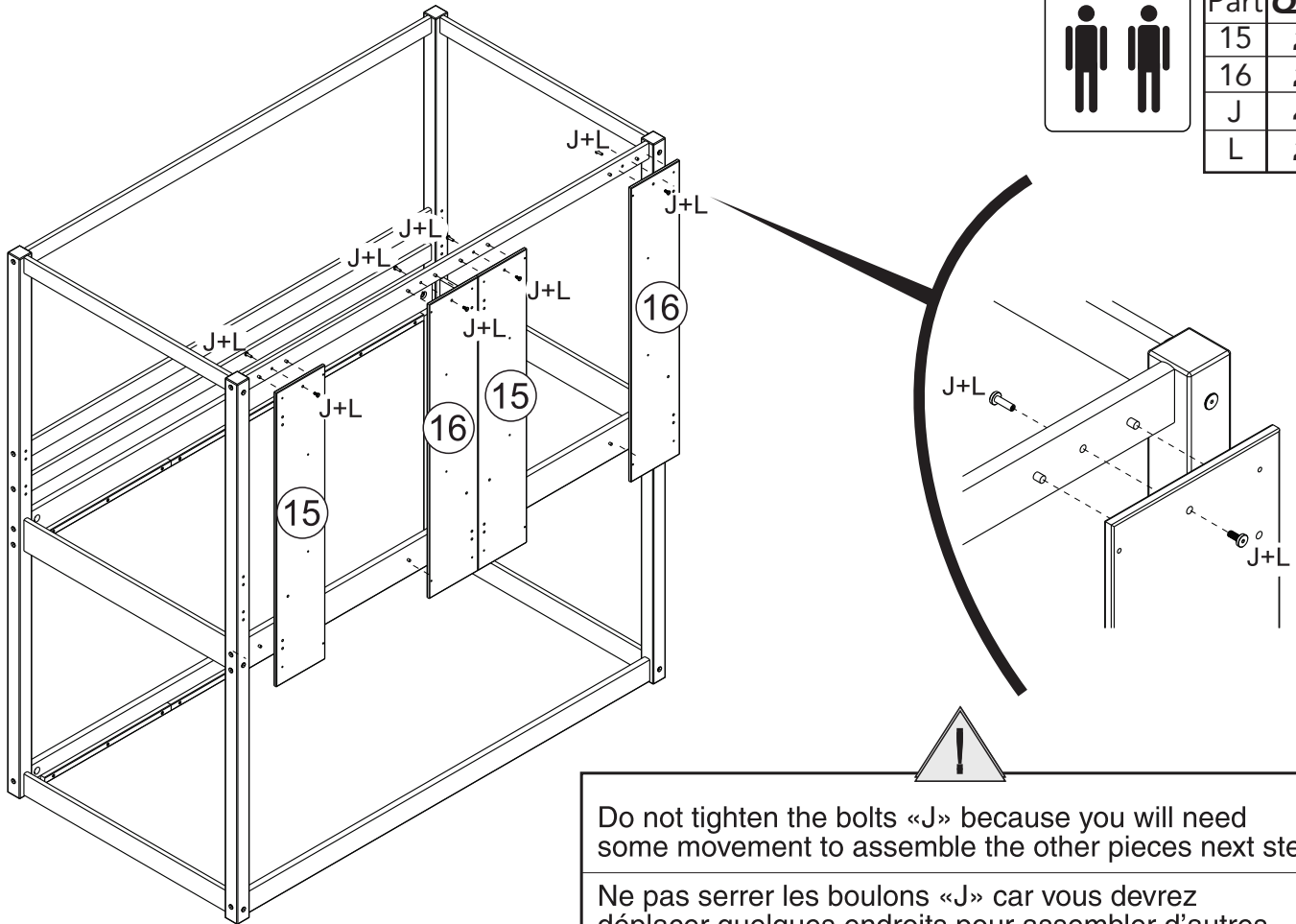

Do not tighten the bolts «J» because you will need some movement to assemble the other pieces next step.

Ne pas serrer les boulons «J» car vous devez déplacer quelques endroits pour assembler d'autres pièces à l'étape suivante.

## STEP 8 / ÉTAPE 8



Part	Qty.
17	2
18	2
H	8

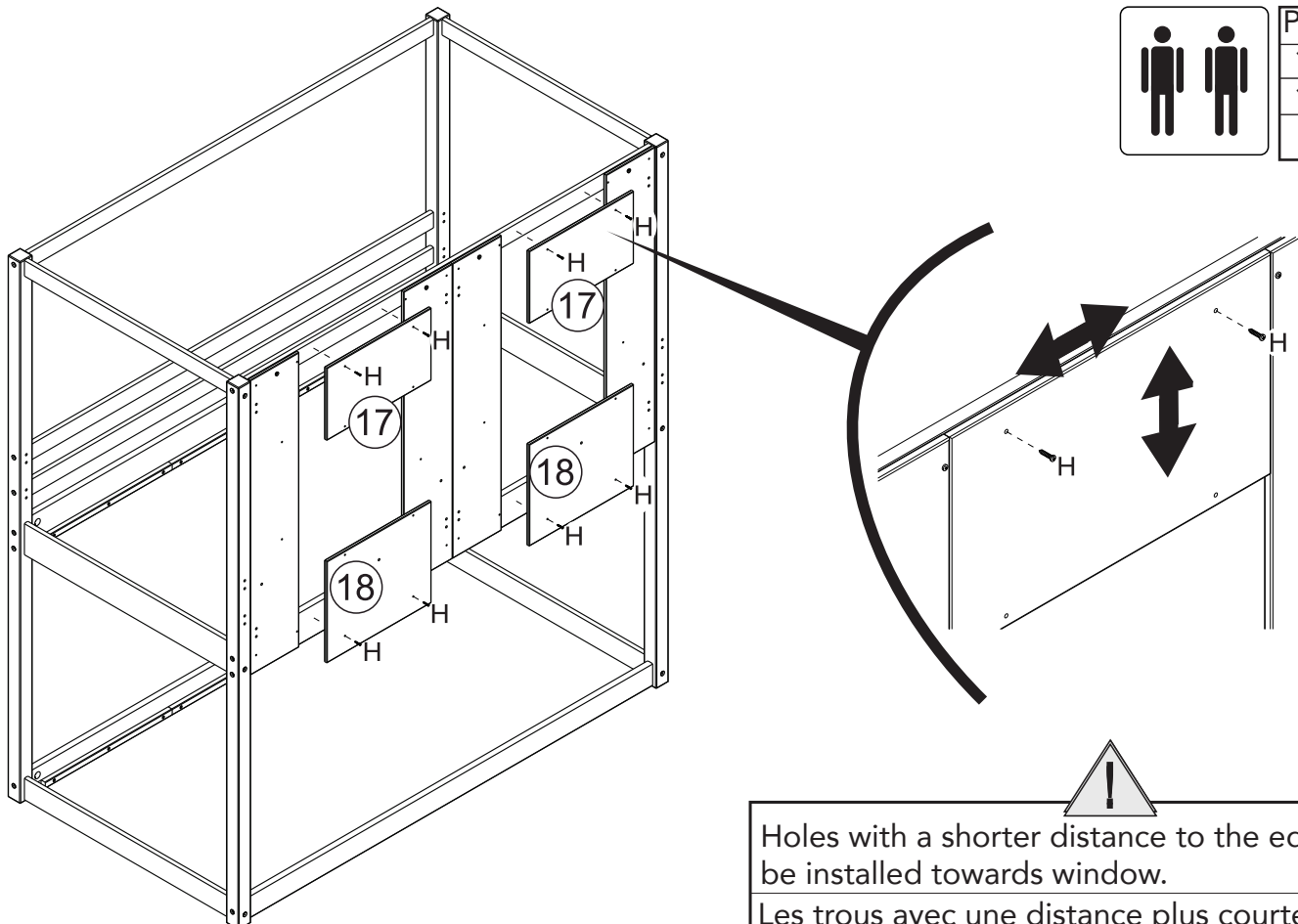

Holes with a shorter distance to the edge must be installed towards window.

Les trous avec une distance plus courte au bord doivent être installés vers la fenêtre.

# STEP 9 / ÉTAPE 9

  
Tighten ALL bolts «J»  
Serrer tous les boulons «J»



Part	Qty.
H	16
L	2

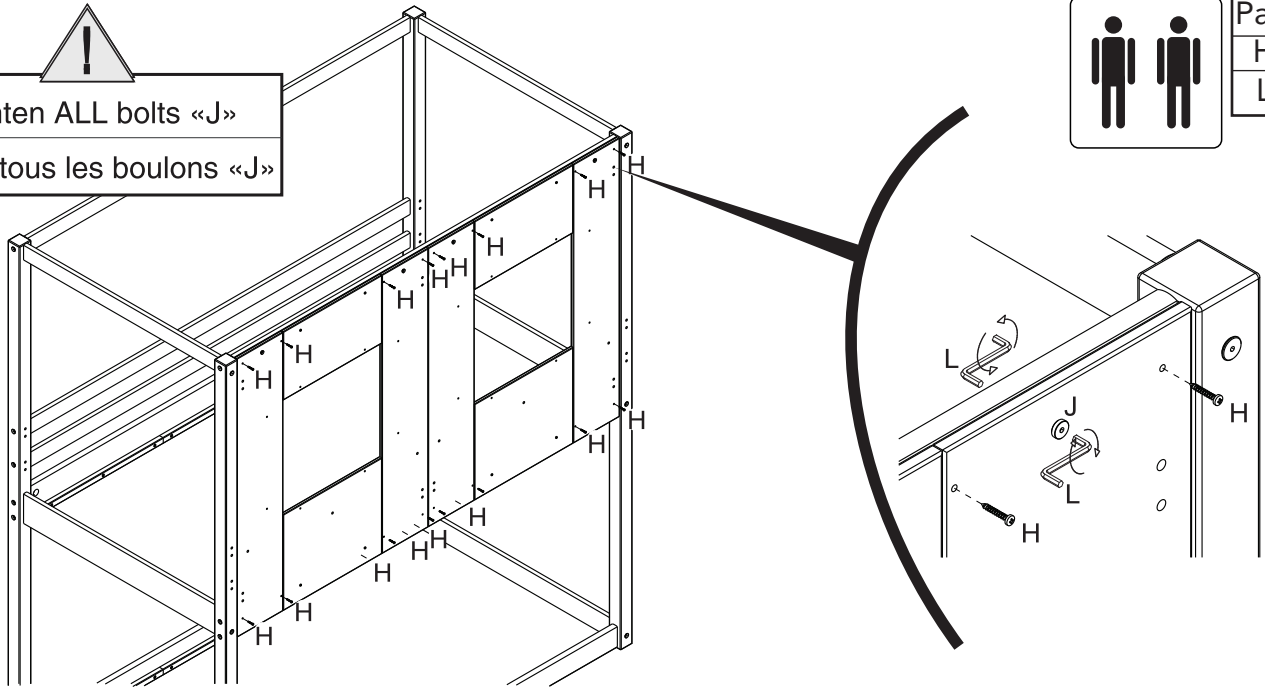

# STEP 10 / ÉTAPE 10

4x

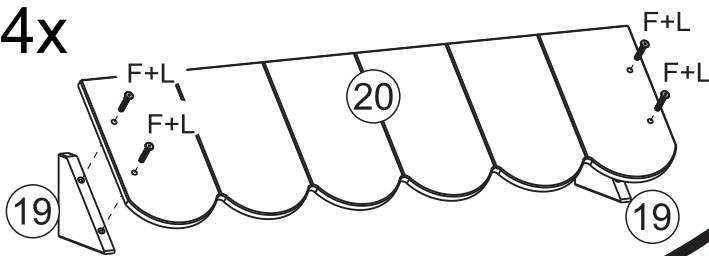

Part	Qty.
19	8
20	4
F	32
L	2

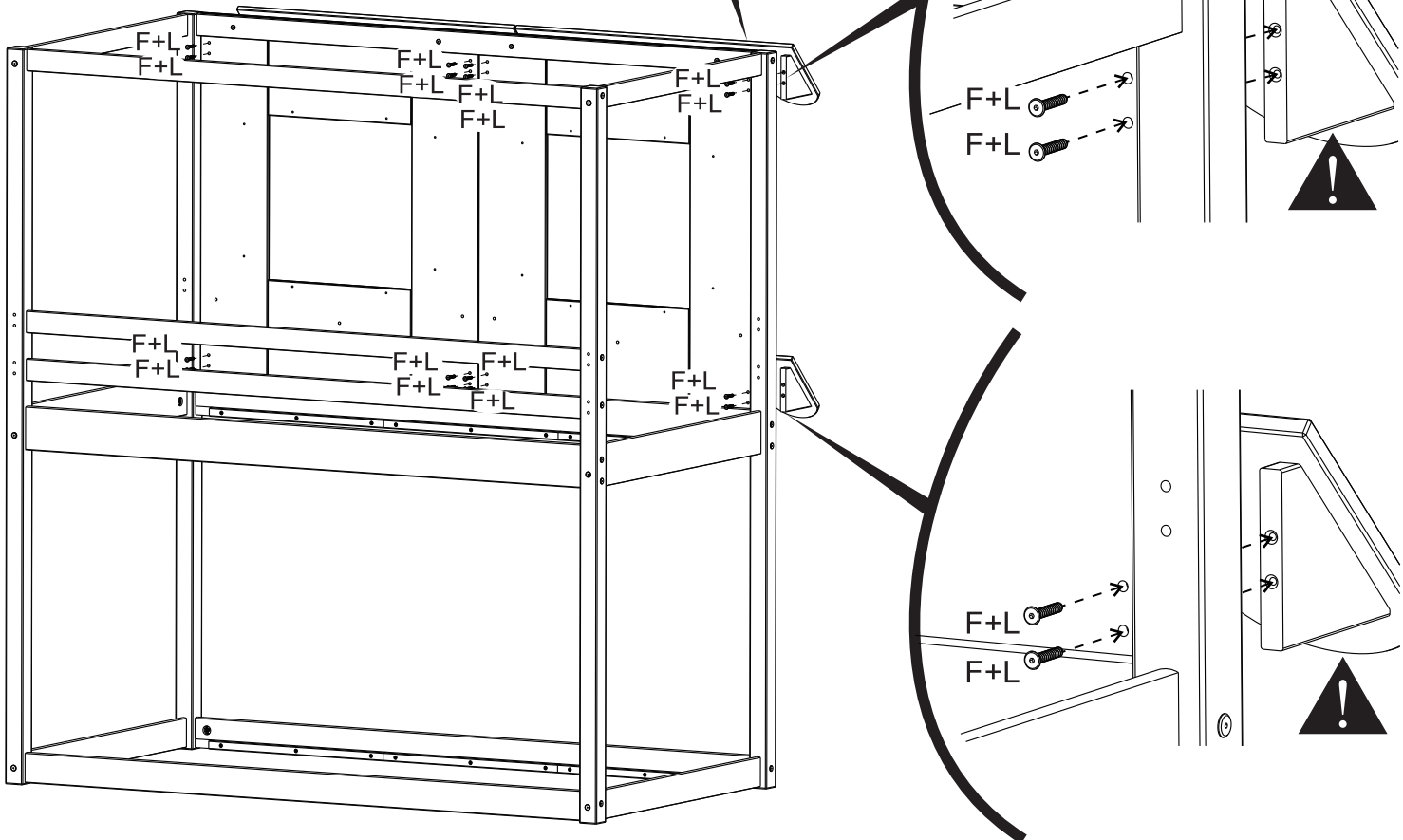

# STEP 11 / ÉTAPE 11



Part	Qty.
21	2
22	4
23	2
F	6
G	14
L	2

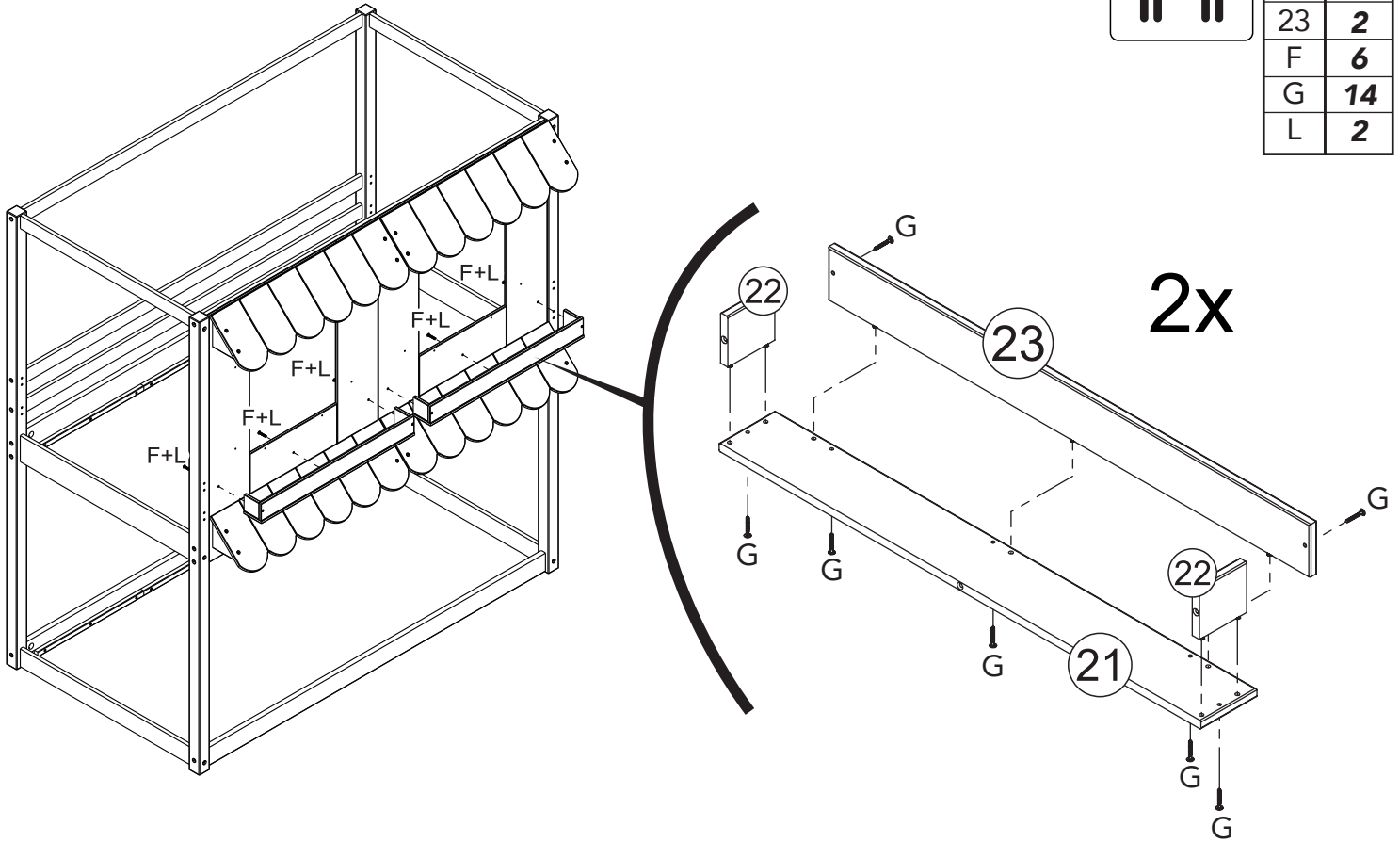

# STEP 12 / ÉTAPE 12



Part	Qty.
24	2

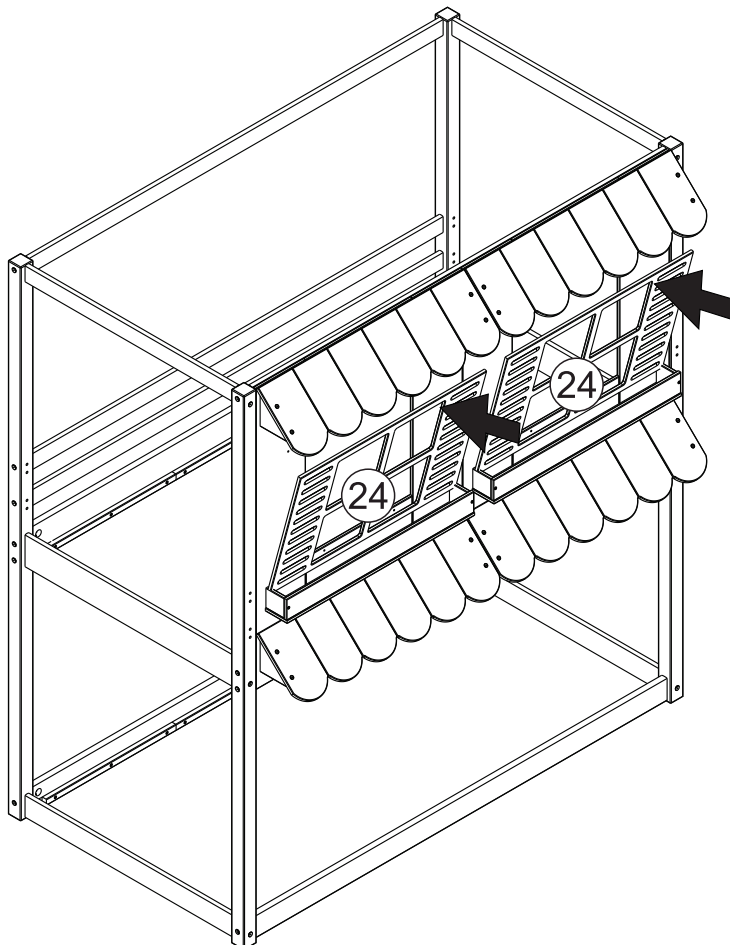

# STEP 13 / ÉTAPE 13

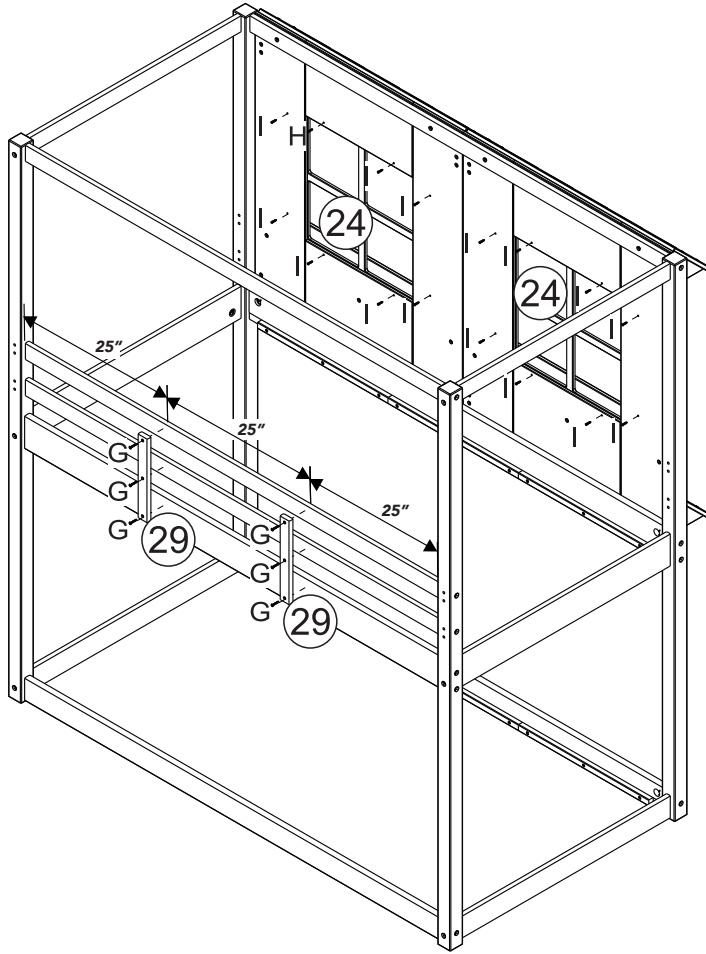

Part	Qty.
29	2
G	6
I	16

# STEP 14 / ÉTAPE 14

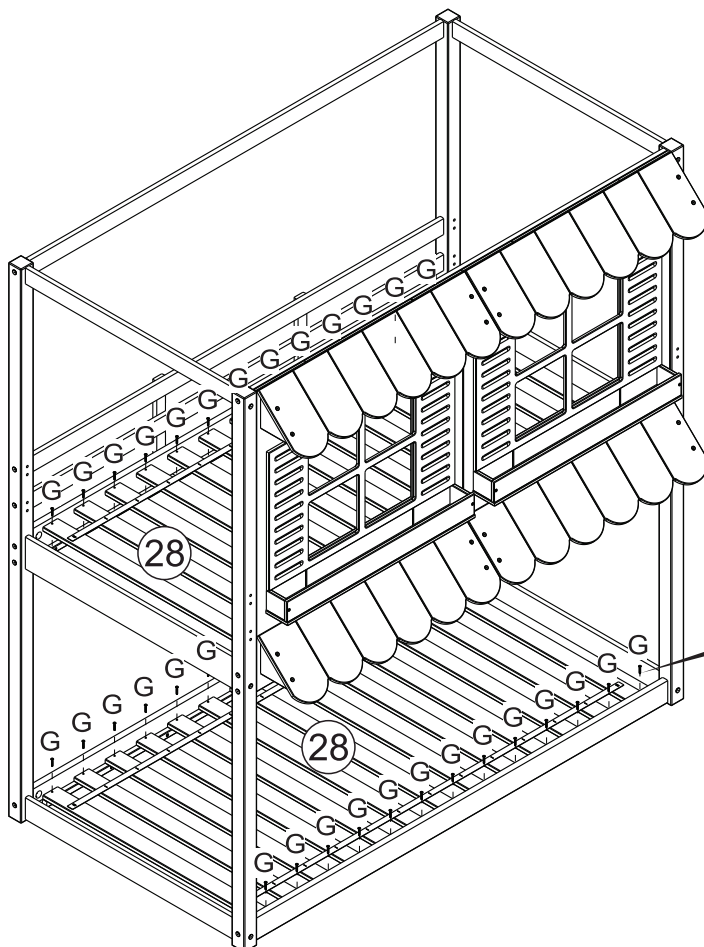

Part	Qty.
28	2
G	52

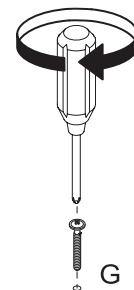



**Attention:** At this moment you will have to choose how the entrance will be to the upper bed. Check the space in your home, and if it is better to put the **ladder on the left side, follow steps 15 and 16**. If in your house it is better to place the **ladder on the right side, follow steps 17 and 18**.



**Attention:** A ce moment, vous devrez choisir comment sera l'entrée le lit supérieur. Vérifiez l'espace dans votre maison, et s'il est préférable de mettre **l'échelle sur le côté gauche, suivez les étapes 15 et 16**. Si dans votre maison il est préférable de placer **l'échelle du côté droit, suivez les étapes 17 et 18**.

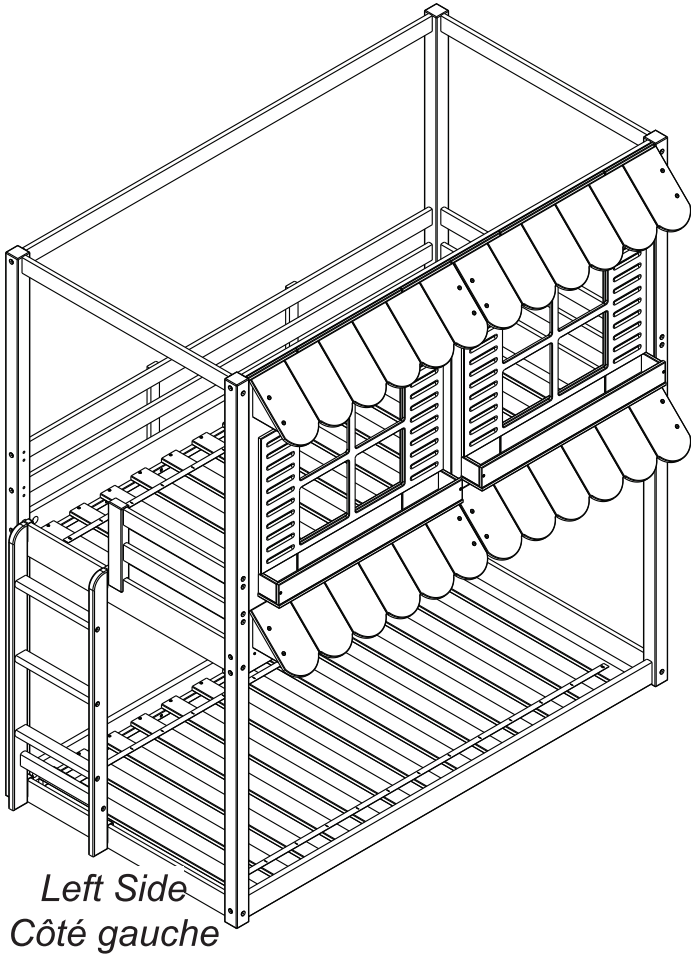

*Left Side  
Côté gauche*

## «Option1

**Entrance to the upper bed on the LEFT SIDE.  
Entrée du lit supérieur sur le CÔTÉ GAUCHE.**

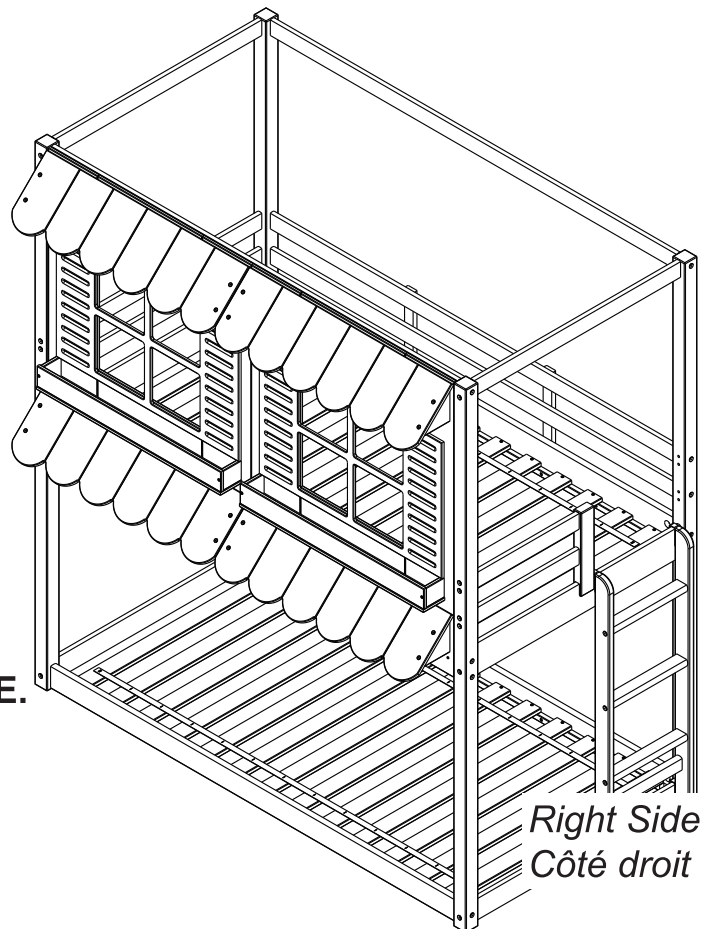

*Right Side  
Côté droit*

## Option2»

**Entrance to the upper bed on the RIGHT SIDE.  
Entrée du lit supérieur sur le CÔTÉ DROIT.**

# STEP 15 - ENTRANCE LEFT SIDE / ÉTAPE 15 - ENTRÉE CÔTÉ GAUCHE

Part	Qty.
13	2
14	1
30	1
31	1
D	14
G	2
L	1

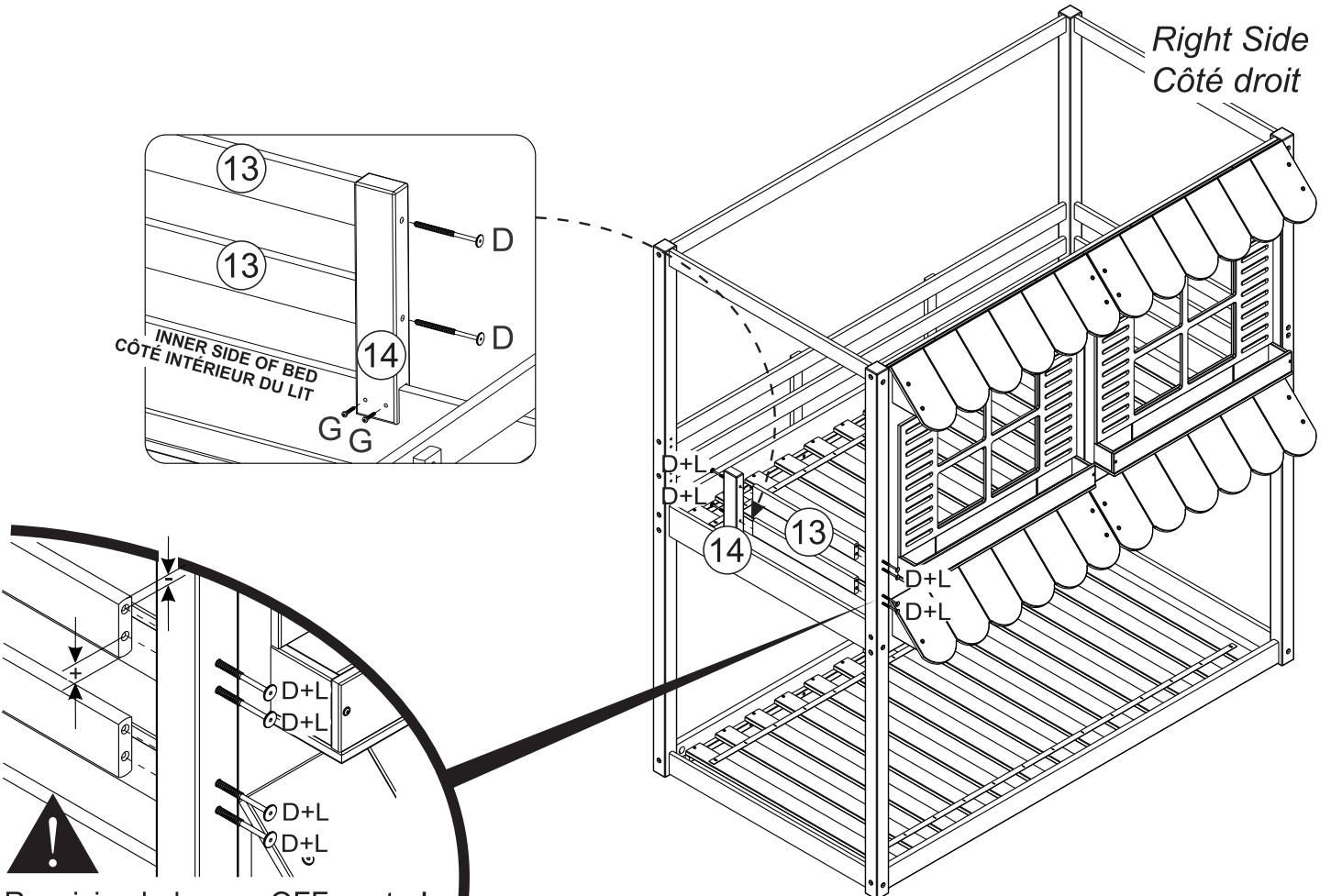
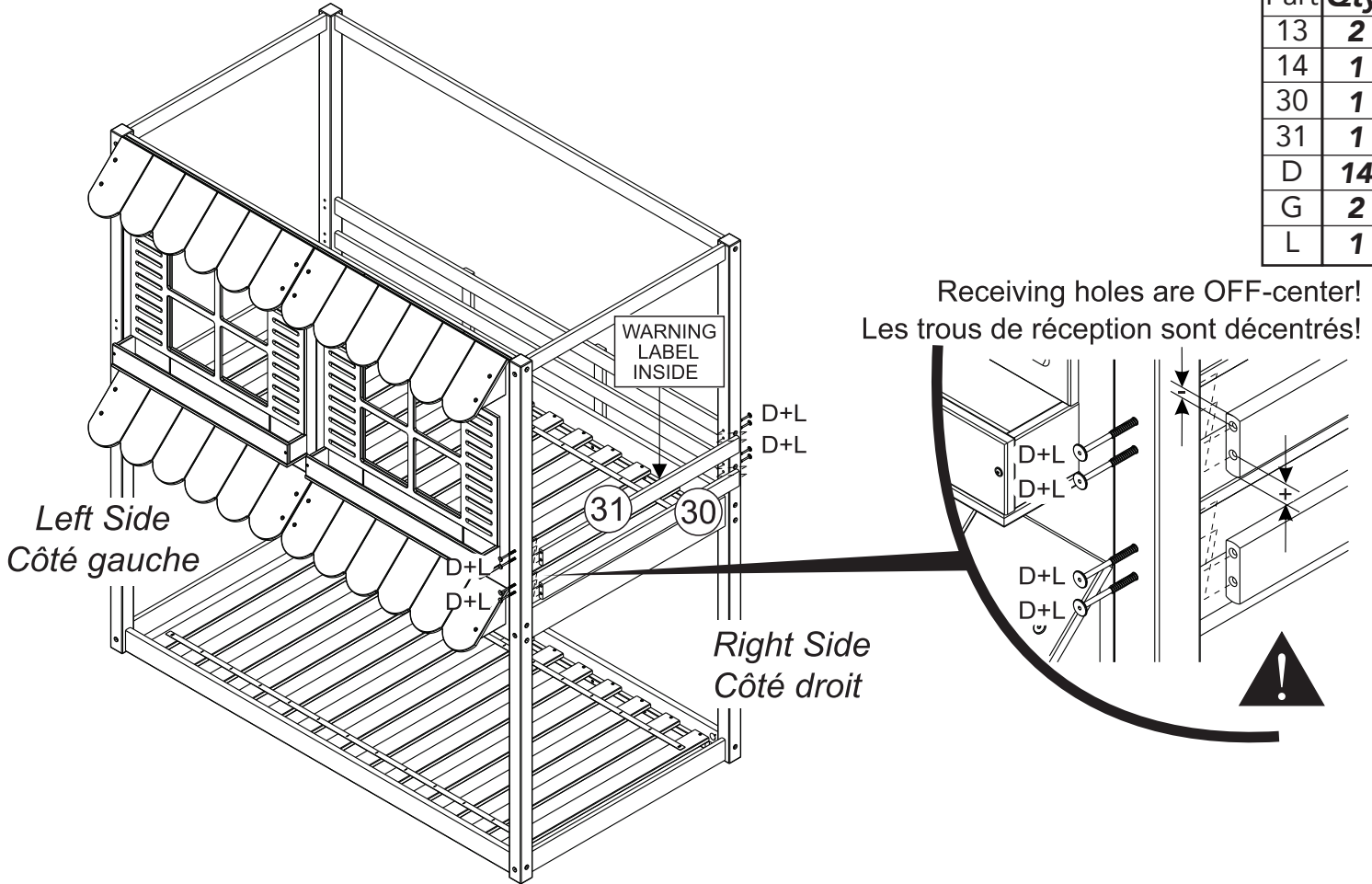

Receiving holes are OFF-center!  
Les trous de réception sont décentrés!

**STEP 16 - ENTRANCE LEFT SIDE / ÉTAPE 16 - ENTRÉE CÔTÉ GAUCHE**

Part	Qty.
1	4

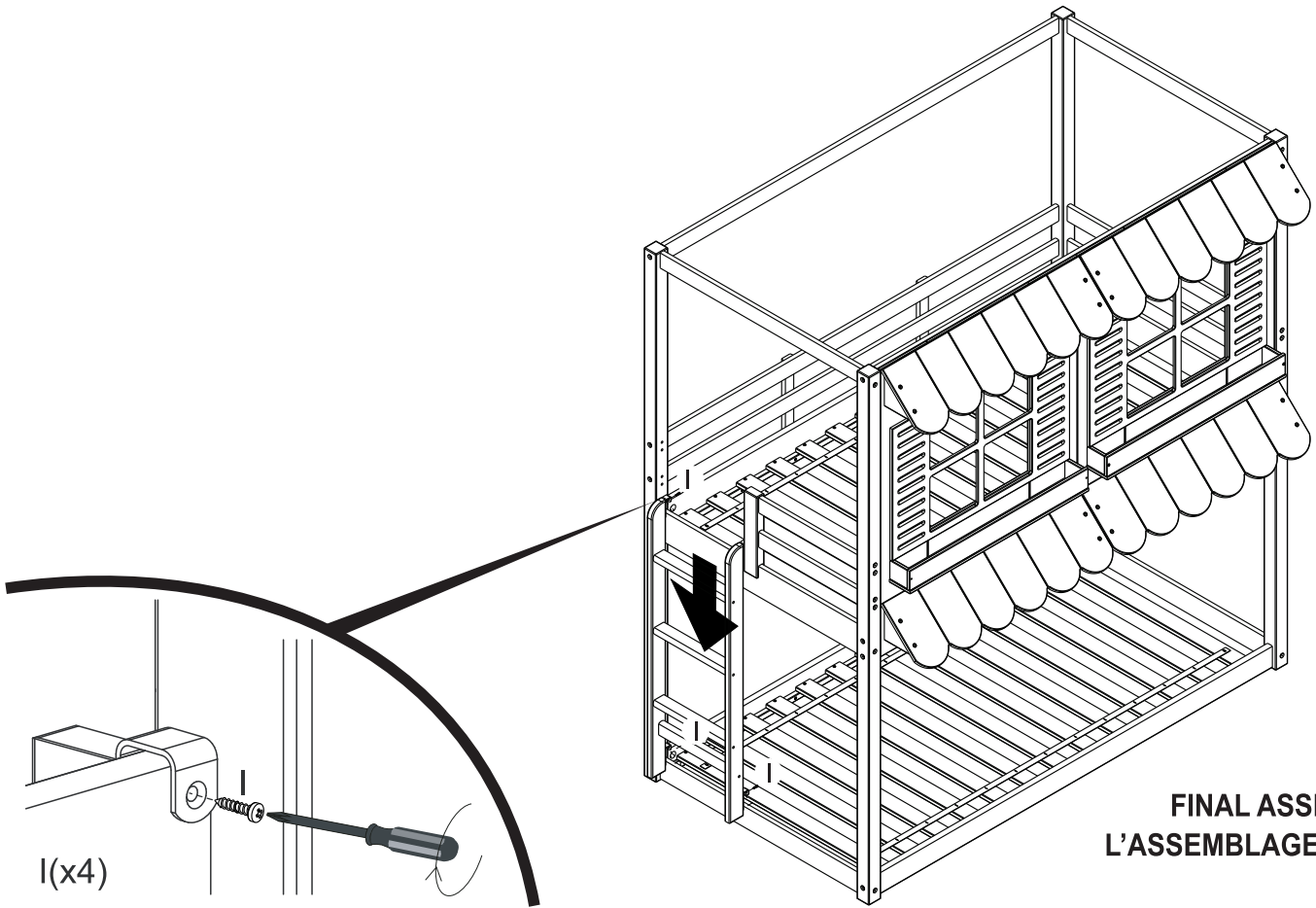

**STEP 17 - ENTRANCE RIGHT SIDE / ÉTAPE 17 - ENTRÉE CÔTÉ DROIT**

Part	Qty.
30	1
31	1
D	8
L	1

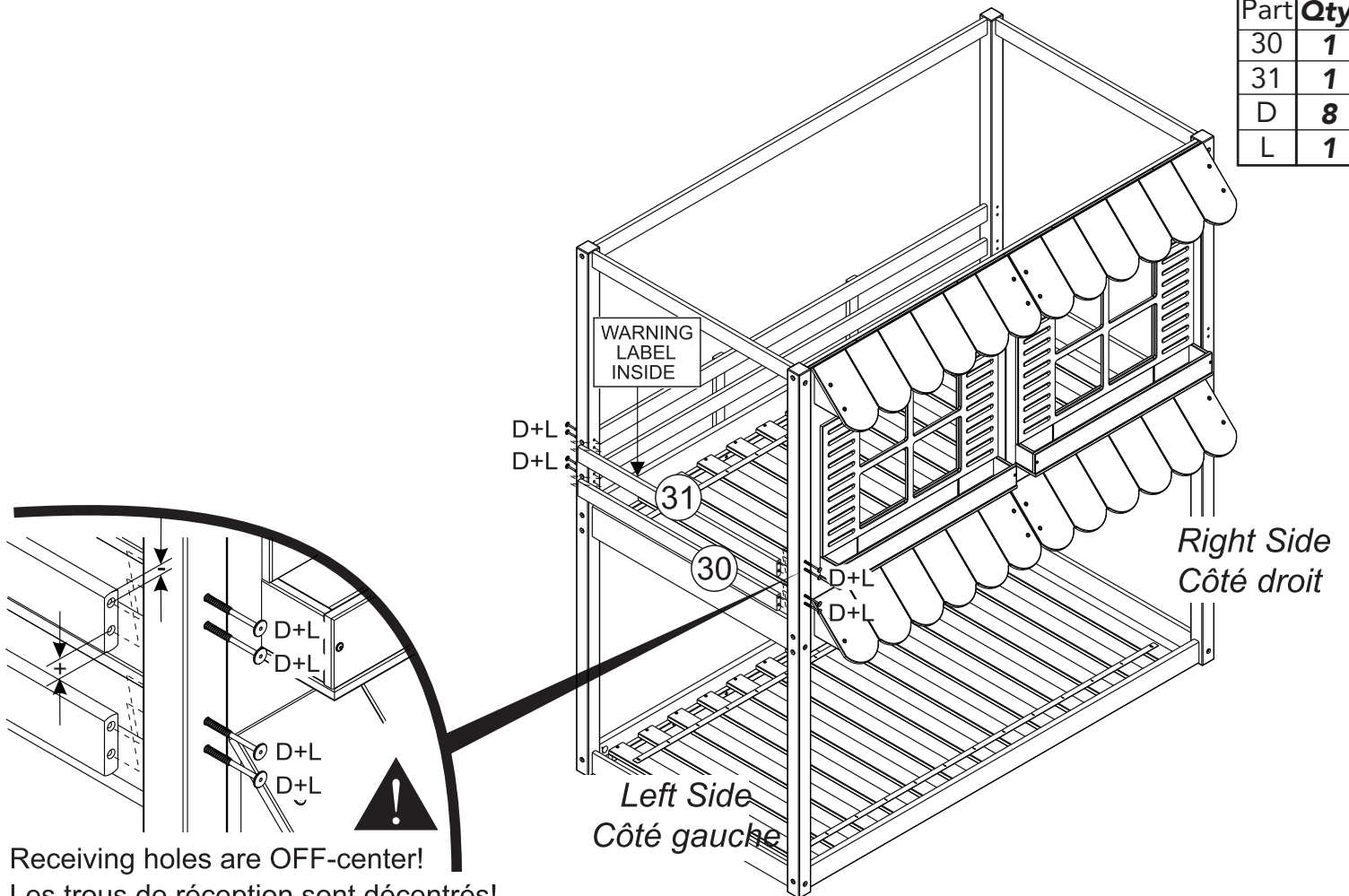

# STEP 18 - ENTRANCE RIGHT SIDE / ÉTAPE 18 - ENTRÉE CÔTÉ DROIT

Part	Qty.
13	2
14	1
D	6
G	2
I	4
L	2

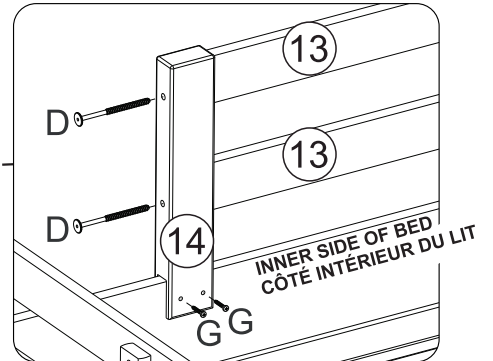
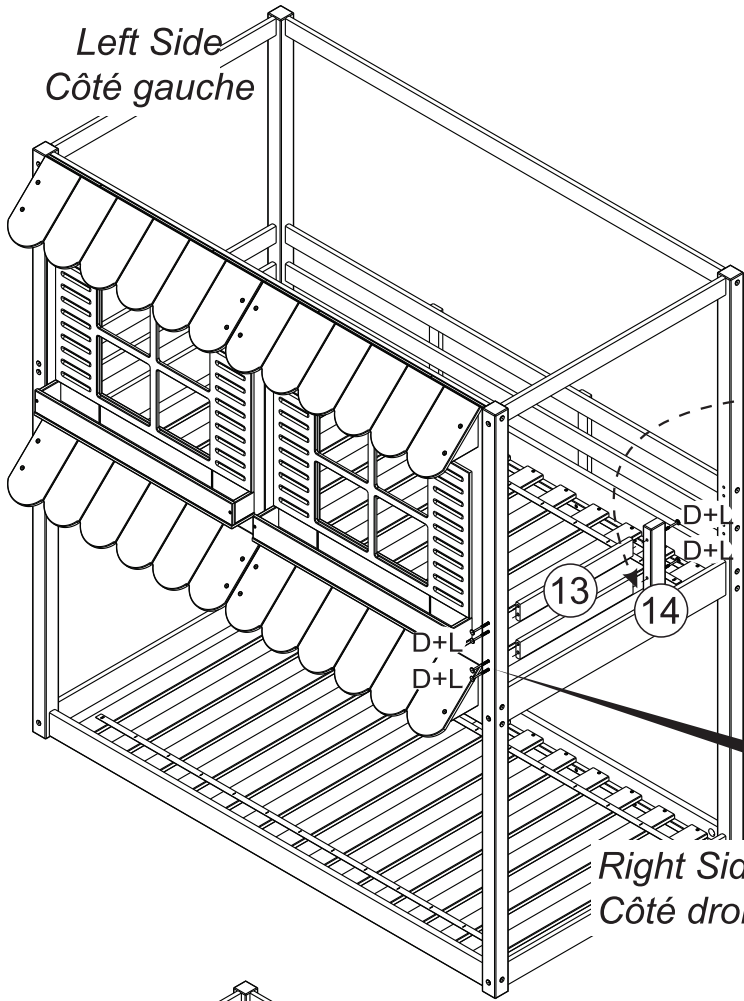

Receiving holes are OFF-center!  
Les trous de réception sont décentrés!

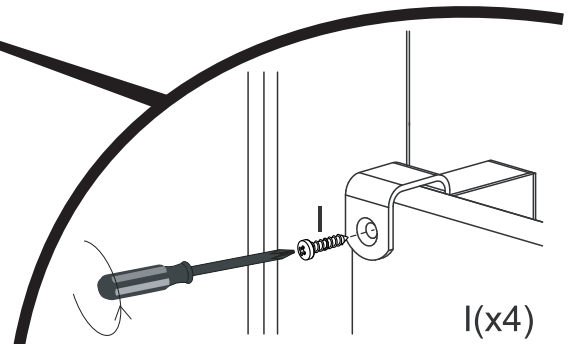
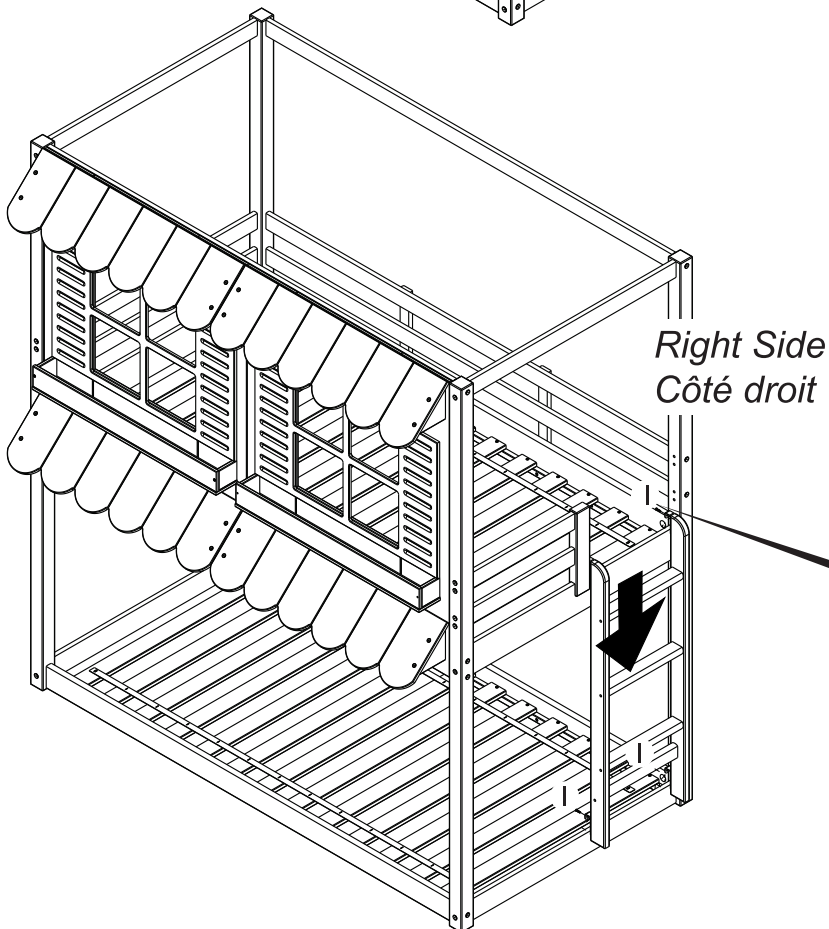
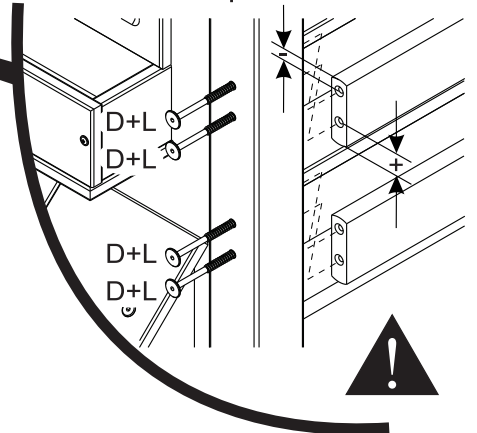

**FINAL ASSEMBLY**  
**L'ASSEMBLAGE FINAL**



# ⚠️ WARNING ⚠️

## FAILURE TO FOLLOW THESE WARNINGS MAY LEAD TO INJURY INCLUDING DEATH

### TO HELP PREVENT SERIOUS OR FATAL INJURIES FROM ENTRAPMENT OR FALLS:

- Follow the information on the Warnings Appearing on the Upper Bunk End Structure and the carton. DO NOT REMOVE WARNING LABEL FROM BED.
- ALWAYS use the recommended size Mattress or Mattress Support, or Both, to help Prevent the Likelihood of Entrapment or Falls.
- Surface of Mattress MUST BE at least 5 inches (127mm) below the Upper Edge of Guardrails.
- DO NOT allow children UNDER 6 years of age to use the Upper Bunk.
- Periodically check and ensure that the Guardrail, Ladder, and Other Components, are in their proper position, free from damage, and that ALL connectors are TIGHT.
- DO NOT ALLOW Horseplay on or under the Bed and PROHIBIT jumping on the Bed.
- PROHIBIT more than one person on Upper Bunk.
- ALWAYS use the ladder for entering and leaving the Upper Bunk.
- DO NOT USE SUBSTITUTE PARTS. Contact Manufacturer for replacement parts.
- Use of a night light may provide added safety precaution for a child using the Upper Bunk.
- ALWAYS USE Guardrails on BOTH long sides of the Upper Bunk. If the bunk bed will be placed next to the wall, the Guardrail that runs the full length of the bed should be placed against the wall to Prevent Entrapment between the bed and wall.
- The use of water or sleep flotation mattresses is prohibited.
- Use only mattress which is 74-75 inches long and 37 1/2 - 38 1/2 inches wide on Upper Bunk.
- Keep these instructions for future reference.
- ALWAYS place the bunk bed away from ceiling fans, blinds, and windows.
- **STRANGULATION HAZARD** - NEVER ATTACH OR HANG items to any part of the bunk bed that are not designed for use with the bed; for example, but not limited to, HOOKS, BELTS, AND JUMP ROPES.
- **SIZE OF MATTRESS AND FOUNDATION** - Use only mattress which is 74"-75" long and 37 1/2" - 38 1/2" wide on Upper Bunk. Ensure thickness of Mattress and Foundation does not exceed 9" and mattress is at least 5" below Upper Edge of Guardrails.

# ⚠ ATTENTION ⚠

## FLE NON-RESPECT DE CES AVERTISSEMENTS PEUT ENTRAÎNER DES BLESSURES, Y COMPRIS LA MORT

### POUR AIDER À PRÉVENIR LES BLESSURES GRAVES OU MORTELLES DUES AU PIÉGEAGE OU AUX CHUTES:

- Suivez les informations sur les avertissements apparaissant sur la structure d'extrémité du lit supérieur et sur le carton. NE PAS RETIRER L'ÉTIQUETTE D'AVERTISSEMENT DU LIT.
- Utilisez TOUJOURS la taille recommandée de matelas ou de support de matelas, ou les deux, pour aider à prévenir le Probabilité de coincement ou de chute.
- La surface du matelas DOIT ÊTRE à au moins 5 pouces (127 mm) sous le bord supérieur des garde-corps.
- NE PAS permettre aux enfants de MOINS de 6 ans d'utiliser le lit du haut.
- Vérifiez périodiquement et assurez-vous que le garde-corps, l'échelle et les autres composants sont en bon état. position, sans dommage, et que TOUS les connecteurs sont SERRES.
- N'AUTORISEZ PAS les chahuts sur ou sous le lit et INTERDITES de sauter sur le lit.
- INTERDIRE plus d'une personne sur la couchette supérieure.
- Utilisez TOUJOURS l'échelle pour entrer et sortir de la couchette supérieure.
- N'UTILISEZ PAS DE PIÈCES DE REMPLACEMENT. Contactez le fabricant pour les pièces de rechange.
- L'utilisation d'une veilleuse peut constituer une mesure de sécurité supplémentaire pour un enfant utilisant le lit du haut.
- TOUJOURS UTILISER des garde-corps sur les DEUX côtés longs du lit supérieur. Si le lit superposé est placé à côté le mur, le garde-corps qui s'étend sur toute la longueur du lit doit être placé contre le mur pour éviter Coincement entre le lit et le mur.
- L'utilisation de matelas flottants à eau ou à sommeil est interdite.
- Utilisez uniquement un matelas de 74 à 75 pouces de long et de 37 1/2 à 38 1/2 pouces de large sur le lit du haut.
- Conservez ces instructions pour référence future.
- Placez TOUJOURS le lit superposé loin des ventilateurs de plafond, des stores et des fenêtres.
- **RISQUE D'ÉTRANGLEMENT** - NE JAMAIS ATTACHER OU SUSPENDRE des objets à une partie du lit superposé qui sont non conçu pour être utilisé avec le lit ; par exemple, mais sans s'y limiter, CROCHETS, CEINTURES ET CORDES À SAUTER.
- **TAILLE DU MATELAS ET DE LA FONDATION** - N'utilisez que des matelas de 74" à 75" de long et de 37 1/2" à 38 1/2" de large sur la couchette supérieure. Assurez-vous que l'épaisseur du matelas et du sommier ne dépasse pas 9 po et le matelas se trouve à au moins 5 pouces sous le bord supérieur des garde-corps.

# MAINTENANCE, CLEANING, AND STORAGE

## MAINTENANCE:

Upon completion of the assembly, check to make sure all screws, bolts and connectors are tightened and secure. Periodically check furniture for damaged hardware, loose joints, missing parts or sharp edges before and after assembly and frequently during use.

DO NOT use furniture if any parts are missing or broken.

If any parts are missing, broken or you need assistance DO NOT return furniture to your dealer.

Call Child Craft at 330-723-0599 and include model identification numbers recorded on page 1.

DO NOT substitute parts.

## CLEANING:

Mix a mild solution of gentle dishwashing soap and water, apply to surface using a clean cloth lightly dampened in the solution. Rinse well with clear water using a soft clean cloth, then dry all surfaces with a soft dry cloth.

DO NOT use abrasive cleaners or any cleaners with harsh chemicals that would contact a child's skin, scouring pads, steel wool or coarse rags. This furniture should be treated the same as any fine furniture.

## STORAGE:

When storing furniture use caution as extreme temperature or humidity changes could be harmful.

Use caution when a vaporizer is in use. Always aim vapor stream away from furniture as well as away from any wood furniture item.

**After completing the assembly, the user is advised to read and be aware of ALL WARNINGS, CAUTIONS, CLEANING, STORAGE USE AND MAINTENANCE. Please store the complete set of assembly directions for future referral.**



Shop More for Your  
**Nursery, Toddler,  
Playroom & Beyond**

# ENTRETIEN, NETTOYAGE, ET STOCKAGE

## ENTRETIEN:

À la fin de l'assemblage, assurez-vous que toutes les vis, boulons et connecteurs sont serrés et sécurisés. Vérifiez périodiquement meubles pour le matériel endommagé, les joints lâches, des pièces manquantes ou des bords tranchants avant et après l'assemblage et fréquemment pendant l'utilisation. NE PAS utiliser meubles si des pièces sont manquantes ou brisées. Si des pièces sont manquantes, cassées ou vous avez besoin d'aide NE PAS retourner meubles à votre revendeur. Appelez au 330.723.0599 Child Craft et inclure les numéros d'identification de modèles enregistrés à la page XX. NE PAS remplacer les pièces.

## NETTOYAGE:

Mélanger une solution douce de savon à vaisselle doux et de l'eau, appliquer sur la surface à l'aide d'un chiffon propre légèrement humecté dans la solution. Rincez à l'eau claire à l'aide d'un chiffon doux et propre, puis séchez toutes les surfaces avec un chiffon doux et sec. NE PAS utiliser de nettoyants abrasifs ou de produits de nettoyage avec des produits chimiques qui contactent la peau d'un enfant, de tampons à récurer, de laine d'acier ou de chiffons grossiers. Cette meubles devrait être traité de la même façon que tout beaux meubles.

## ESPACE DE RANGEMENT:

Lors du stockage meubles à utiliser avec précaution les changements de température ou d'humidité extrêmes que pourraient être nocives. Soyez prudent lorsque vous d'un vaporisateur est en cours d'utilisation. Toujours viser flux de vapeur loin de meubles ainsi que l'écart de tout élément de mobilier en bois.

**Après avoir terminé l'assemblage, l'utilisateur est invité à lire et être conscient de  
Tous les avertissements, mises en garde, le nettoyage, utilisez de stockage et de maintenance.  
S'il vous plaît stocker l'ensemble des directions de montage pour référence future.**



Achetez plus pour votre  
**Crèche, tout-petit,  
Salle de jeux et au-delà**