

AS20025A

ChildCraft
LITTLE DREAMER
MINI FOLDING CRIB
F99079.12

5216 Portside Dr.
 Medina, Ohio 44256 USA
 330.772.5033
 www.foundationsof.com

DATE / DATE / FECHA
 XX/XXXX

ORDER NUMBER / NUMÉRO DE COMMANDE /
 NÚMERO DE ORDEN
 XXXX

MADE IN CHINA / FABRIQUÉ EN CHINE / HECHO EN CHINA
 SC: 79

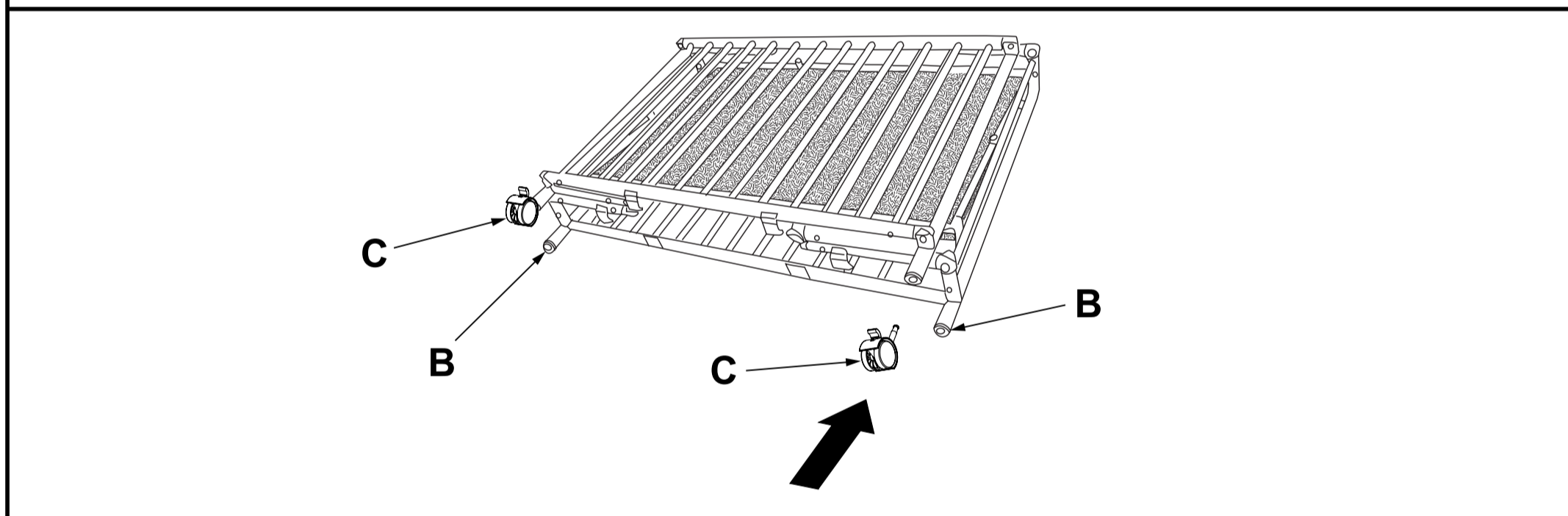
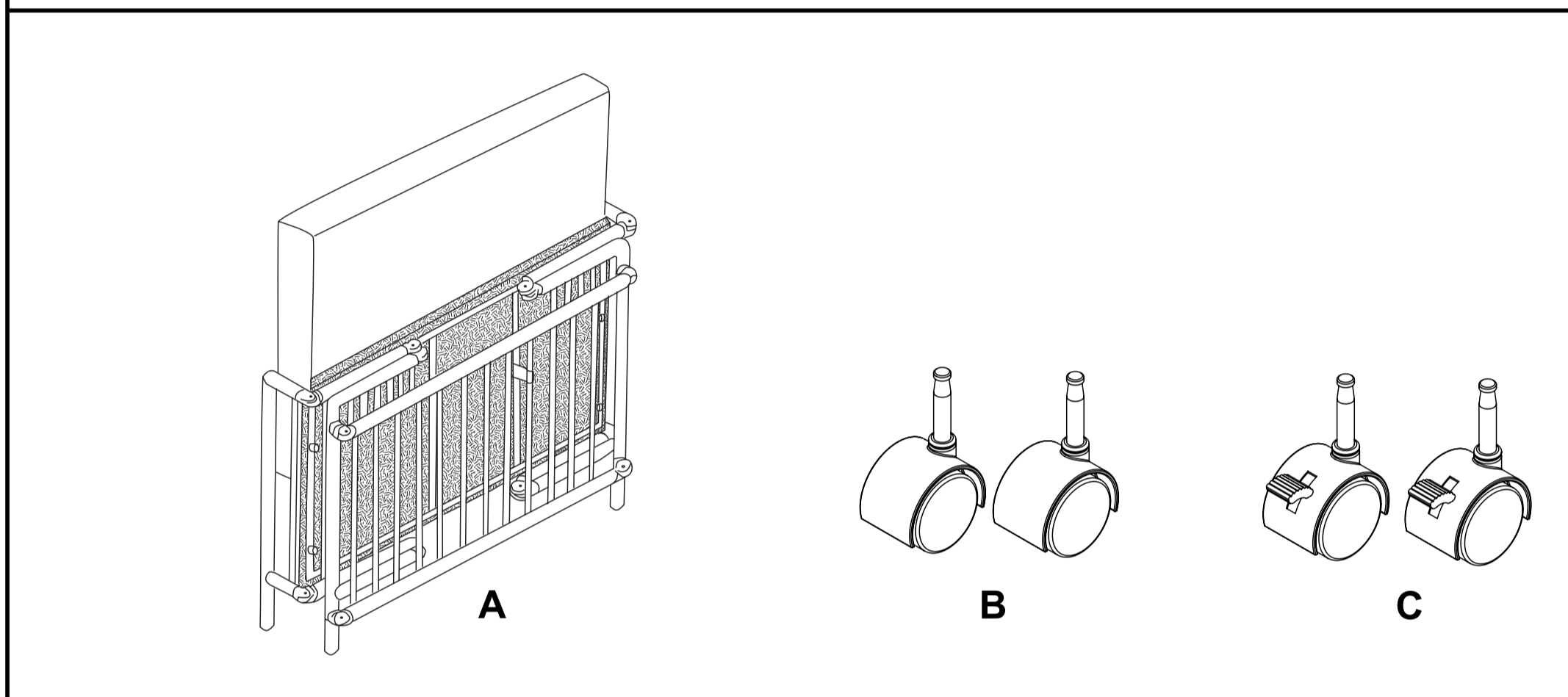

Wheel Assembly / Assemblée Roue / Asamblea de Rueda

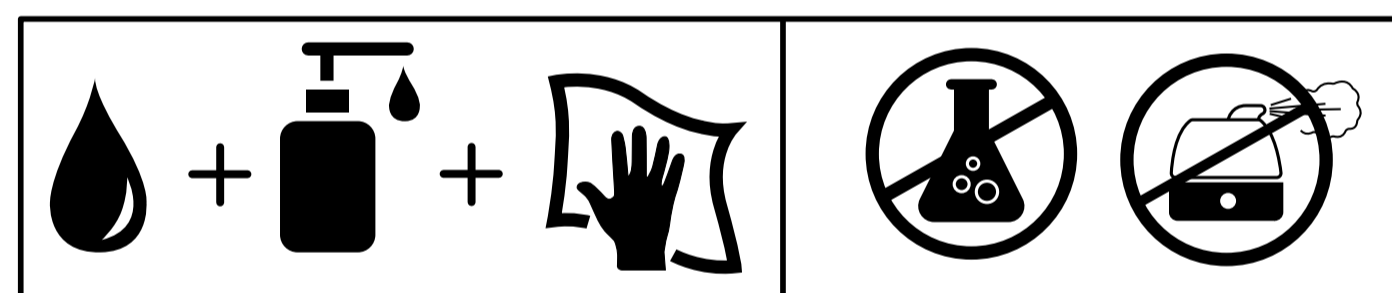
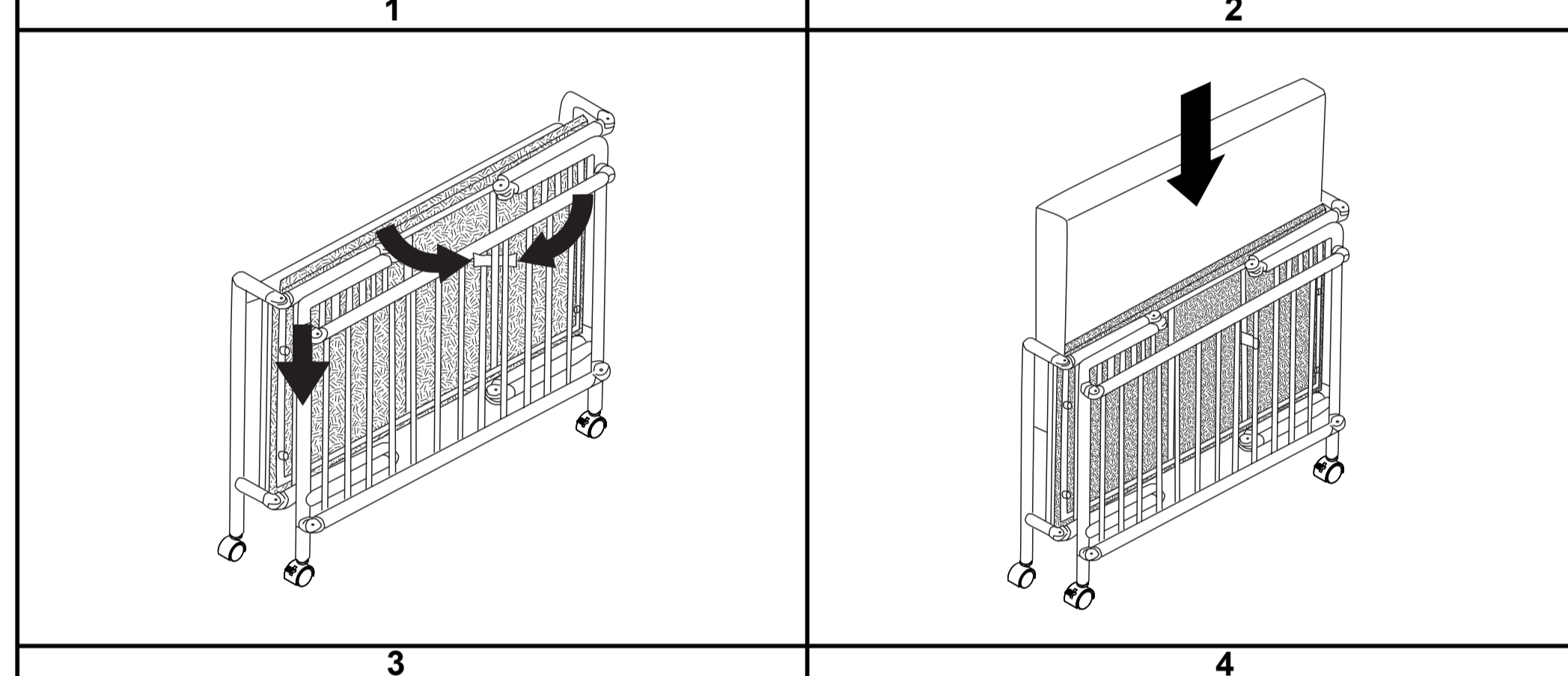
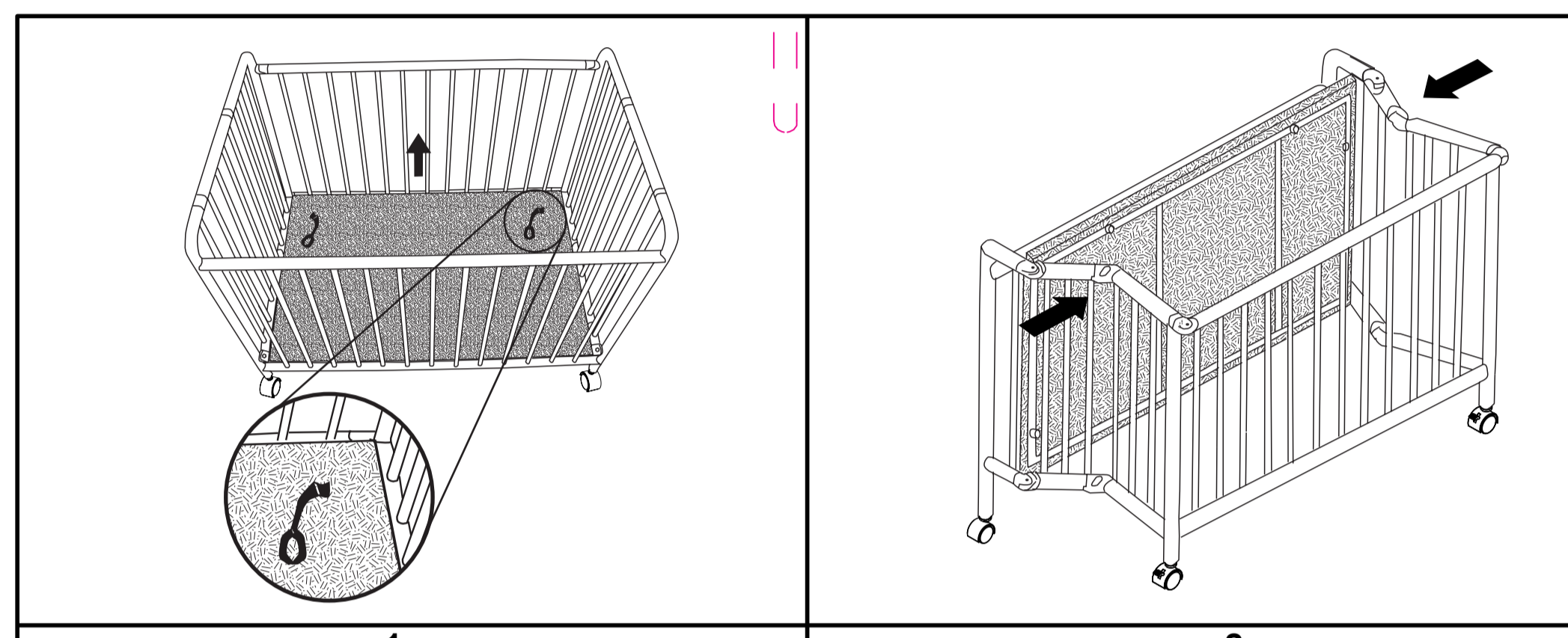
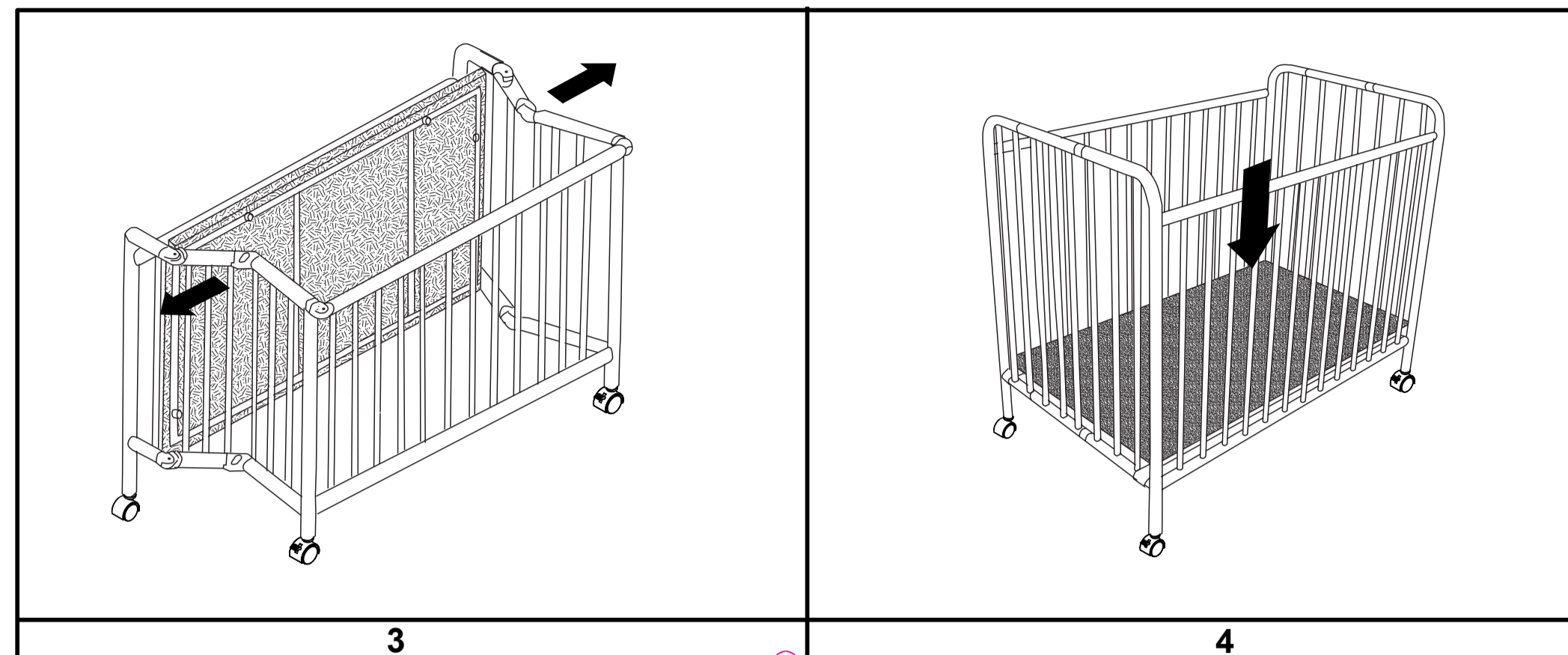
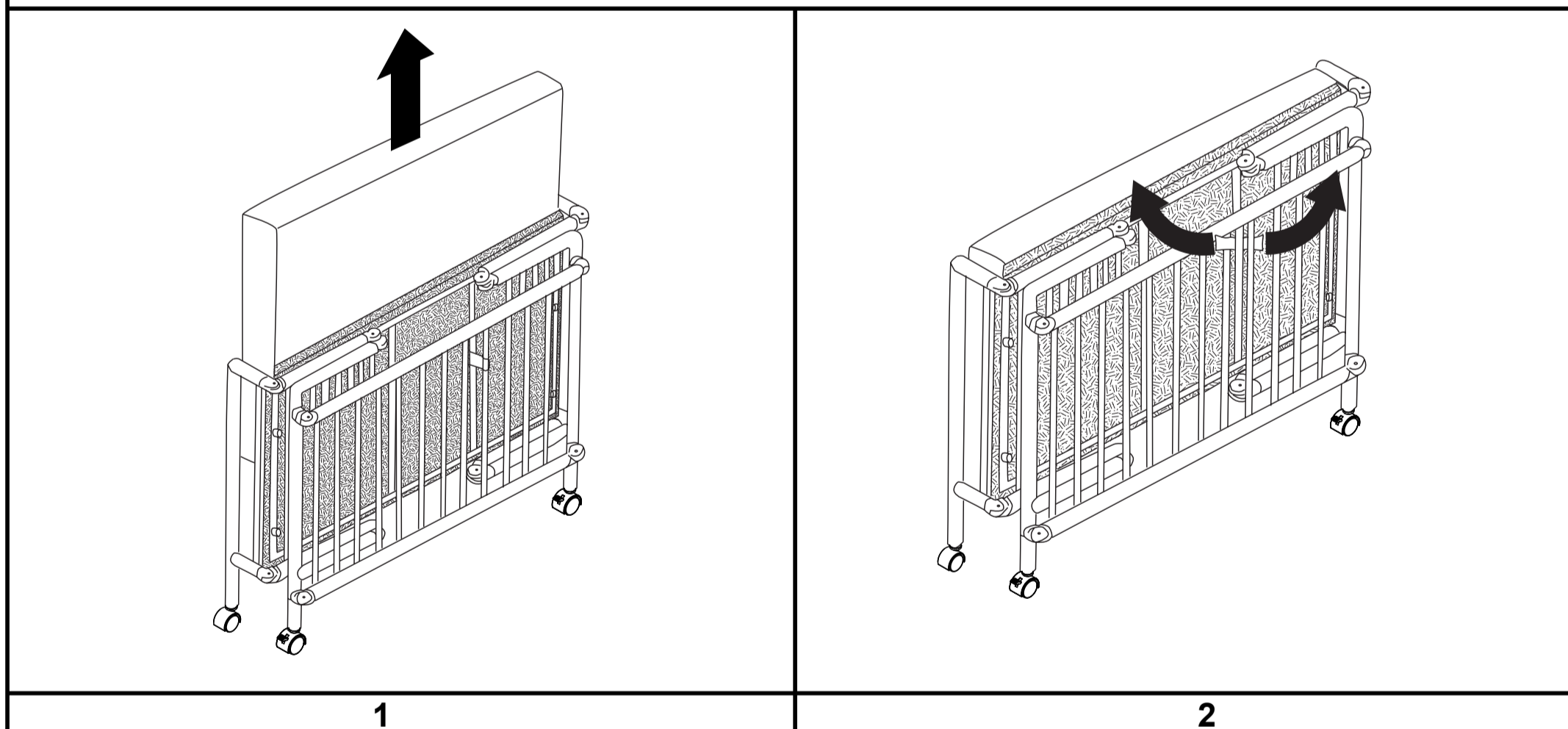

PATENTS / BREVETS / PATENTES
 www.foundationsof.com/patentes

WARNING Infants can suffocate	AVERTISSEMENT Les enfants peuvent s'étouffer	ADVERTENCIA Los bebés de corta edad puede asfixiarse
<ul style="list-style-type: none"> In gaps between a mattress too small or too thick and product sides On soft bedding. NEVER add a mattress, pillow, comforter or padding. 	<ul style="list-style-type: none"> Dans les espaces entre un matelas trop petit ou trop épais et le côté flexible du lit d'enfant. Avec la literie. NE JAMAIS ajouter de matelas, d'oreiller, d'édredon ou de coussin. 	<ul style="list-style-type: none"> En los espacios entre un colchón demasiado pequeño o demasiado grueso y el lado de la cuna. Sobre la ropa de cama blanda. NUNCA use un colchón, almohada, edredón o acolchado adicional.
<p>FOR CUSTOMER SERVICE CALL 1-877-716-2757 (outside of U.S. 330-722-5033). DO NOT CALL RETAILER OR RESELLER FOR SERVICE AS THEY ARE NOT AUTHORIZED TO RESOLVE ANY SERVICE ISSUES.</p>	<p>POUR LE SERVICE À LA CLIENTÈLE, APPELÉZ LE 1-877-716-2757 (à l'extérieur des É.U. appelez le 1-330-722-5033). N'APPELÉZ PAS LE VENDEUR OU LE DISTRIBUTEUR POUR LE SERVICE À LA CLIENTÈLE, CAR ILS NE SONT PAS AUTORISÉS À RESOUDRE CE GENRE DE PROBLÈMES.</p>	<p>POUR APPELER UN SERVICE À LA CLIENTÈLE 1-877-716-2757 (en dehors de US 330-722-5033). NE PAS APPELER UN REVENDEUR OU UN REVENDEUR POUR LE SERVICE TELS QU'ILS NON AUTORISÉ À RESOUDRE TOUTES LES QUESTIONS DE SERVICE.</p>
<p>FOR WARRANTY AND FEDERAL SAFETY STANDARD COMPLIANCE CERTIFICATES, PLEASE VISIT OUR WEBSITE AT www.childcraftbaby.com.</p>	<p>GARANTIE ET FÉDÉRAL DE SÉCURITÉ STANDARD CERTIFICAT DE CONFORMITÉ. S'IL VOUS PLAÎT VISITEZ NOTRE SITE INTERNET www.childcraftbaby.com.</p>	<p>POUR GARANTIE ET FÉDÉRAL NORME DE SÉCURITÉ CERTIFICATS DE CONFORMITÉ, VEUILLEZ VISITER NOTRE SITE WEB AU www.childcraftbaby.com.</p>

WARNING
 Failure to follow these warnings and the instructions could result in serious injury or death!

AVERTISSEMENT
 Toute dérogation aux avertissements et aux instructions d'assemblage peut entraîner des blessures graves ou même la mort!

ADVERTENCIA
 ¡El no seguir estas advertencias y las instrucciones de ensamblaje podría causar lesiones graves o la muerte!

- The crib, including side rails, must be fully erected prior to use.
 - Make sure latches are secure.
 - Strings can cause strangulation! NEVER place items with a string around a child's neck such as hood strings or pacifier cords. NEVER suspend strings over crib or attach strings to toys.
 - Discontinue use of the crib when child is able to climb out or reaches the height of 35 in (89 cm).
 - Child can become entrapped and die when improvised netting or covers are placed on top of product. NEVER add such items to confine child in product.
 - When child is able to pull to standing position, remove bumper pads, large toys, and other objects that could serve as steps for climbing out.
 - NEVER place crib near window where cords from blinds or drapes can strangle a child.
 - Use ONLY the mattress provided by the manufacturer (which must be at least 37-3/4 inches (96 cm) long by 23-3/4 inches (60.4 cm) wide and not more than 4 inches (10.2 cm) thick.
 - Always provide the supervision necessary for the continued safety of your child. When used for playing, NEVER leave child unattended.
 - To reduce the risk of SIDS, pediatricians recommend healthy infants be placed on their back to sleep unless otherwise advised by your physician.
 - NEVER use this product if there are any loose or missing fasteners, loose joints, broken parts, or torn mesh/fabric. Check before assembly and periodically during use. Contact Foundations® for replacement parts. Never substitute parts.
 - NEVER use plastic shipping bags or other plastic film as mattress covers not sold and intended for that purpose. They can cause suffocation.
 - NEVER use a water mattress with this crib.
 - If refinishing, use a non-toxic finish specified for children's products.
- Le lit d'enfant, y compris les traverses, doit être entièrement monté avant l'utilisation.
 - Assurez-vous que les loquets sont assujettis.
 - Les cordes présentent des risques d'étranglement! N'utilisez pas d'objets avec une corde autour du cou de l'enfant des articles comportant un cordon, comme un capuchon ou certains types de sucettes. N'utilisez pas de cordons au-dessus du lit d'enfant ni attachez des cordons à des jouets. N'utilisez pas de couvertures improvisées au-dessus du lit d'enfant ni fixez de cordons à des jouets.
 - Cessez d'utiliser ce produit lorsque l'enfant est capable de sortir du lit sans aide ou si il mesure 890 mm (35 po) ou plus.
 - L'enfant pourrait se coincer et mourir si un filet improvisé ou des couvertures sont placés sur le dessus du lit. N'ajoutez JAMAIS de tels articles pour confiner l'enfant dans le lit.
 - Lorsque l'enfant devient capable de se mettre debout retirer le coussin, gros jouets, et autre objets qui pourraient servir de marches pour grimper.
 - N'utilisez PAS le lit près d'une fenêtre où le cordon d'un store ou des rideaux pourraient étrangler l'enfant.
 - Utilisez UNIQUEMENT le matelas fourni par le fabricant (ce matelas doit mesurer au moins 96 cm [37,75 po] de long par 60,4 cm [23,75 po] de large et avoir une épaisseur maximale de 10,2 cm [4 po]).
 - Toujours fournir la supervision nécessaire pour assurer la sécurité de votre enfant. Lorsque le produit est utilisé pour jouer, ne JAMAIS laisser l'enfant sans surveillance.
 - Pour réduire les risques de mort subite du nourrisson (MSN), les pédiatres recommandent de coucher les enfants en santé sur le dos pour dormir, sauf indication contraire du médecin.
 - N'utilisez JAMAIS ce produit si des ferrures sont manquantes, des joints desserrés, des pièces endommagées ou des tissus/filets déchirés. Vérifiez les pièces avant l'assemblage et à intervalles réguliers lorsque la chaise est utilisée. Contactez Foundations® pour obtenir des pièces de rechange. Ne substituez jamais de pièces.
 - N'utilisez jamais les plastiques d'emballage ou toute autre pellicule de plastique pour recouvrir le matelas, car ils présentent un risque de suffocation.
 - N'utilisez pas de matelas d'eau avec ce produit.
 - Si le lit doit être restauré, utilisez un fini non toxique conçu pour les produits pour enfants.
- La cuna, incluyendo las barandas laterales, debe estar completamente ensamblada antes de usarla.
 - ¡Las cuerdas son un riesgo de estrangulamiento! NUNCA coloque objetos con rope tiras alrededor del cuello del niño, tales como las cuerdas de un gorrito o la cuerda del chupón. NUNCA cuelgue cuerdas por encima de la cuna ni amare cuerdas a los juguetes.
 - Deje de usar la cuna cuando el niño sea capaz de salirse de ella o alcance una estatura de 89 cm (35 pulgadas).
 - El niño puede quedar atrapado y morir cuando se colocan redes o cubiertas improvisadas encima del producto. JAMAIS agregue estos objetos para confinar al niño en la cuna.
 - Cuando el niño sea capaz de ponerse de pie quitar los juguetes grandes y otros objetos que puedan servir de escalones para salir.
 - NUNCA coloque la cuna cerca de una ventana en la cual las cuerdas de las persianas o cortinas puedan estrangular al niño.
 - Use SOLAMENTE el colchón provisto por el fabricante (que debe medir por lo menos 96 cm (37-3/4 pulgadas) de largo por 60.4 cm (23-3/4 pulgadas) de ancho y no más de 10.2 cm (4 pulgadas) de espesor.
 - Vigile constantemente a su niño para garantizar su seguridad continua. Proporcione la supervisión necesaria para garantizar su seguridad continua de su niño. Cuando se use para jugar, NUNCA deje al niño desatendido.
 - Para reducir el riesgo de SIDS (muerte súbita infantil), los pediatras recomiendan que los bebés de corta edad sanos sean colocados sobre su espalda para dormir, a menos que su médico lo recomiende lo contrario.
 - NUNCA use este producto si tiene sujetadores sueltos o faltantes, juntas sueltas, piezas rotas o mallatela rasgada. Inspeccione antes de ensamblar y periódicamente durante el uso. Póngase en contacto con Foundations® si necesita piezas de repuesto. Nunca sustituya las piezas originales con piezas de otros fabricantes.
 - NUNCA use bolsas de transporte de plástico u otro tipo de película de plástico como fundas para el colchón que no hayan sido vendidos o diseñados para dicho uso. Pueden causar asfixia.
 - NUNCA use un colchón de agua con esta cuna.
 - Si desea aplicar un acabado, use un acabado no tóxico especial para productos infantiles.

Align with edge of Mattress Board

Part No.: AS20025A	Size: 948mm x 590mm (Pink Rectangle and Mattress Board)
Part Name: Little Dreamer Top of Mattress Board	Background Color: None
Original Issue Date: 10/12/2018	Print Color: Black
Revision Date:	Fonts:
Revision Level:	(WARNINGS) Arial Bold 5mm
	(Failure to...) Arial Bold 3.5mm
	(Text) Arial Regular 3mm
	This is a Screen Print Layout. Black is the only color to be printed.
	Notes:
	- Informational Text and Rectangles (Shown in Pink) are not to be printed

Dotted Lines, Arrows and Measurements DO NOT PRINT - INFORMATIONAL ONLY

NOTE TO MANUFACTURER: THE ORDER NUMBER AND DATE OF MANUFACTURER MUST BE IN TEXT SIZE LARGER THAN 4 MM IN HEIGHT (ON CAPITAL LETTERS). ALSO, THE DATE OF MANUFACTURER MUST BE LISTED NUMERICALLY WITH THE MONTH FOLLOWED BY THE YEAR IN THAT ORDER (XX/XXXX).