



5216 Portside Dr., Medina, OH 44256 USA  
 PH: 1 330.723.0599 • FAX: 1 330.722.5037  
 www.childcraftbaby.com

# Play Yard

Model Covered: F99106.26

## READ ALL INSTRUCTIONS BEFORE ASSEMBLY AND USE OF PRODUCT

- Play yard Up to 30 lbs / No taller than 35 in.
- Bassinet Up to 15 lbs.

- Cleaning - Surface wash with mild soap and water, rinse with clean water and air dry.
- Store in a cool, dry location.

AB20490B

## WARNING

**FAILURE TO FOLLOW THESE WARNINGS AND INSTRUCTIONS COULD RESULT IN SERIOUS INJURY OR DEATH.**

- Always provide the supervision necessary for the continued safety of your child. **NEVER** leave child unattended.
- To reduce the risk of SIDS, pediatricians recommend healthy infants be placed on their back to sleep, unless otherwise advised by your physician.
- Adult assembly required. Take care when unpacking and assembling; contains small parts and some items with sharp edges.
- To prevent a possible choking hazard, remove and discard packing material before using this product.
- To avoid injury, the play yard must be erected and fully assembled prior to use. Top rails must be locked in the upright position, and the mattress pad must be used.
- **DO NOT** attach additional items to the play yard that are not approved by Child Craft. Items not tested with this play yard could injure the child.
- Child can become entrapped and die when improvised netting or covers are placed on top of product. **NEVER** add such items to confine child in product.
- Use only for a child who is unable to climb out of the play yard and who is less than 35 inches (89 cm) tall and weighs 30 lbs (13.6 kg) or less. Discontinue use of the play yard when the child is able to climb out or reaches the height of 35 inches (89 cm) or weight of 30 lbs (13.6 kg).
- When child is able to pull up to a standing position, remove bumper pads, large toys, and other objects that could serve as steps for climbing out.

- **DO NOT** use with more than one child at a time.
- **NEVER** use this product if there are any missing or damaged parts, including, but not limited to, loose or missing fasteners, loose joints, or torn mesh/fabric. Check before assembly and periodically during use. Contact Child Craft at childcraftbaby.com for replacement parts. NEVER substitute parts.
- **INFANTS CAN SUFFOCATE:**
  - In gaps between a mattress too small or too thick and product sides
  - On soft bedding
  - **NEVER** add a mattress, pillow, comforter, or padding. Use **ONLY** mattress/pad provided by the manufacturer.
  - **NEVER** use plastic shipping bags or other plastic films as a mattress cover.
  - **NEVER LEAVE** infant in play yard with the SIDES DOWN. Make sure sides are raised and in locked position whenever child is in the product.
  - **DO NOT** use a water mattress with the playard.
- **TO AVOID STRANGULATION:**
  - **DO NOT** suspend strings, accessories, or toys over the product other than those provided with this product.
  - **DO NOT** place play yard in any location where there are cords such as window blind cords, drapes, etc.
  - **DO NOT** place items with a string, such as hood strings or pacifier cords, around your child's neck.
- **DO NOT** refinish tubing of play yard frame.
- **DO NOT** allow unit to get wet.
- **DISCONTINUE USE** immediately if any parts are damaged or missing.

### Child Requirements

Maximum height: 35 inches (89 cm)  
 Maximum weight: 30 lbs (13.6 kg)  
 Maximum weight for Bassinet: 15 lbs (6.8 kg)

**IMPORTANT:** It is very important to use and assemble the play yard according to these instructions. **DO NOT USE YOUR PLAY YARD UNTIL YOU HAVE READ AND UNDERSTOOD THESE INSTRUCTIONS.**

### Registration Information

Please register this product so we can reach you if there is a safety alert or recall. We will not sell, rent, or share your personal information. To register your product, please complete and mail the card that came with or visit our online registration at:

<https://www.childcraftbaby.com/product-registration>

For future reference, record the Model Number and Date of Manufacture below.

Model Number: \_\_\_\_\_ Date of Manufacture: \_\_\_\_\_

### IDENTIFICATION OF PARTS

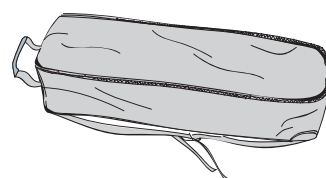

Carry Bag

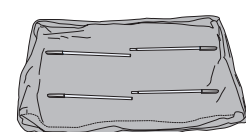

Bassinet & Tubes

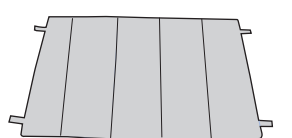

Mattress Pad

## SETTING UP THE PLAY YARD

- 1** Remove the play yard from the carry bag. Unhook the two Velcro® tabs **B** to remove the mattress pad **A**.

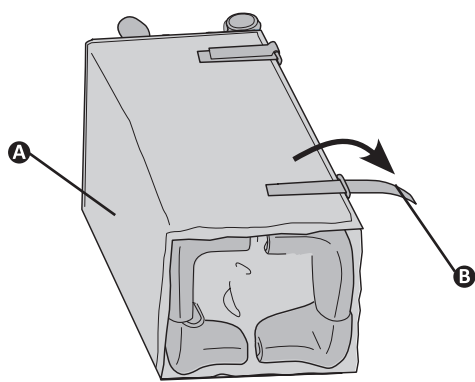

- 2**

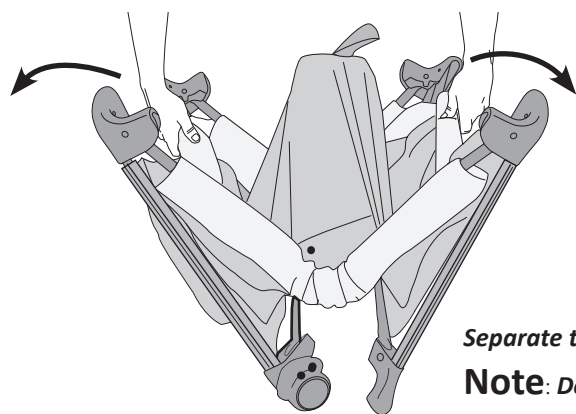

Separate the corners to open the play yard.  
**Note:** Do not push center of the floor down yet.

- 3**

### ! WARNING

To prevent injury or death, **DO NOT** allow child in product with **SIDES DOWN**. **ALWAYS** make sure sides are raised and all four rails are fully and securely locked by firmly pushing down on the center of each rail.

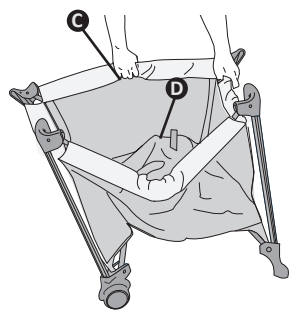

Lift up both long top rails **C** until they securely lock into place.

**Note:** The floor must stay up, as shown, so the rails will lock properly.  
If the rails do not lock into place, pull up on the strap handle **D**, draw the feet together, and try to lock the rails again. Lift up both short top rails **E** until they securely lock into place.

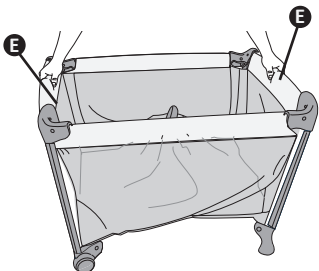

- 4** Push down on the center of the floor **F** until it locks into a flat position.

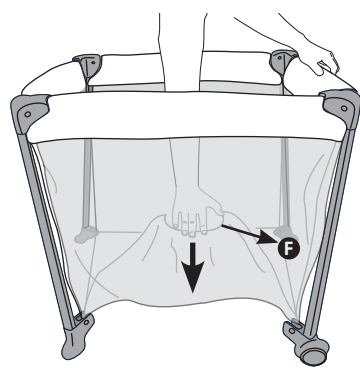

- 5** **IMPORTANT:** NEVER use the play yard without the mattress pad securely installed on either the play yard floor or in the bassinet. To use the play yard with the mattress pad alone: Place mattress pad **A** on the floor of the play yard, cushion side up. Insert the four mattress straps **I** through the slots **J** in the floor of the play yard and fasten them to the Velcro tabs on the underside of the play yard floor. Make sure all four straps are properly secured to the play yard and the Velcro tabs are facing downward, securing the pad to the play yard floor.  
**Note:** The mattress pad must always be used with the cushion side up.

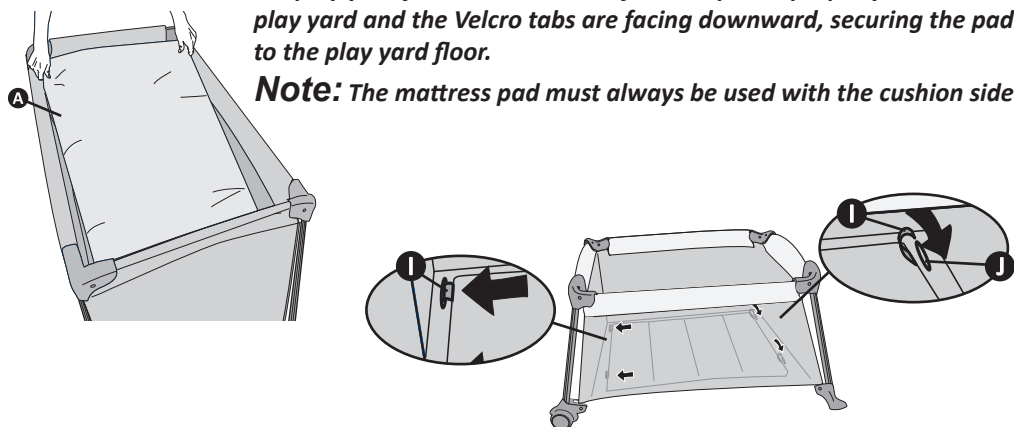

## CONFIGURING THE BASSINET

- 1** **IMPORTANT:** NEVER use the play yard without the mattress pad securely installed on either the play yard floor or in the bassinet.

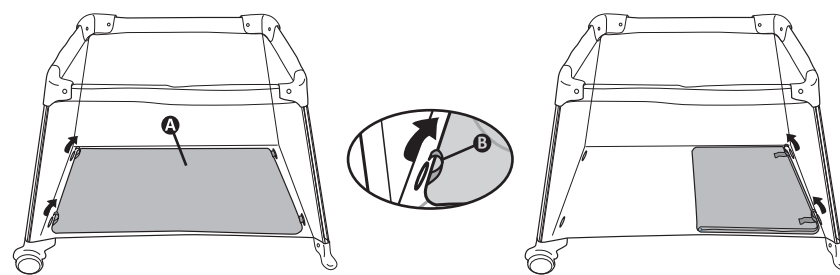

- 2** Remove child and all accessories from the play yard before configuring the bassinet. TO remove the mattress pad **A**, disconnect two mattress straps **B** from each side of the play yard, then remove the pad. Place the bassinet **G** on the floor with tubes and sleeves facing upward.

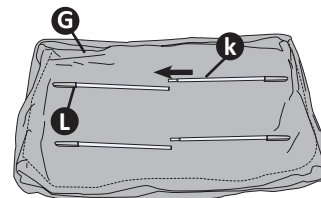

**Note:** Tubes are pre-installed on the bassinet and require only to be connected. Connect one set of tubes **K** and **L** together, as shown. Make sure they are securely connected. Repeat for the other set of tubes.

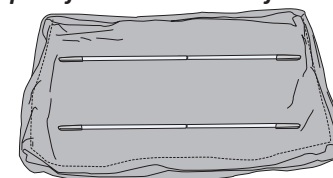
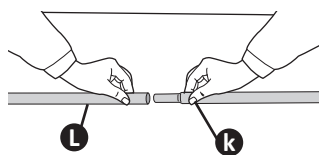

- 3**

### ! WARNING

To avoid serious injury or death:

- Check to ensure bassinet is fully secure by firmly pressing down on all four corners of the mattress pad.
- **DO NOT** use bassinet with children over 15 lbs (6.8 kg). Discontinue use when child begins to push up on hands and knees or can roll over.
- **FALL HAZARD:** To prevent falls, do not use this product when infant begins to push up on hands and knees or has reached manufacturer's recommended maximum weight, whichever comes first.

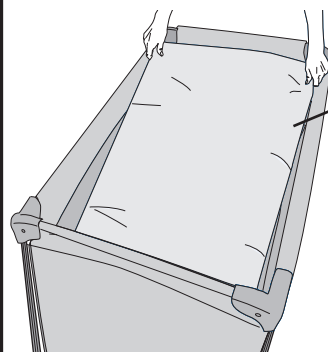

To use the mattress pad **A** with the bassinet, place it on the bassinet, cushion side up.

- 4** Insert the four mattress straps **I** on the mattress pad through the slots **J** in the bassinet and fasten them to the Velcro tabs on the underside of the bassinet. Make sure all four straps are properly secured to the bassinet.  
**Note:** The mattress pad must always be used with the Velcro tabs facing downward to secure the pad to the floor of the bassinet.  
**Note:** The mattress pad must always be used with cushion side up.

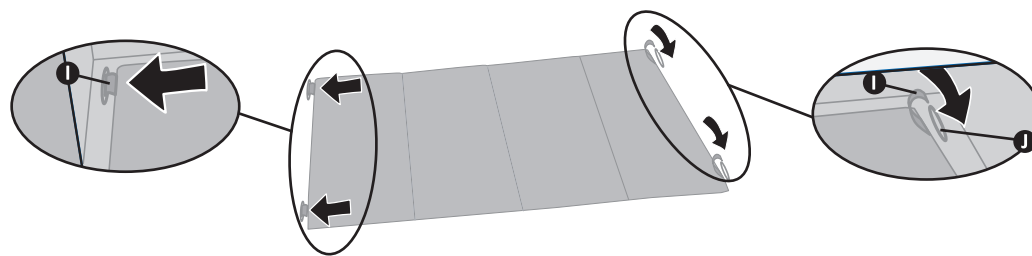

- 5**

### ! WARNING

To prevent injury or death, **NEVER** configure the bassinet with a child in the play yard floor. **ALWAYS** remove the child from the play yard floor before configuring the bassinet.

Fasten the bassinet **G** to the play yard using the zipper **M** on the side of the bassinet. Cover the zipper tab with its flap **H**, as shown.

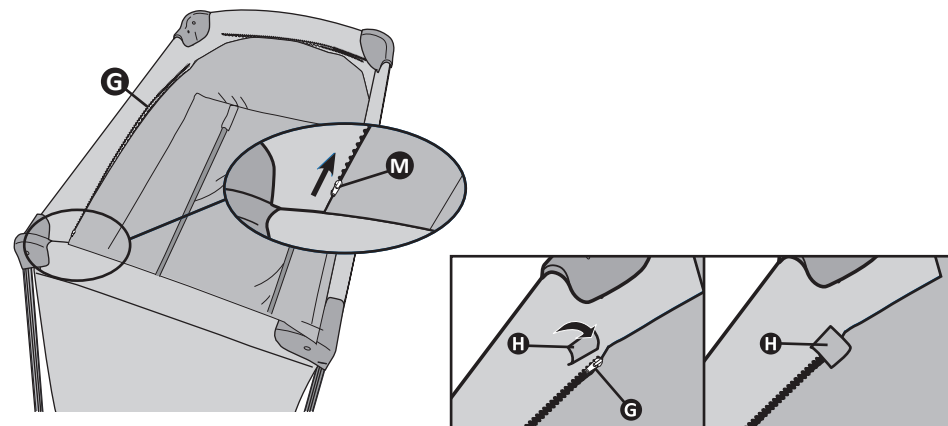



## Parc pour enfants

Modèle F99106.26

### LIRE TOUTES LES INSTRUCTIONS AVANT DE PROCÉDER À L'ASSEMBLAGE ET D'UTILISER CE PRODUIT

Parc	Jusqu'à 13,6 kg (30 lb) / Grandeur maximale de 89 cm (35 po)
Moïse	Jusqu'à 6,8 kg (15 lb)

- Nettoyage - Laver la surface avec du savon doux et de l'eau, rincer à l'eau claire et sécher à l'air.
- Gardez dans un endroit frais et sec.

AB20490B

## ⚠ AVERTISSEMENT

**LE NON-RESPECT DE CES MISES EN GARDE PEUT ENTRÂNER DES BLESSURES GRAVES, VOIRE MÊME LA MORT.**

- Toujours assurer la supervision nécessaire pour que l'enfant soit en sécurité en tout temps. Ne **JAMAIS** laisser un enfant sans surveillance.
- Pour réduire les risques de syndrome de mort subite du nourrisson (SMSN), les pédiatres recommandent de coucher l'enfant en santé sur le dos pour dormir, sauf indication contraire du médecin.
- L'assemblage doit être effectué par un adulte. Faire preuve de prudence lors du déballage et de l'assemblage en raison des petites pièces et des pièces à bord tranchant de ce produit.
- Afin de prévenir les risques de suffocation, retirer et jeter le matériel d'emballage avant d'utiliser ce produit.
- Pour éviter les risques de blessures, le parc doit être érigé et entièrement assemblé avant l'usage. Les rails du dessus doivent être verrouillés à la verticale et le matelas bien en place.
- N'attacher **AUCUN** article supplémentaire au parc qui ne sont pas des articles approuvés par Child Craft. Les articles qui n'ont pas été testés risquent de causer des blessures à l'enfant.
- L'enfant risque de se retrouver coincé, voire même trouver la mort, si on place un couvercle ou un filet improvisé par-dessus le parc. Ne **JAMAIS** ajouter de tels articles pour confiner l'enfant dans le parc.
- Ce parc ne doit servir que pour les enfants qui ne sont pas capables de grimper pour en sortir et qui mesurent moins de 85 cm (35 po) et pèsent 13,6kg (30 lb) ou moins. Cesser l'utilisation du parc dès que l'enfant est en mesure de grimper ou s'il a atteint une grandeur de 89 cm (35 po) ou un poids supérieur à 13,6 kg (30 lb).
- À partir du moment où l'enfant est capable de se lever, retirer le tour de lit, les gros jouets et autres objets sur lesquels il pourrait monter pour descendre du parc.

1

- **NE PAS** mettre plus d'un enfant dans le parc à la fois.
- Ne **JAMAIS** utiliser ce produit s'il manque des fixations ou si elles sont desserrées, si des joints sont lâches, des pièces brisées ou du filet ou du tissu déchiré. Vérifiez l'état du produit avant de procéder à l'assemblage et régulièrement en cours d'utilisation. Communiquer en ligne avec Child Craft au childcraftbaby.com pour obtenir des pièces de rechange.

Ne faire **AUCUNE** substitution de pièces.

#### • RISQUES DE SUFFOCATION :

- Dans l'espace entre un matelas trop petit ou trop épais et les côtés du produit
- Sur un article de literie mou
- Ne **JAMAIS** ajouter un matelas, une oreiller, un édredon ou un coussin. Utiliser **SEULEMENT** le matelas et le coussin fournis par le fabricant.
- Ne **JAMAIS** utiliser les sacs d'emballage en plastique ni tout autre film plastique comme couvre-matelas.
- Ne **JAMAIS LAISSER** un enfant dans le parc positionné les **CÔTÉS TOURNÉS VERS LE BAS**. L'enfant pourrait rouler dans l'espace entre le matelas et les côtés en filet desserrés et le faire suffoquer.
- Ne **JAMAIS** mettre un matelas d'eau dans le parc.

#### • RISQUES DE STRANGULATION :

- Ne **JAMAIS** suspendre des cordes, des accessoires ou des jouets au-dessus du parc autres que ceux qui sont fournis avec ce produit.
- **NE PAS** placer le parc dans un endroit à proximité de cordes, notamment des cordes de store, des draperies, des fils de téléphone, etc.
- Ne placer **AUCUN** article attaché par un cordon autour du cou de l'enfant, notamment un bonnet ou une tétine retenu par un cordon.

- **NE PAS** retoucher la finition de la tubulure du parc.
- **S'assurer** que ce produit ne soit pas mouillé.
- **CESSER IMMÉDIATEMENT L'UTILISATION** de ce produit si des pièces sont brisées ou manquantes.

#### Exigences relatives à l'enfant

Grandeur maximale : 89 cm (35 po)

Poids maximum : 13,6 kg (30 lb)

Poids maximum de la moïse : 6,8 kg (15 lb)

**IMPORTANT :** Il est très important d'utiliser et d'assembler ce parc conformément à ces instructions.

**NE PAS UTILISER LE PARC SANS AVOIR LU ET COMPRIS CES INSTRUCTIONS.**

#### Données d'inscription

Enregistrez ce produit pour nous permettre de vous communiquer les alertes de sécurité ou les rappels pour ce produit. Child Craft s'engage à ne pas vendre, louer ou partager vos renseignements personnels à qui que ce soit. Pour enregistrer ce produit, remplir et poster la carte d'inscription fournie avec le parc ou cliquez le lien d'inscription en linge sur le :

<https://www.childcraftbaby.com/product-registration>

À des fins de consultation ultérieure, inscrivez ci-dessous le numéro de modèle et la date de fabrication.

Numéro de modèle : \_\_\_\_\_ Date de fabrication : \_\_\_\_\_

#### IDENTIFICATION DES PIÈCES

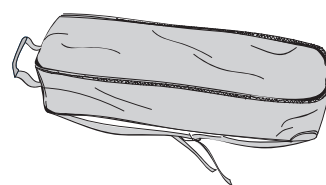

Sac de transport

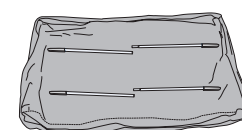

Moïse et tubes

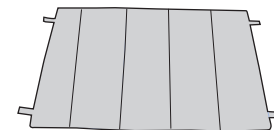

Matelas

## ASSEMBLAGE DU PARC

- 1** Sortir le parc du sac de transport. Déverrouiller les deux languette en Velcro® B pour sortir le matelas A.

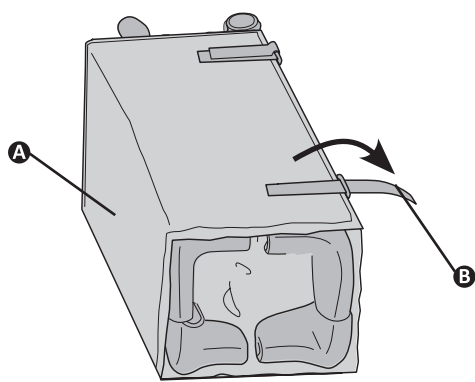

- 2**

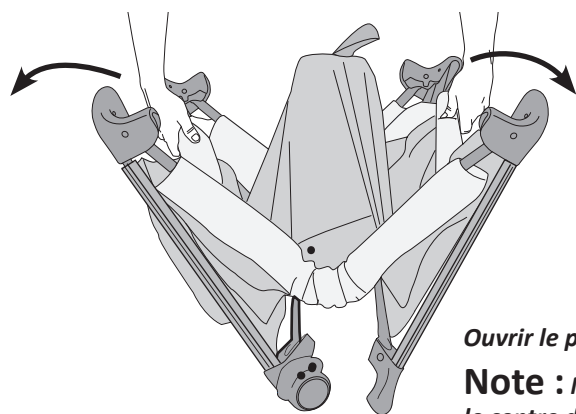

Ouvrir le parc en séparant les coins.

**Note :** Ne pas pousser tout de suite sur le centre de la toile de fond.

- 3**

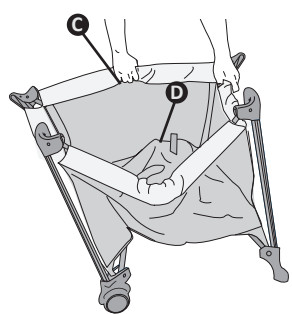

### AVERTISSEMENT

Afin d'éviter des blessures ou la mort, ne **JAMAIS LAISSER** un enfant dans le parc alors qu'il est positionné les **CÔTÉS Tournés vers le bas**. **TOUJOURS** s'assurer d'avoir bien levé les côtés et que les quatre rails sont solidement enclenchés en appuyant fermement sur le centre de chaque rail.

Lever les deux longs rails C du dessus jusqu'à ce qu'ils soient solidement enclenchés.

**Note:** Le fond du parc doit demeurer dans le haut, tel qu'illustré, pour que les rails puissent être correctement enclenchés.

Si les rails ne s'enclenchent pas, tirer sur la sangle D, rapprocher les pieds ensemble, puis essayer de verrouiller les rails à nouveau. Lever les deux courts rails du dessus E jusqu'à ce qu'ils soient solidement enclenchés.

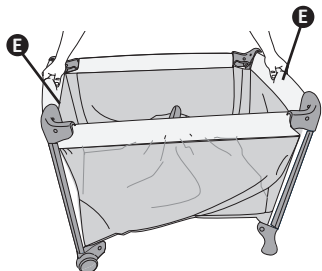

- 4**

Appuyer sur le centre du fond du parc F jusqu'à ce qu'il s'enclenche à plat.

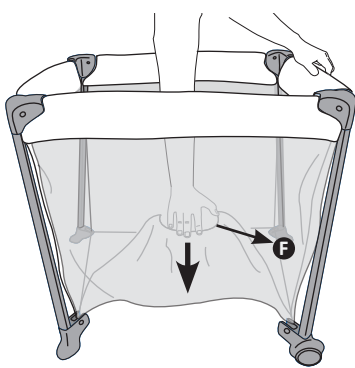

- 5**

**IMPORTANT :** Ne **JAMAIS** mettre un enfant dans le parc sans que le matelas y soit solidement installé, que soit sur dans fond du parc ou dans le moïse.

Pour utiliser le parc alors que seul le matelas est installé : Placer le matelas A dans le fond du parc, la face coussinée vers le haut. Insérer les trois sangles du matelas I dans les encoches J du fond du parc, puis les attacher à l'aide des languettes au Velcro® sur la face inférieure du fond du parc. S'assurer que les quatre sangles sont solidement fixées au parc et que les languettes au Velcro® sont face vers le bas, de sorte qu'elles retiennent le matelas au fond du parc.

**Note:** Le matelas doit toujours être positionné le côté coussiné vers le haut avant d'y déposer un enfant.

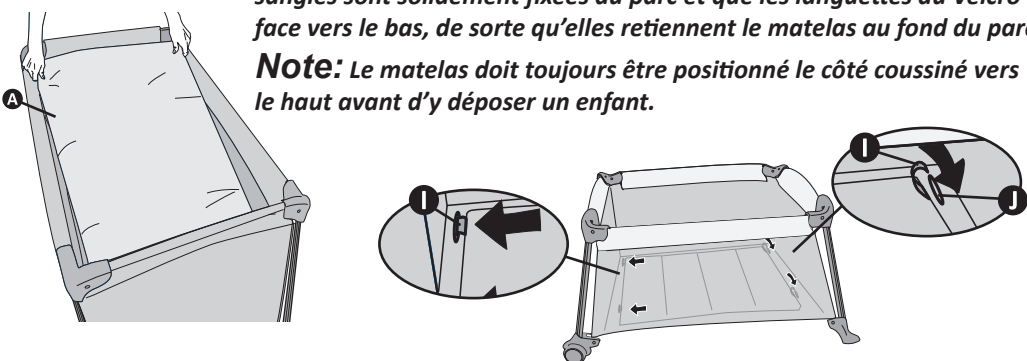

## CONFIGURATION DU MOÏSE

- 1** **IMPORTANT :** Ne **JAMAIS** mettre un enfant dans le parc sans que le matelas y soit solidement installé, que soit dans le fond du parc ou dans le moïse.

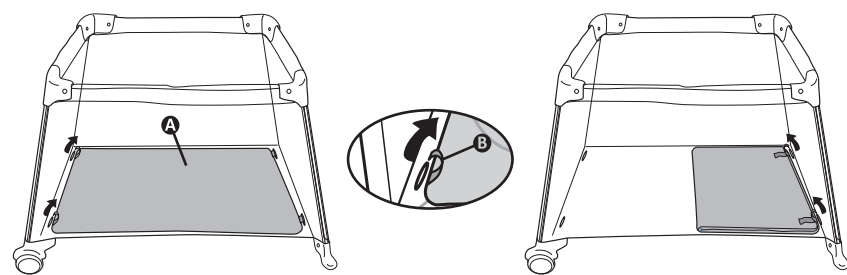

- 2**

Avant de configurer le moïse, sortir l'enfant et les accessoires du parc.

POUR sortir le matelas A, détacher les deux sangles du matelas B de chaque côté du parc, puis sortir le matelas. Placer le moïse G dans le fond du parc en plaçant les tubes et les manchons face vers le haut.

**Note :** Les tubes du moïse ont été installés en usine ; il ne reste qu'à les raccorder. Raccorder un jeu de tubes K et L ensemble, tel qu'illustré. S'assurer qu'ils sont solidement raccordés. Reprendre le processus avec l'autre jeu de tubes.

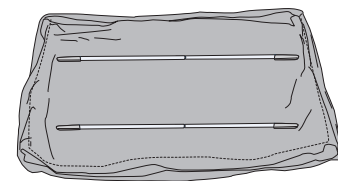
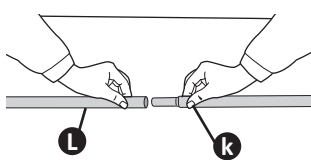
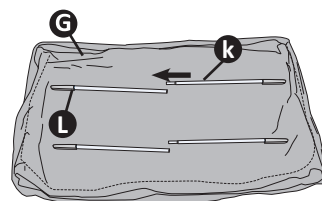

- 3**

### AVERTISSEMENT

Afin d'éviter des blessures ou la mort :

- Vérifier si le moïse est parfaitement enclenché en appuyant fermement vers le bas sur les quatre coins du matelas.

- **NE PAS** utiliser le moïse pour un enfant de plus de 6,8 kg (15 lb). Cesser l'utilisation dès que l'enfant est capable de se tenir assis ou à genou ou qu'il est capable de se retourner par lui-même.

- **RISQUES DE CHUTES :** Pour prévenir les chutes, ne pas utiliser ce produit lorsque l'enfant commence à se tenir assis ou à genou ou qu'il a atteint la grandeur et le poids maximum, selon la première éventualité.

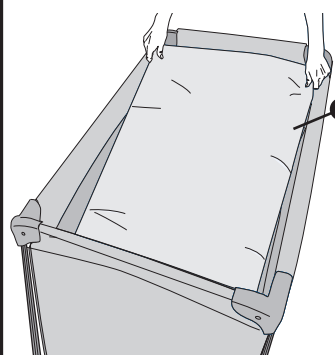

Pour utiliser le matelas A avec le moïse, on doit le placer le côté coussiné vers le haut dans le moïse.

- 4**

Insérer les trois sangles du matelas I dans les encoches J du moïse, puis les attacher à l'aide des languettes au Velcro® sur la face inférieure du moïse. S'assurer que les quatre sangles sont solidement fixées au moïse.

**Note :** Le matelas doit toujours être positionné les languettes en Velcro® face vers le bas pour fixer le matelas au fond du moïse.

**Note :** Le matelas doit toujours être positionné la face coussinée vers le haut.

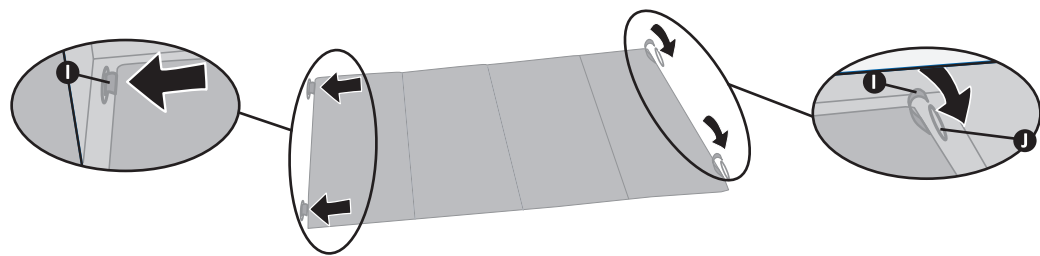

- 5**

### AVERTISSEMENT

Afin d'éviter des blessures ou la mort, ne **JAMAIS** configurer le moïse alors que l'enfant est dans le parc. **TOUJOURS** sortir l'enfant du parc avant de configurer le moïse.

Attacher le moïse G au parc à l'aide de la fermeture à glissière M sur le côté du moïse. Remettre le rabat H, par-dessus sur la tirette de la fermeture à glissière pour la couvrir.

