

Tremont Convertible Crib

Model Covered: F34501

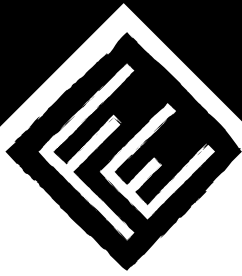

FOREVER
Eclectic™

Child Craft
5216 Portside Dr.
Medina, OH 44256 USA
PH: 1 330.723.0599
FAX: 1 330.722.5037
www.childcraftbaby.com

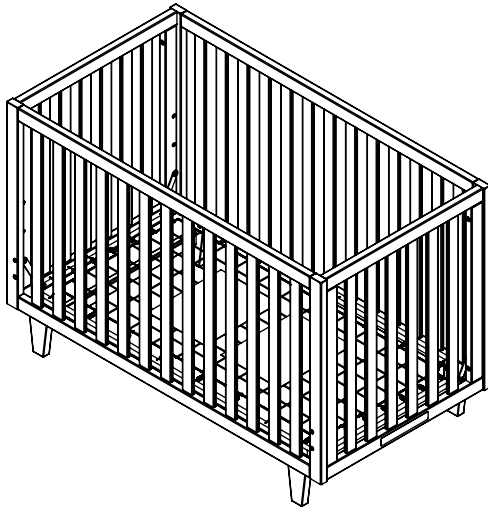

AB20426_G1

Assembled as Crib

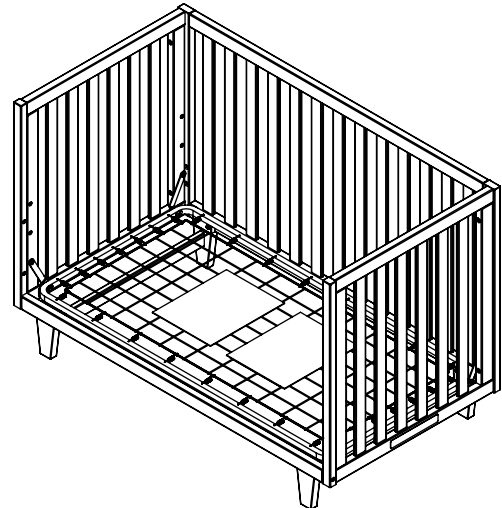

AB20426_G2

Assembled as Toddler Bed

**THIS IS THE ASSEMBLY INSTRUCTIONS FOR CRIBS
SOLD IN THE UNITED STATES AND CANADA.**

**KEEP INSTRUCTIONS
FOR FUTURE USE.**

ASSEMBLY ASSISTANCE

IMPORTANT: Retain for future reference and read carefully. Child Craft strives for the highest quality in our products but occasionally a missing part or problem can occur during assembly. If any parts are missing or broken or you need assistance with assembly, DO NOT return the product to your dealer. Go to our website at www.childcraftbaby.com or call Child Craft for assistance at 1-330-723-0599 (Monday through Friday, 9:00 a.m. – 4:00 p.m. Eastern Time). Please have the model number and manufacture date available when you call or write us at:
Child Craft, 5216 Portside Dr., Medina, OH 44256

ASSEMBLY INSTRUCTIONS

- Adult assembly required.
- Read all instructions BEFORE assembly and USE of product.
- Unpack carton, remove packing materials, including polybag. Identify and check all parts.

FOR CUSTOMER SERVICE CALL
1-330-723-0599. DO NOT CALL
RETAILER OR RESELLER FOR SERVICE
AS THEY ARE NOT AUTHORIZED TO
RESOLVE ANY SERVICE ISSUES.

FOR WARRANTY AND FEDERAL SAFETY
STADARD COMPLIANCE CERTIFICATES, PLEASE
VISIT OUR WEBSITE AT
www.childcraftbaby.com

Record the information for your product here:

Model number: _____

Manufacture date: _____

PO number: _____

AB20426A

PARTS LIST

Part Description	Part Number	Qty.
A. Long Side Assembly	22303853	1
B. Long Headboard Assembly	22303854	1
C. Head - Foot Assembly	22303832	2
D. Spring	11201023	1
E. Leg Assembly	22303835	2
F. Toddler Bed Rail	22303842	1
G. Toddler Post Headboard	22303849	1
H. Toddler Post Footboard	22303851	1
I. Allen Head Bolt 6mm x 70mm	11200916	2
J. Allen Head Bolt 6mm x 57mm	11200911	8
K. Allen Head Bolt 6mm x 32mm	11200912	8
L. Allen Head Bolt 6mm x 16mm	11200913	8
M. Allen Head Bolt 6mm x 45mm	11200915	4
N. Connector Nut 6mm	11201001	4
P. Joint Connector Nut 6mm	11200970	2
Q. Allen Wrench 4mm	11200978	2

PREPARATION

Carefully remove and lay out all hardware and parts. Check quantities and match the parts list. Construct furniture on an even flat floor. Note: during the assembly process whenever using screws or bolts, check each with the parts list by letter and size identification. Place each screw or bolt on the diagram of the item which is sketched actual size. Be sure to use the proper size specified in the assembly directions. If any parts are missing or broken or you need assistance with assembly, DO NOT return your product to the dealer. Please identify the furniture by the model number identification when you call or write to Child Craft. Make note of all identification numbers and include this information with your request.

The Allen Head Bolt (L) has friction enhancing patch on the thread which may cause resistance during tightening.

DO NOT Substitute Parts!

SUGGESTED TOOLS

#2 Medium Straight Screwdriver

Furniture Parts

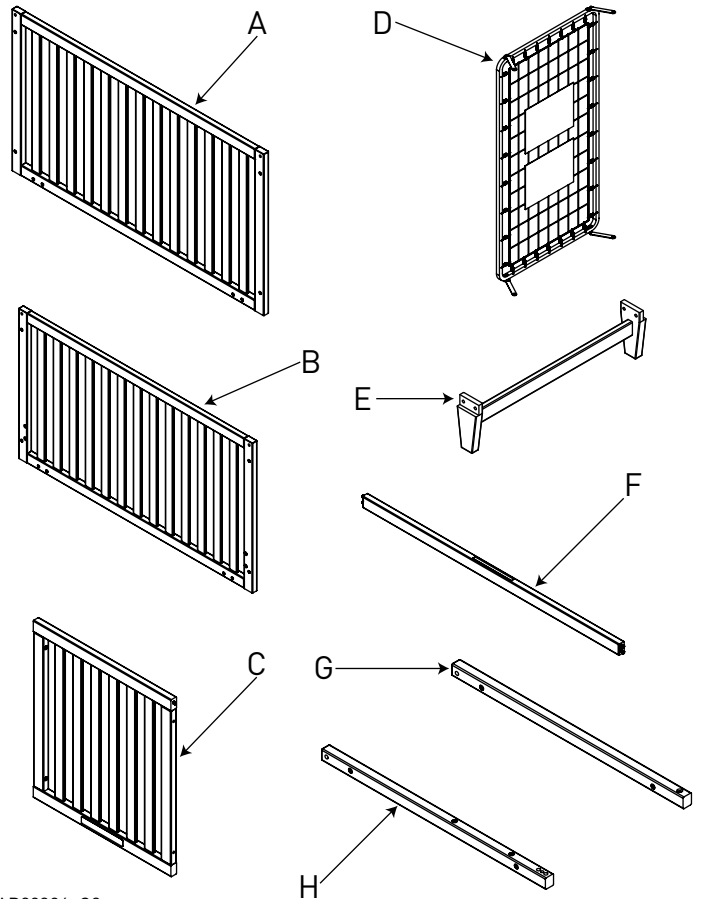

AB20306_G3

Hardware Package

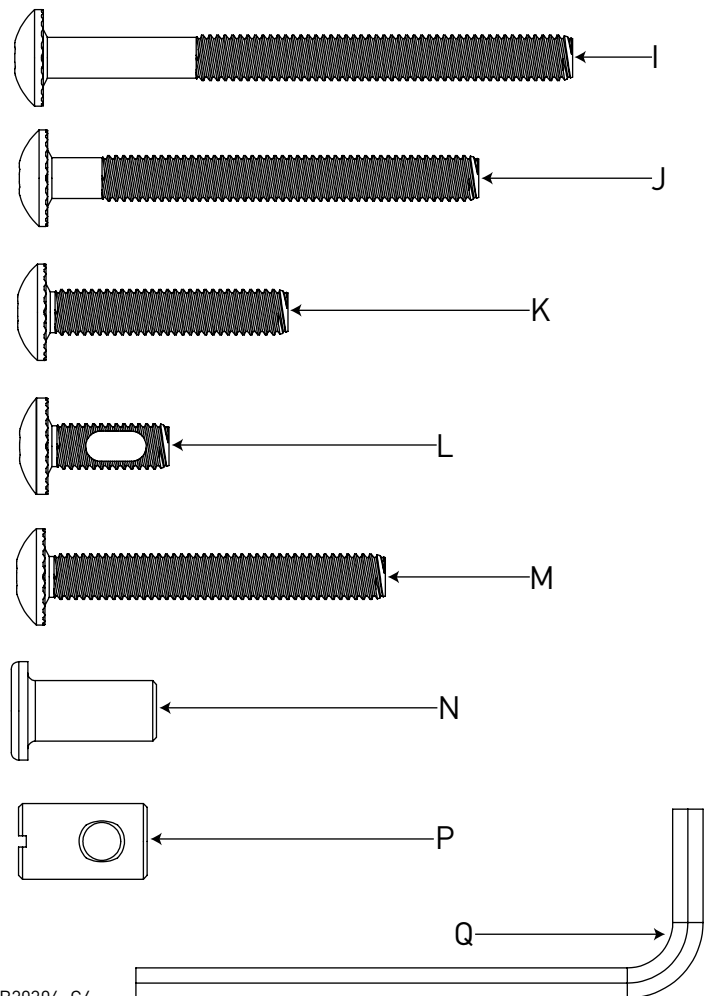

AB20306_G4

STEP 1

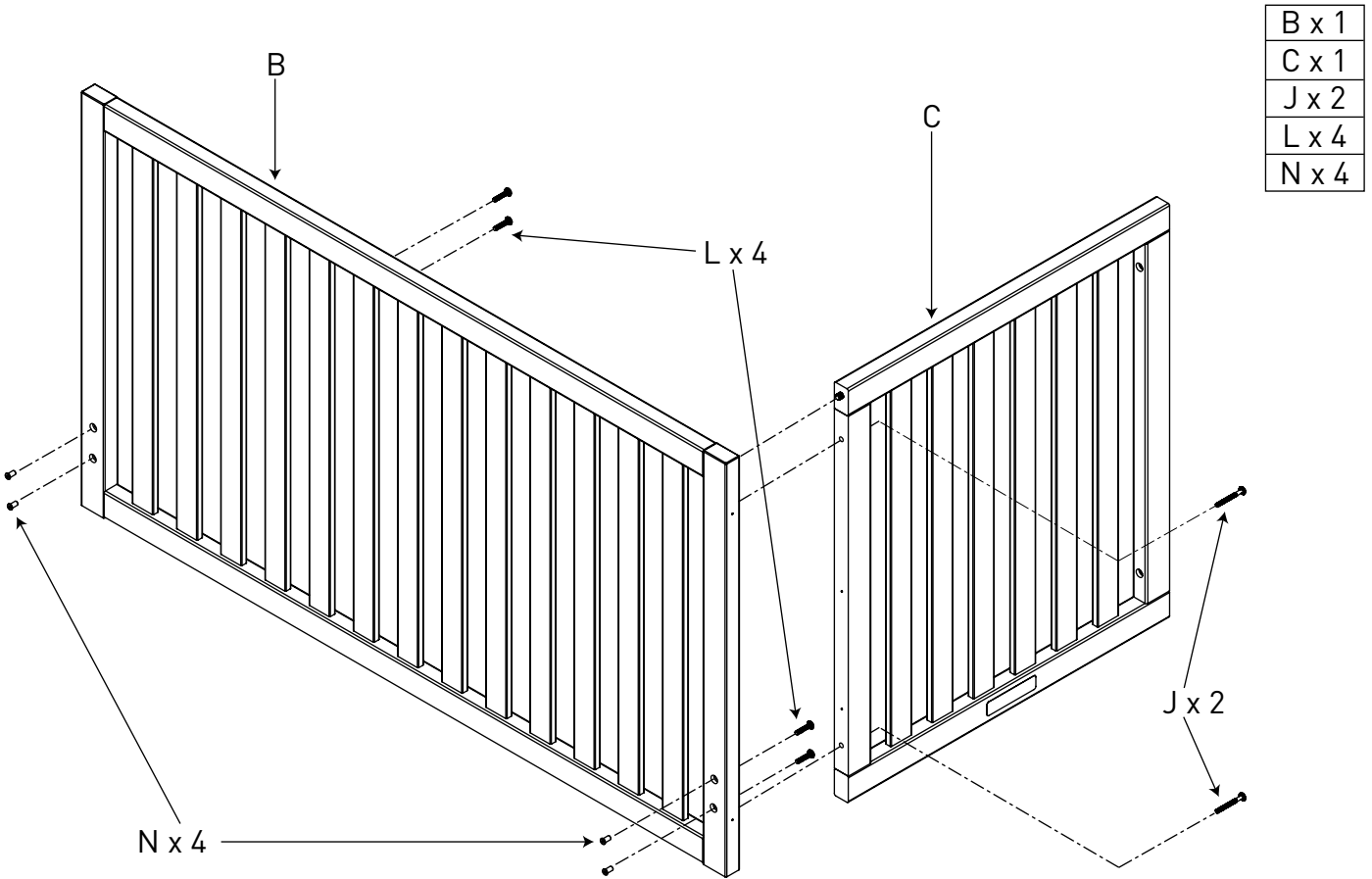

AB20306_G6

STEP 2

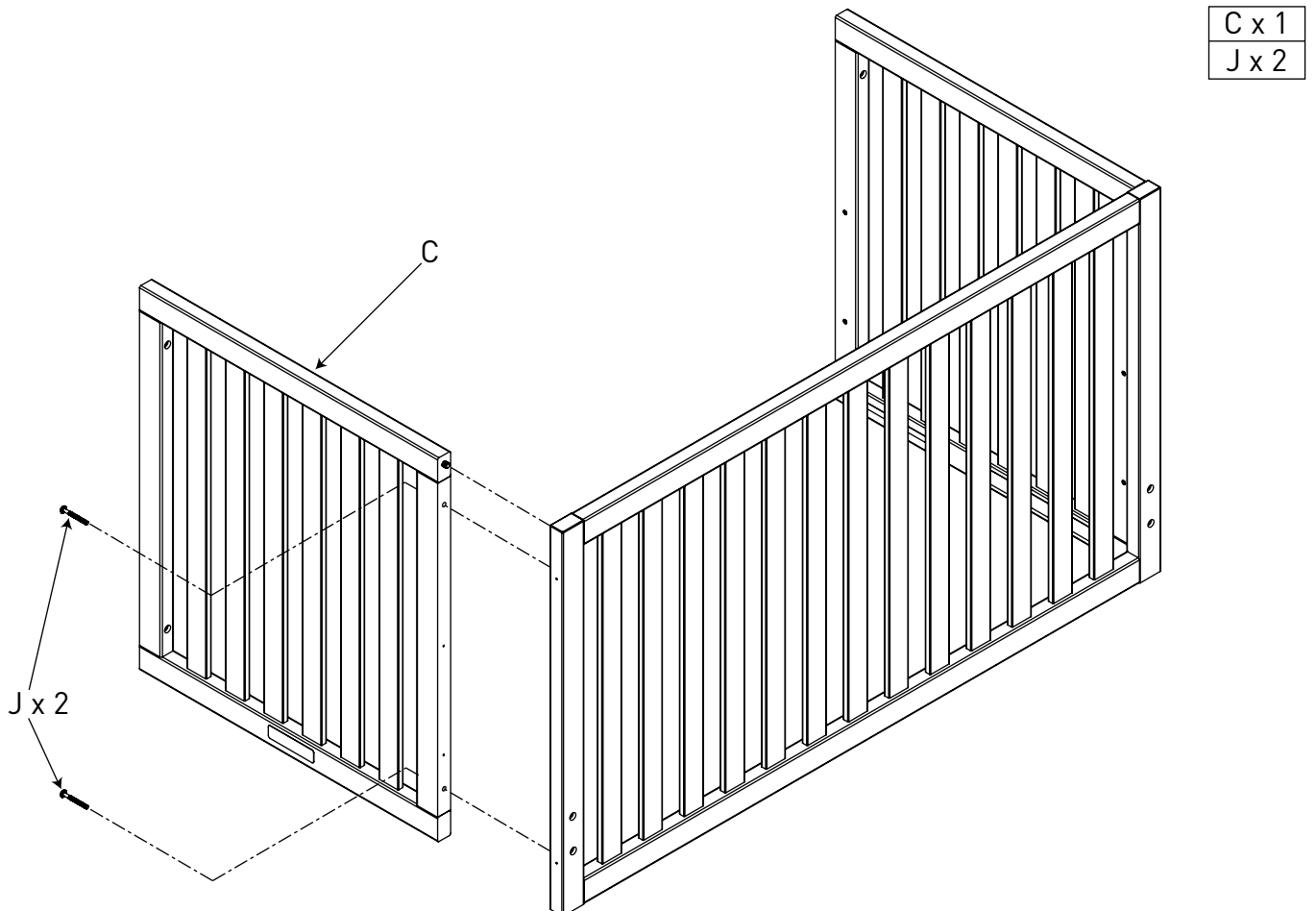

AB20306_G7

STEP 3

D x 1
L x 4

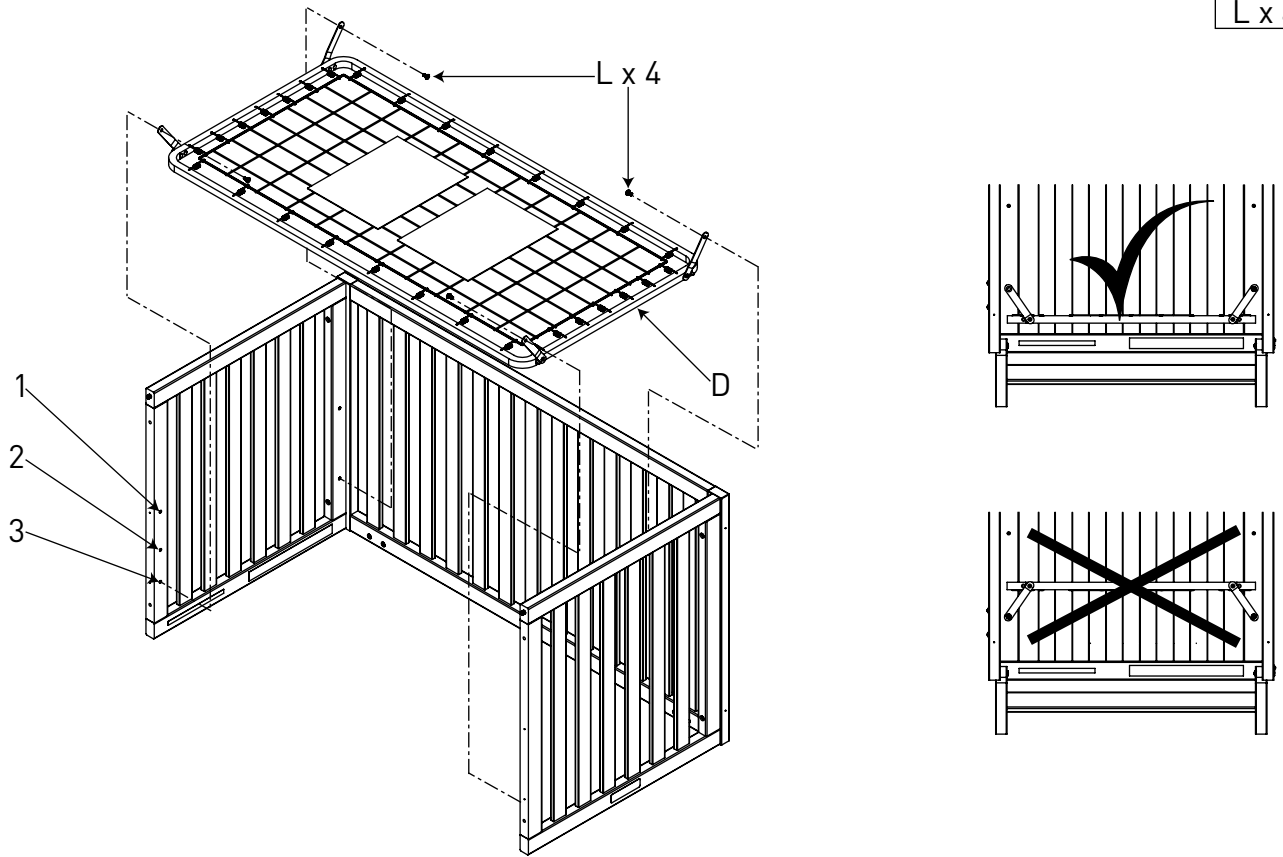

AB20306_G7

STEP 4

A x 1
J x 4

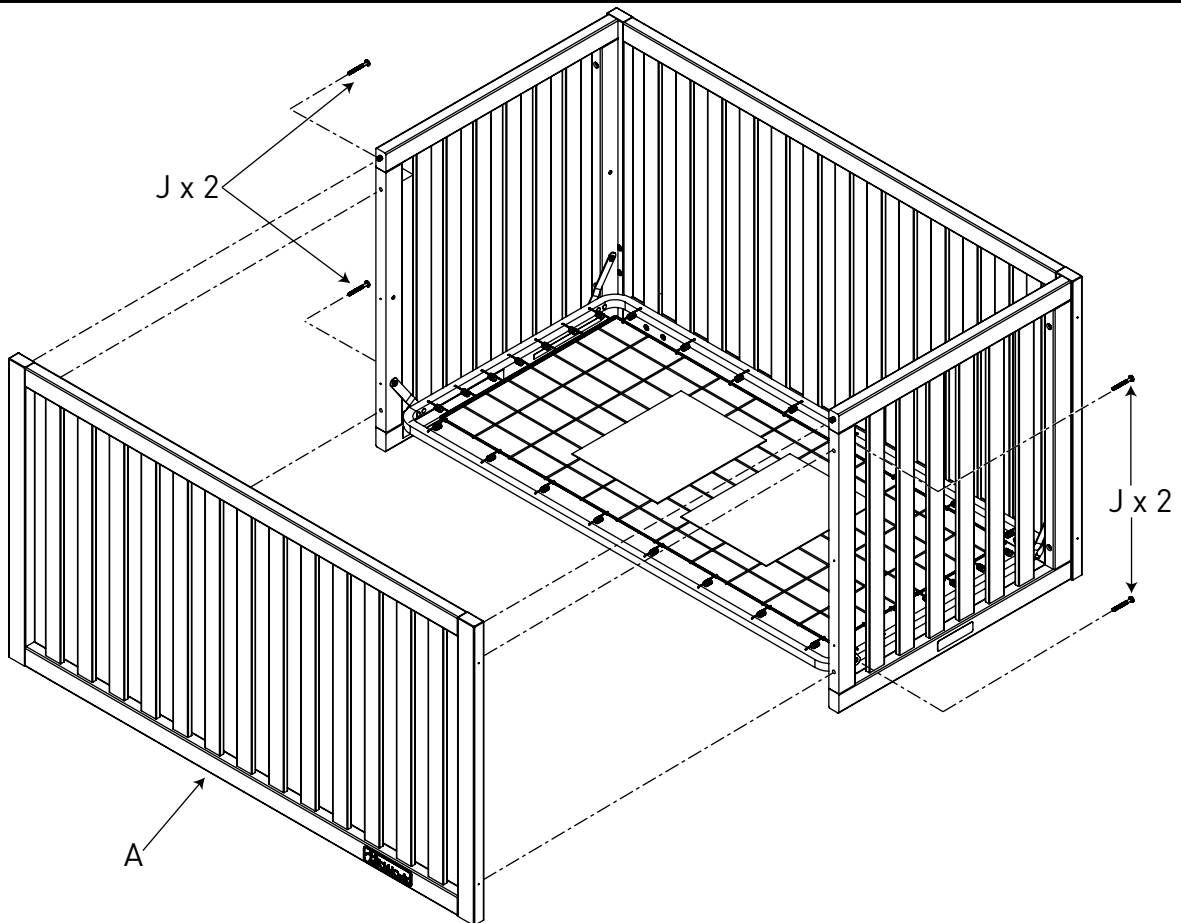

AB20306_G8

STEP 5

E x 2
K x 4

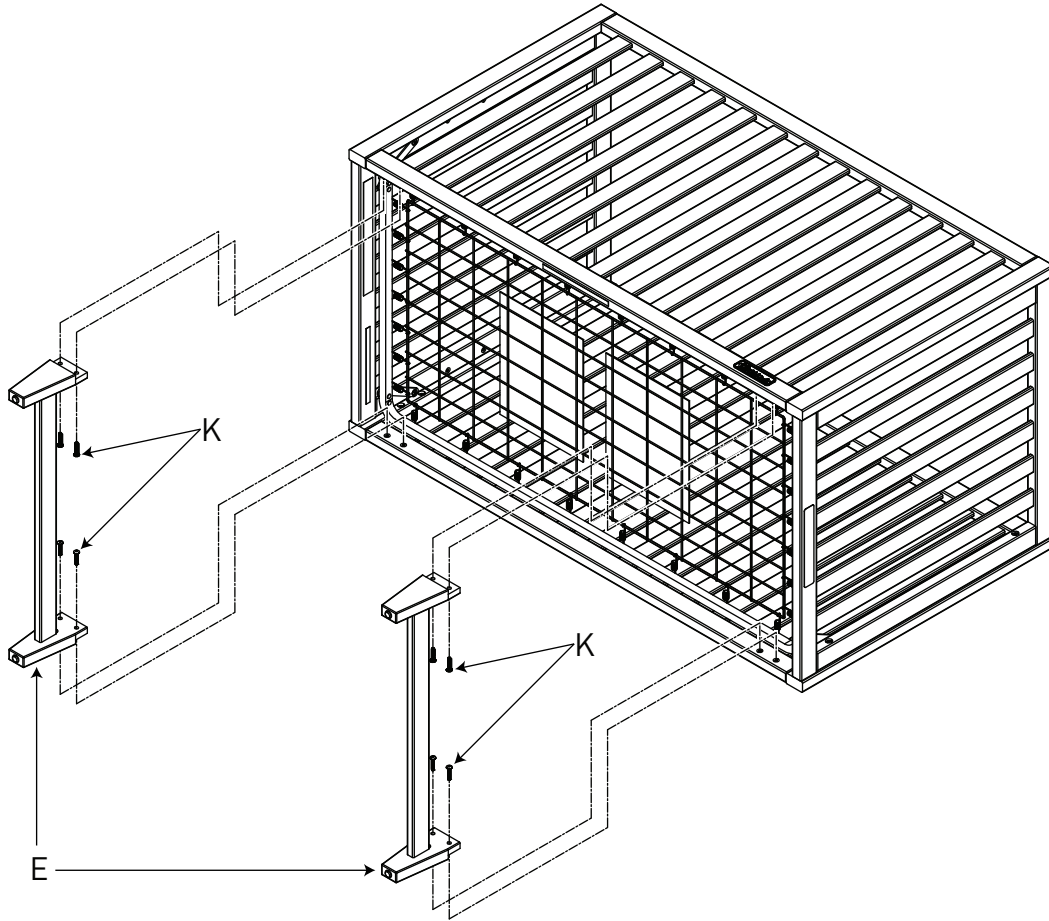

AB20426_G9

MATTRESS INSTALL

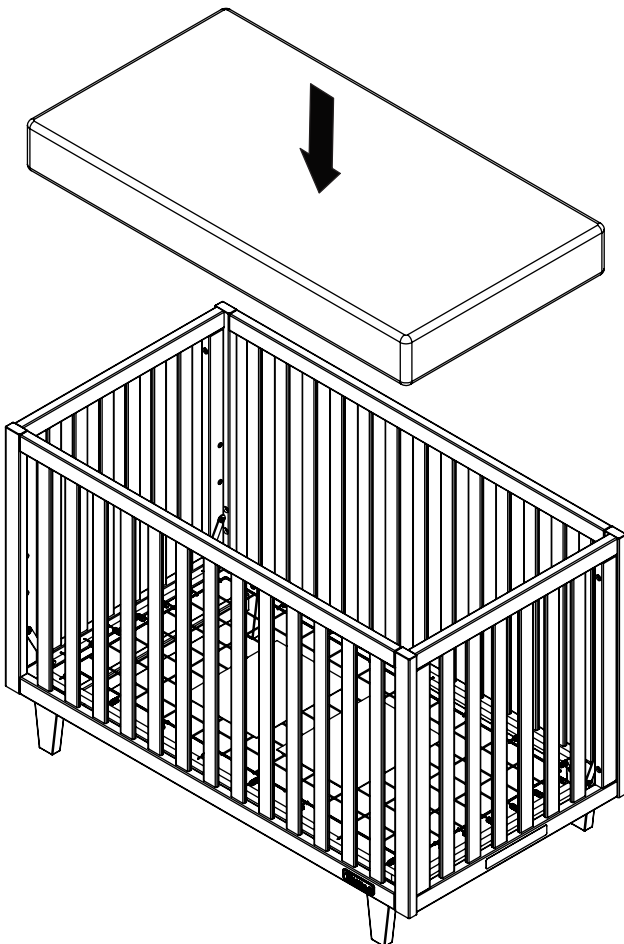

Place a purchased full sized mattress on the spring.

The warnings for the United States and Canada can be found immediately after the maintenance, cleaning, and storage information section.

AB20426_G10

TODDLER BED CONVERSION STEP 1

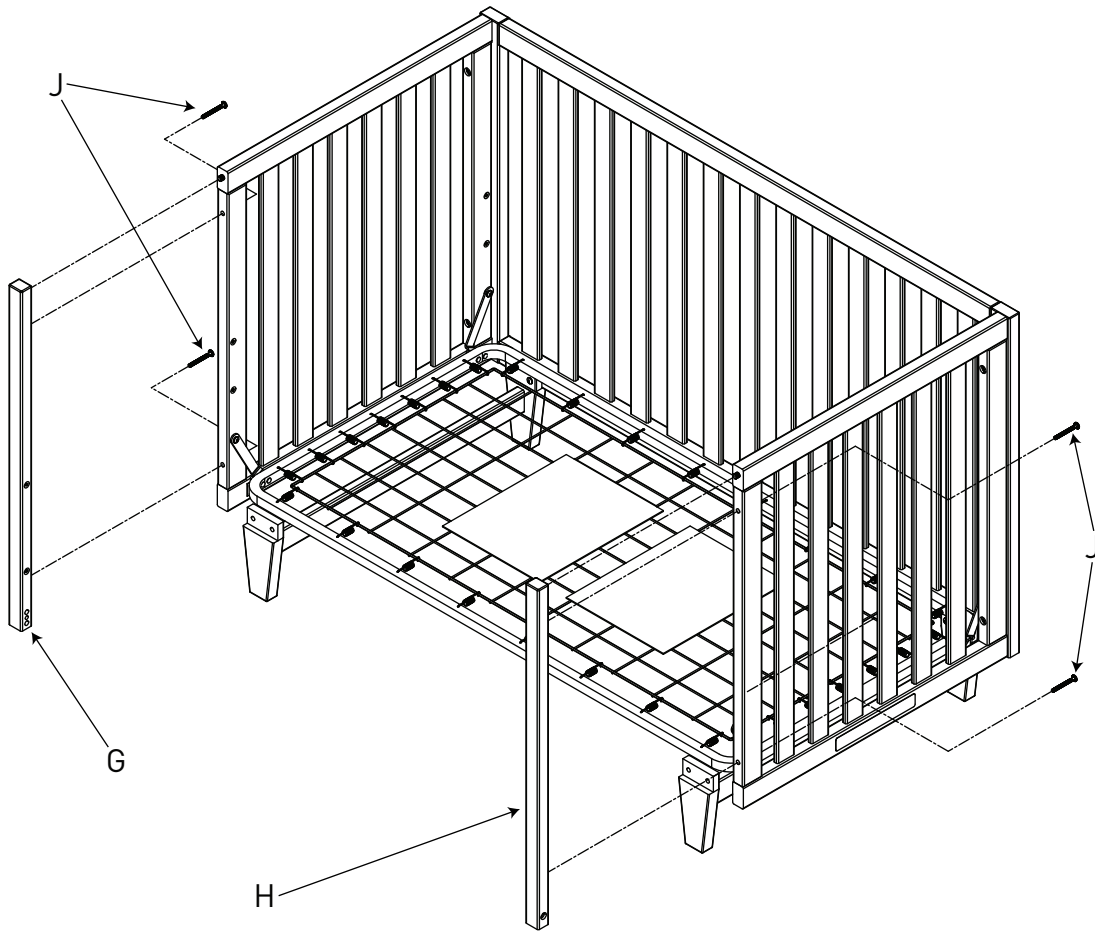

G x 1
H x 1
J x 4

AB20426_G11

TODDLER BED CONVERSION STEP 2

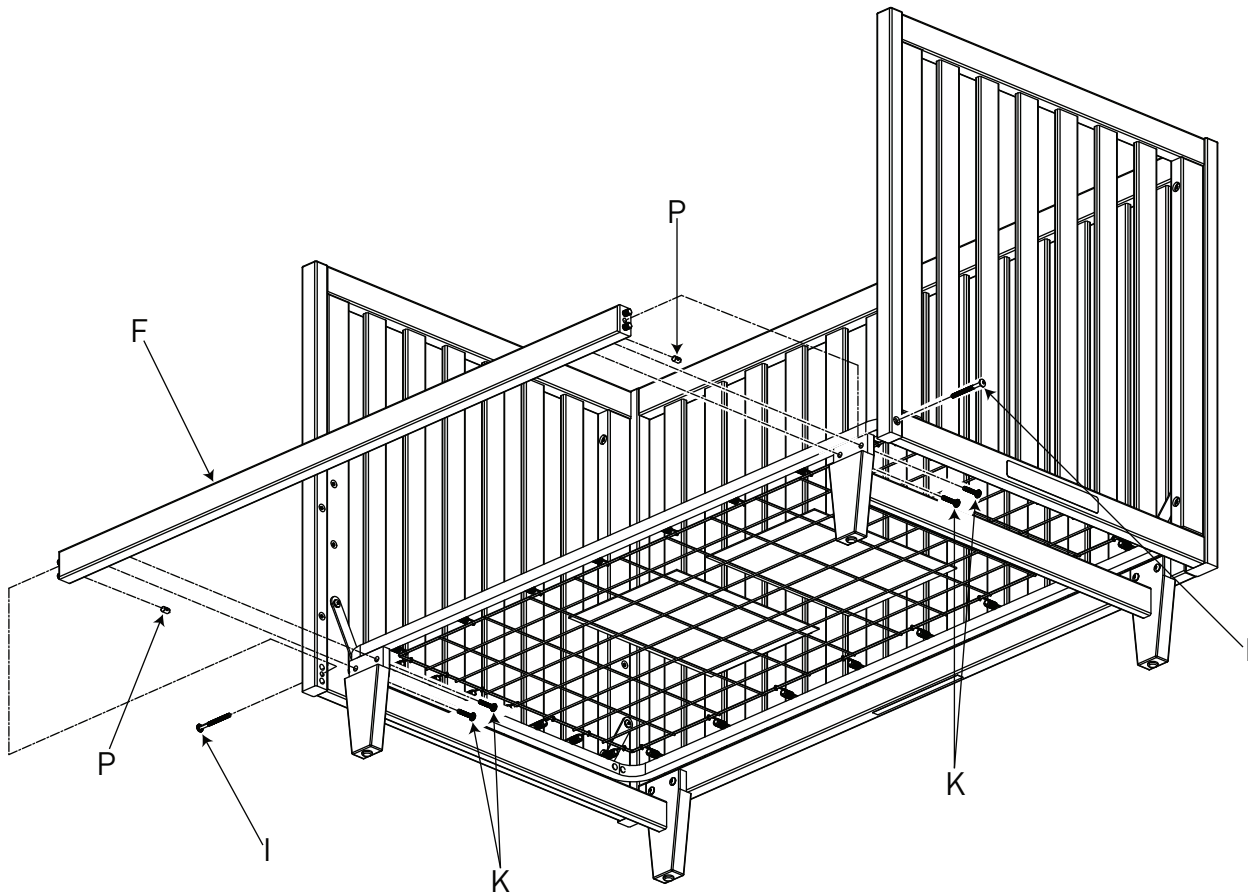

F x 1
I x 2
K x 4
P x 2

AB20426_G12



WARNINGS (For Toddler Bed)



WARNING: INFANTS HAVE DIED IN TODDLER BEDS FROM ENTRAPMENT. Openings in and between bed parts can entrap head and neck of a small child. **NEVER** use bed with children younger than 15 months. **ALWAYS** follow assembly instructions.



WARNING: STRANGULATION HAZARD: NEVER place bed near windows where cords from blinds or drapes may strangle a child. **NEVER** suspend strings over bed. **NEVER** place items with a string, cord or ribbon, such as hood strings or pacifier cords, around a child's neck. These items may catch on bed parts.



CAUTION: ENTRAPMENT HAZARD: To avoid dangerous gaps, any mattress used in this bed shall be a full-sized crib mattress at least 51 5/8 in. (1310 mm) in length, 27 1/4 in. (690 mm) in width, and 4 in. (100 mm) in thickness.

- The users maximum weight shall not be greater than 50 lbs. (22.7 kg).
- Mattress **MUST** be moved into lowest position for proper positioning.
- This crib contains all components necessary to convert to a toddler bed. However, a guardrail may be available for purchase to provide additional security. Contact Child Craft for assistance. Refer to maintenance section for contact information.

TODDLER BED GUARD RAIL OPTION AND INSTALL

M x 4

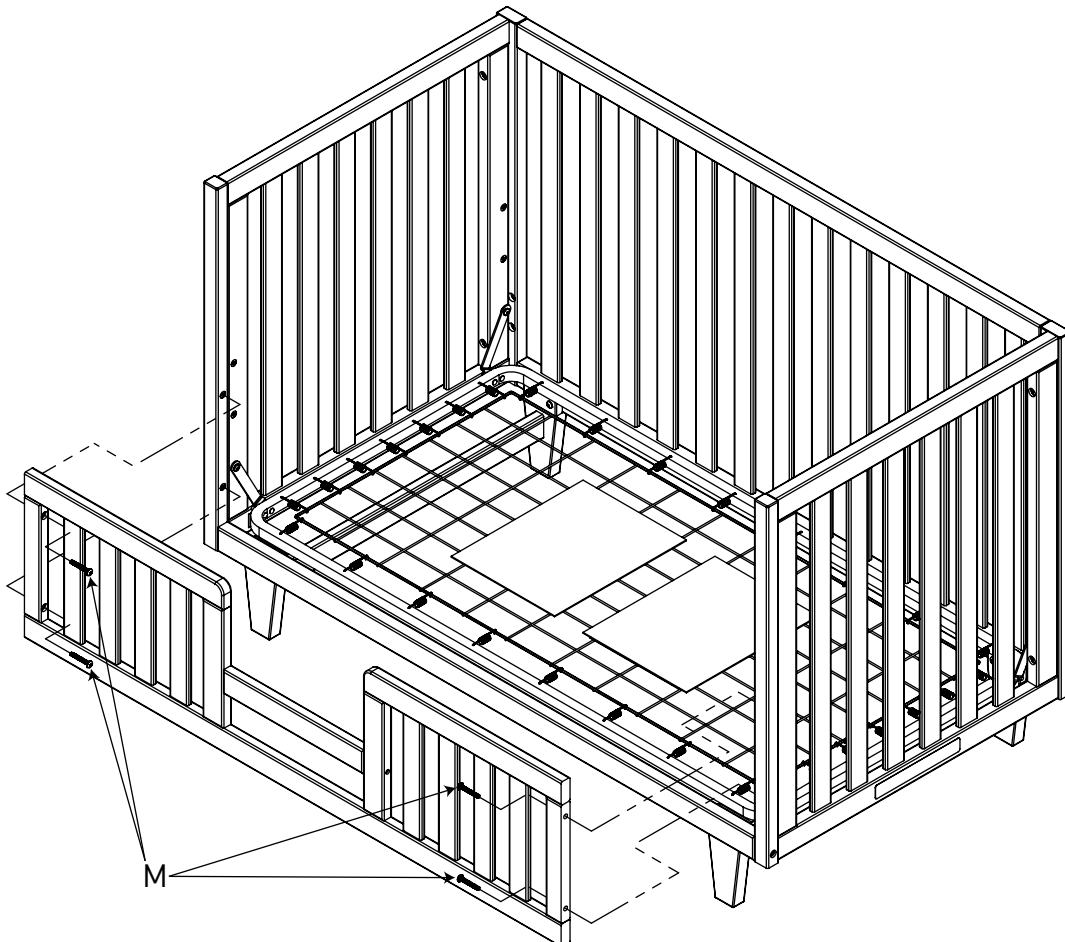

AB20426_G13

FULL SIZE BED CONFIGURATION

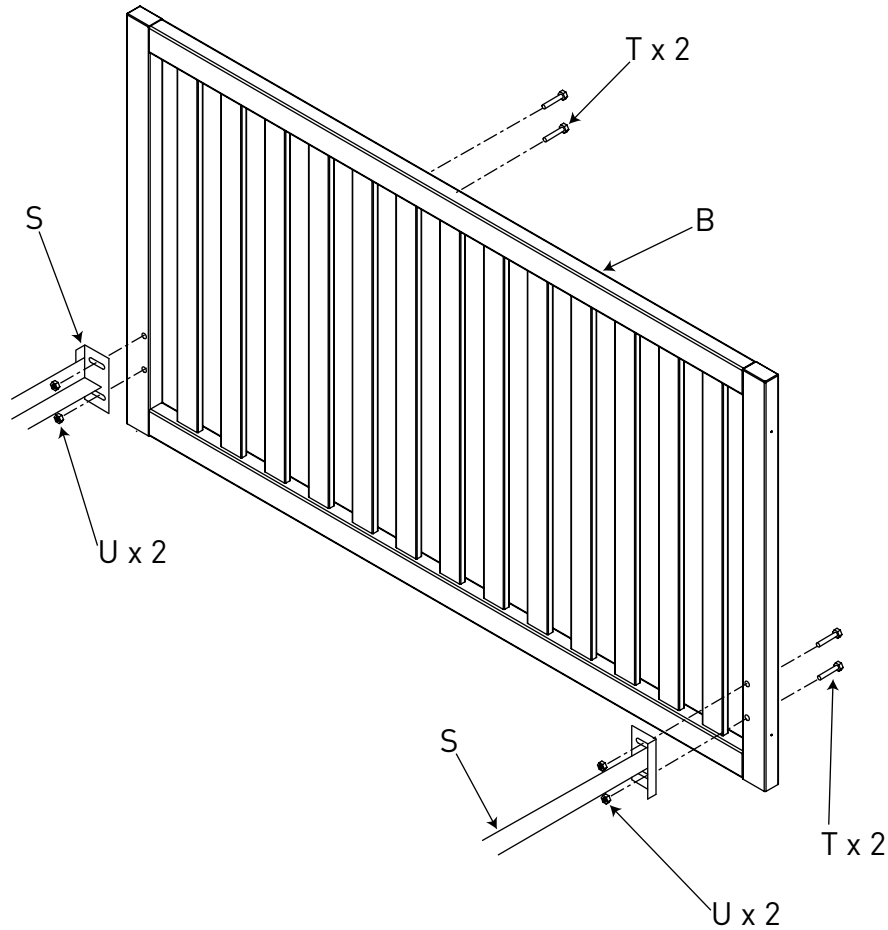

AB20306_G14

ATTENTION: THE FOLLOWING HARDWARE NEEDED FOR FULL SIZE BED CONVERSION ARE NOT PROVIDED BY CHILD CRAFT, BUT MAY BE PURCHASED AT YOUR LOCAL HARDWARE STORE.

S. Full Size Hollywood Style Bed Frame.

T. 1/4" x 20 x 1 1/2" Long Bolts.

U. 1/4" x 20 Nuts.

Align Hollywood Bed Frame with holes in Long Headboard Assembly (B). Insert Bolts (T) Through Long Headboard Assembly (B) and frame.

MAINTENANCE, CLEANING, AND STORAGE

MAINTENANCE:

Upon completion of the assembly, check to make sure all screws, bolts and connectors are tightened and secure.

Periodically check crib for damaged hardware, loose joints, missing parts or sharp edges before and after assembly and frequently during use.

DO NOT use crib if any parts are missing or broken.

If any parts are missing, broken or you need assistance, DO NOT return crib to your dealer. Call Child Craft at 330.723.0599 and include model identification numbers recorded on page 1.

DO NOT substitute parts.

UPON COMPLETION OF ASSEMBLY BE SURE ALL SCREWS, BOLTS AND FASTENING DEVICES HAVE BEEN TIGHTENED SECURELY. A FREQUENT CHECK SHOULD BE MADE OF ALL SCREWS, BOLTS AND FASTENING DEVICES AND TIGHTEN IF NEEDED.

CLEANING:

Mix a mild solution of gentle dishwashing soap and water, apply to surface using a clean cloth lightly dampened in the solution. Rinse well with clear water using a soft clean cloth, then dry all surfaces with a soft dry cloth.

DO NOT use abrasive cleaners or any cleaners with harsh chemicals that would contact a child's skin, scouring pads, steel wool or coarse rags. This crib should be treated the same as any fine furniture.

STORAGE:

When storing crib use caution as extreme temperature or humidity changes could be harmful.

Use caution when a vaporizer is in use. Always aim vapor stream away from crib as well as away from any wood furniture item.

After completing the assembly the user is advised to read and be aware of ALL WARNINGS, CAUTIONS, CLEANING, STORAGE USE AND MAINTENANCE notices in these directions and printed on the storage pouch on the crib spring. A printed pouch is attached to the crib spring for the permanent storage of the assembly directions. Please place the complete set of assembly directions into the pouch for future referral. We caution the user to not place excess hardware in the pouches as it could present danger to the child if retrieved.

CAUTION (For United States)

- ANY MATTRESS USED IN THIS CRIB SHALL BE AT LEAST 27 1/4 BY 51 5/8 IN. WITH A THICKNESS NOT EXCEEDING 6 IN. IF YOUR CRIB IS DESIGNED TO CONVERT TO A TODDLER BED, THE MATTRESS MUST BE AT LEAST 4 IN. (100 MM) THICK.



WARNING (For United States)

**FAILURE TO FOLLOW THESE WARNINGS AND THE ASSEMBLY INSTRUCTIONS
COULD RESULT IN SERIOUS INJURY OR DEATH.**

WARNING: Infants can suffocate on soft bedding. **NEVER** add a pillow or comforter. **NEVER** place additional padding under an infant.

- Read all instructions before assembling crib. Keep instructions for future use. A pouch is attached to the crib for permanent storage of the instructional literature.
- To reduce the risk of SIDS, pediatricians recommend healthy infants be placed on their backs to sleep, unless otherwise advised by your physician.
- Strings can cause strangulation! **DO NOT** place items with a string around a child's neck, such as hood strings or pacifier cords. **DO NOT** suspend strings over a crib or attach strings to toys.
- To help prevent strangulation, tighten all fasteners. A child can trap parts of the body or clothing on loose fasteners.
- **DO NOT** place crib near window where cords from blinds or drapes may strangle a child.
- When child is able to pull to standing position, set mattress to lowest position and remove bumper pads, large toys and other objects that could serve as steps for climbing out.
- Stop using crib when child begins to climb out or reaches the height of 35 in. (89 cm).
- After raising side, make sure latches are secure (if your unit has a movable side).
- **DO NOT** leave child in crib with side lowered. Be sure side is in raised and locked position whenever child is in crib (if your crib has a moveable side).
- Check this product for damaged hardware, loose joints, loose bolts or other fasteners, missing parts or sharp edges before and after assembly and frequently during use. Securely tighten bolts and other fasteners. **DO NOT** use the crib if any parts are missing, damaged or broken. If any parts are missing or broken or you need assistance with assembly, **DO NOT** return the product to your dealer. Call Child Craft for assistance at 1.330.723.0599 for replacement parts and instructional literature if needed. Include model identification numbers recorded on page 1 with your request. **DO NOT** substitute parts.
- Replace teething rail(s) if damaged, cracked or loose (if equipped with teething rails).
- If refinishing use a non-toxic finish specified for children's products.
- Follow warnings on all products in a crib.
- **NEVER** use plastic shipping bags or other plastic film as mattress covers because they can cause suffocation.
- Infants can suffocate in gaps between crib sides and a mattress that is too small.
- **DO NOT** use a water mattress with this crib.
- When disassembling this crib, **DO NOT** remove any item attached with wood screws.

**Meets CPSC
Safety Requirements**

WARNING (For Canada)

- **DO NOT** use this crib if you cannot exactly follow the accompanying instructions.
- **DO NOT** use this crib for a child who can climb out of it or who is taller than 90 cm.
- **DO NOT** place in or near this crib any cord, strap or similar item that could become wrapped around a child's neck.
- **DO NOT** place this crib near a window or a patio door where a child could reach the cord of a blind or curtain and be strangled.
- **Check this crib regularly before using it and do not use it if any parts are loose or missing or if there are any signs of damage. Do Not substitute parts. Contact the manufacturer if replacement parts or additional instructions are needed.**
- **Children can suffocate on soft bedding. Do Not place pillows, comforters or soft mattresses in this crib.**
- **Use a crib mattress that is no thicker than 15 cm thick and is of such a size that, when it is pushed firmly against any side of the crib, it does not leave a gap of more than 3 cm between the mattress and any part of the sides of the crib.**

**Meets CPSC
Safety Requirements**

Lit De Bébé Convertible Tremont

Modèle: F34501



FOREVER
Eclectic™

Child Craft
5216 Portside Dr.
Medina, OH 44256 USA
PH: 1 330.723.0599
FAX: 1 330.722.5037
www.childcraftbaby.com



AB20426_G1

Assemblé En Lit De Bébé

**CE SONT LES INSTRUCTIONS DE MONTAGE
POUR LES CRIBS VENDUS AU CANADA.**

**CONSERVEZ LES INSTRUCTIONS POUR
UNE UTILISATION FUTURE.**

ASSISTANCE AU MONTAGE

IMPORTANT: à conserver pour référence future et à lire attentivement. Child Craft s'efforce d'obtenir la plus haute qualité de ses produits, mais parfois une pièce manquante ou un problème peut survenir lors de l'assemblage. Si des pièces sont manquantes ou cassées ou si vous avez besoin aide au montage, **NE PAS** renvoyer le produit à votre revendeur. Accédez à notre site Web à www.childcraftbaby.com ou appelez Child Craft pour obtenir de l'aide au 1-330-723-0599 (du lundi au vendredi, de 9 h à 16 h, heure de l'Est). Veuillez avoir le numéro de modèle et la date de fabrication disponibles lorsque vous appelez ou écrivez-nous à:

Child Craft, 5216 Portside Dr., Medina, OH 44256

INSTRUCTIONS DE MONTAGE

- Assemblage par un adulte requis.
- Lisez toutes les instructions AVANT l'assemblage et l'utilisation du produit.
- Déballez le carton, retirez les matériaux d'emballage, y compris le poly-sac. Identifiez et vérifiez toutes les pièces.



AB20426_G2

Assemblé En Lit D'enfant.

POUR APPEL DU SERVICE À LA CLIENTÈLE
1-330-723-0599. NE PAS APPELER
DÉTAILLANT OU REVENDEUR POUR LE SERVICE
CAR ILS NE SONT PAS AUTORISÉS À
RÉSoudre TOUT PROBLÈME DE SERVICE.

POUR LA GARANTIE ET LA SÉCURITÉ FÉDÉRALE
CERTIFICATS DE CONFORMITÉ STADARD,
VEUILLEZ VISITER NOTRE SITE WEB À
www.childcraftbaby.com

Enregistrez ici les informations relatives à votre produit:

Numéro De Modèle: _____

Date De Fabrication: _____

Numéro De Bon De Commande: _____

AB20426A

LISTE DES PIÈCES

Description de la pièce	Numéro D'article	Qté.
A. Assemblage Du Côté Long	22303853	1
B. Assemblage De Tête Fe Lit Longue	22303854	1
C. Tête - Assemblage Du Pied	22303832	2
D. Le Ressort	11201023	1
E. Assemblage Des Jambes	22303835	2
F. Rail De Lit Pour Tout-Petit	22303842	1
G. Tête De Lit Pour Tout-Petit	22303849	1
H. Pied De Lit Pour Tout-Petit	22303851	1
I. Boulon à Tête Allen 6mm x 70mm	11200916	2
J. Boulon à Tête Allen 6mm x 57mm	11200911	8
K. Boulon à Tête Allen 6mm x 32mm	11200912	8
L. Boulon à Tête Allen 6mm x 16mm	11200913	8
M. Boulon à Tête Allen 6mm x 45mm	11200915	4
N. Écrou De Connecteur 6mm	11201001	4
P. Écrou De Connecteur Mixte 6mm	11200970	2
Q. Clé Allen 4mm	11200978	2

PREPARATION

Retirez et disposez soigneusement tout le matériel et les pièces. Vérifiez les quantités et faites correspondre la liste des pièces.

Construisez des meubles sur un sol plat.

Remarque: pendant le processus d'assemblage à chaque fois

à l'aide de vis ou de boulons, vérifiez chacun avec la liste des pièces par lettre et identification de la taille. Placez chaque vis ou boulon sur le schéma de l'élément qui est esquissé taille réelle. Assurez-vous d'utiliser la taille appropriée spécifiée dans les instructions d'assemblage. Si des pièces sont manquantes ou cassées ou si vous avez besoin d'aide pour l'assemblage, NE renvoyez PAS votre produit au revendeur. Veuillez identifier le meuble par le numéro de modèle identification lorsque vous appelez ou écrivez à Child Craft. Notez tous les numéros d'identification et incluez ces informations avec votre demande.

Le boulon à tête Allen (L) a un patch améliorant le frottement sur le filetage qui peut provoquer une résistance pendant contraction.

NE PAS remplacer les pièces!

OUTILS SUGGERES

Tournevis Droit Moyen n ° 2

Pièces De Meubles

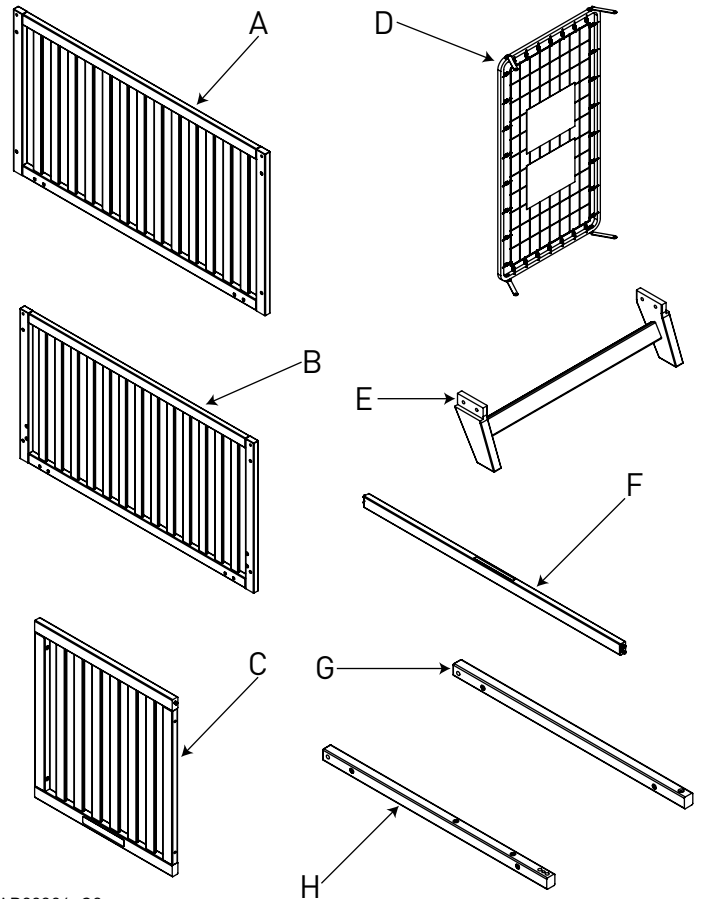

AB20306_G3

Paquet Matériel

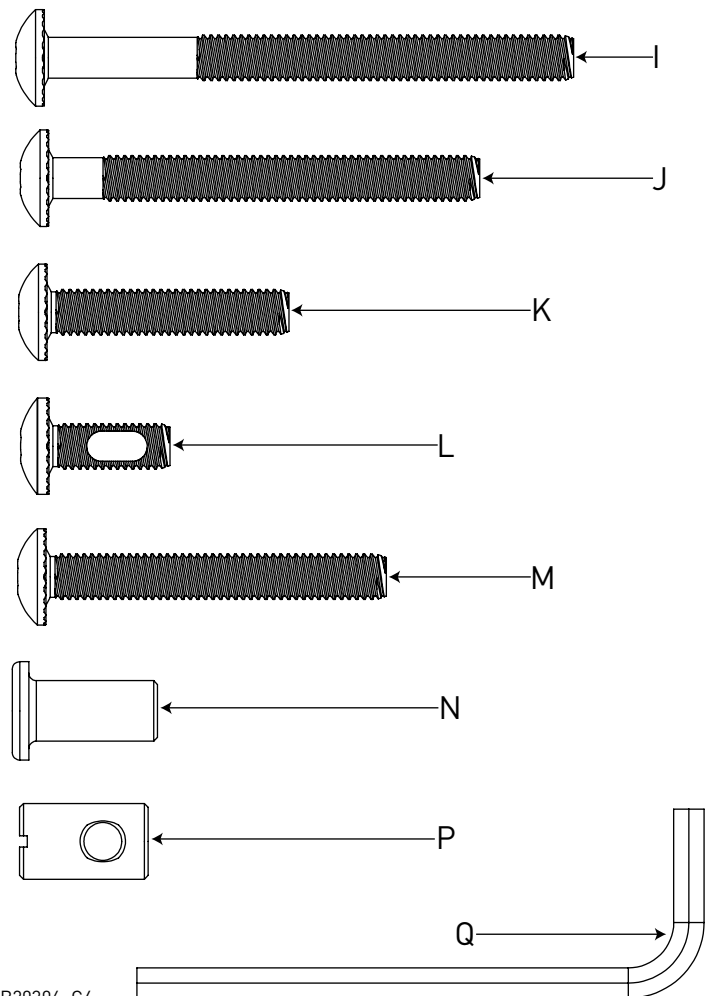

AB20306_G4

ETAPE 1

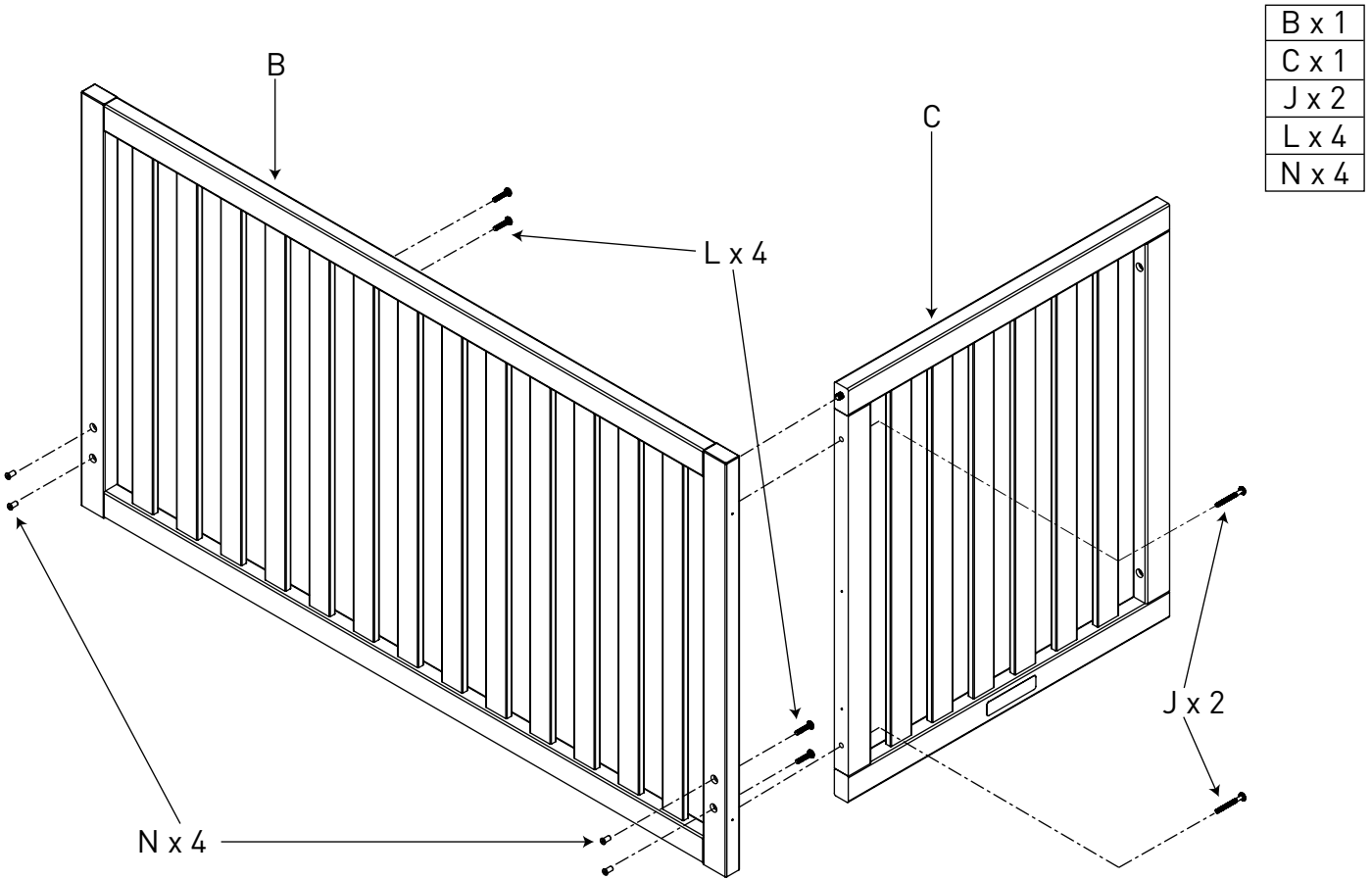

AB20306_G6

ETAPE 2

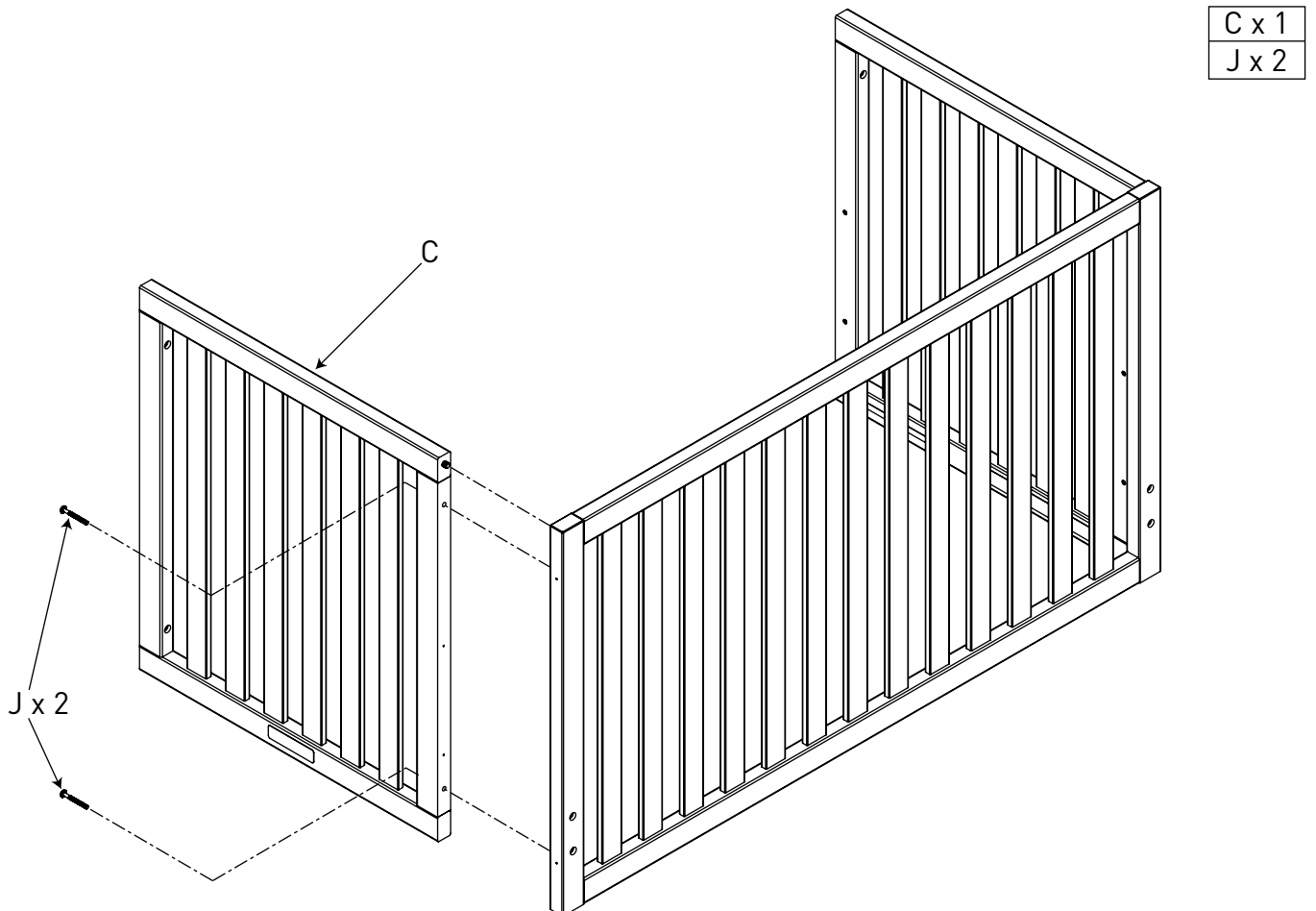

AB20306_G7

ETAPE 3

D x 1
L x 4

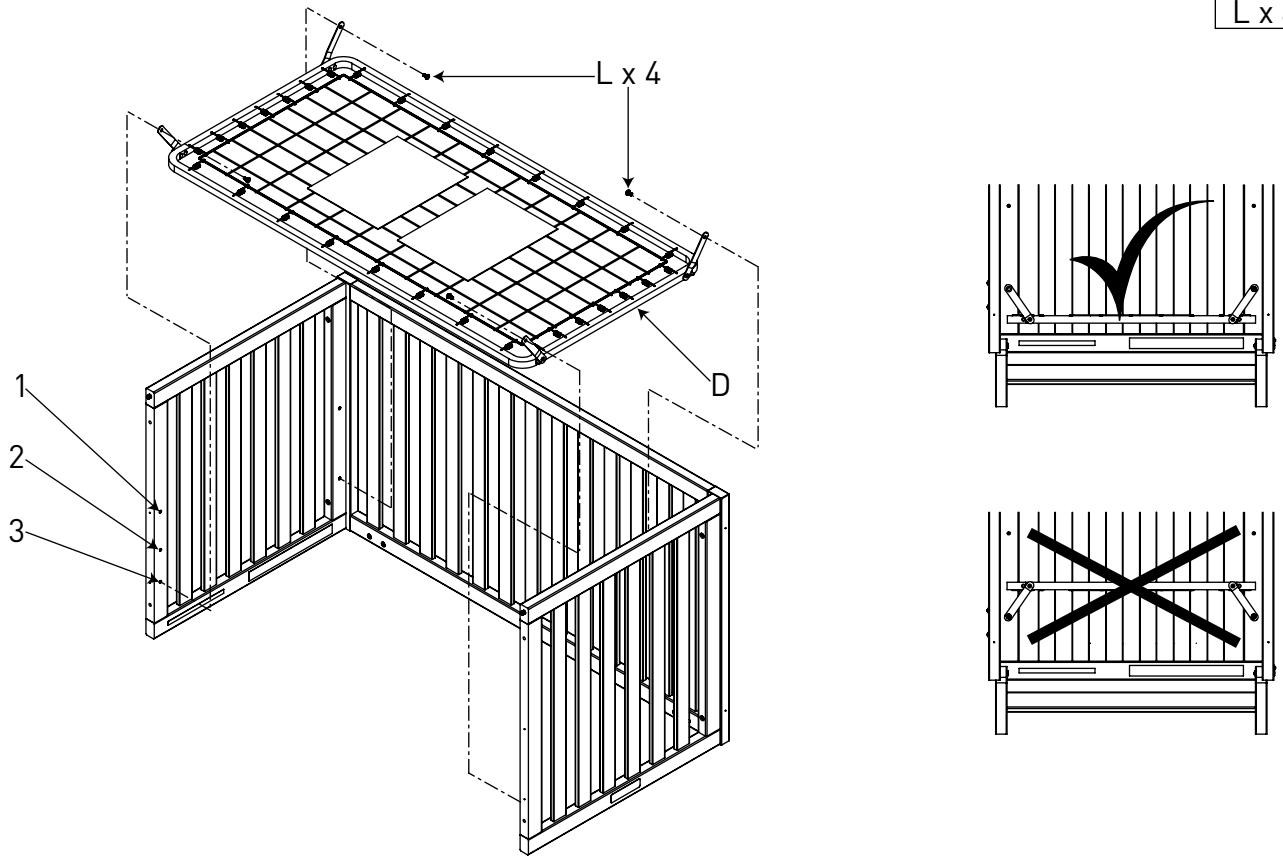

AB20306_G7

ETAPE 4

A x 1
J x 4

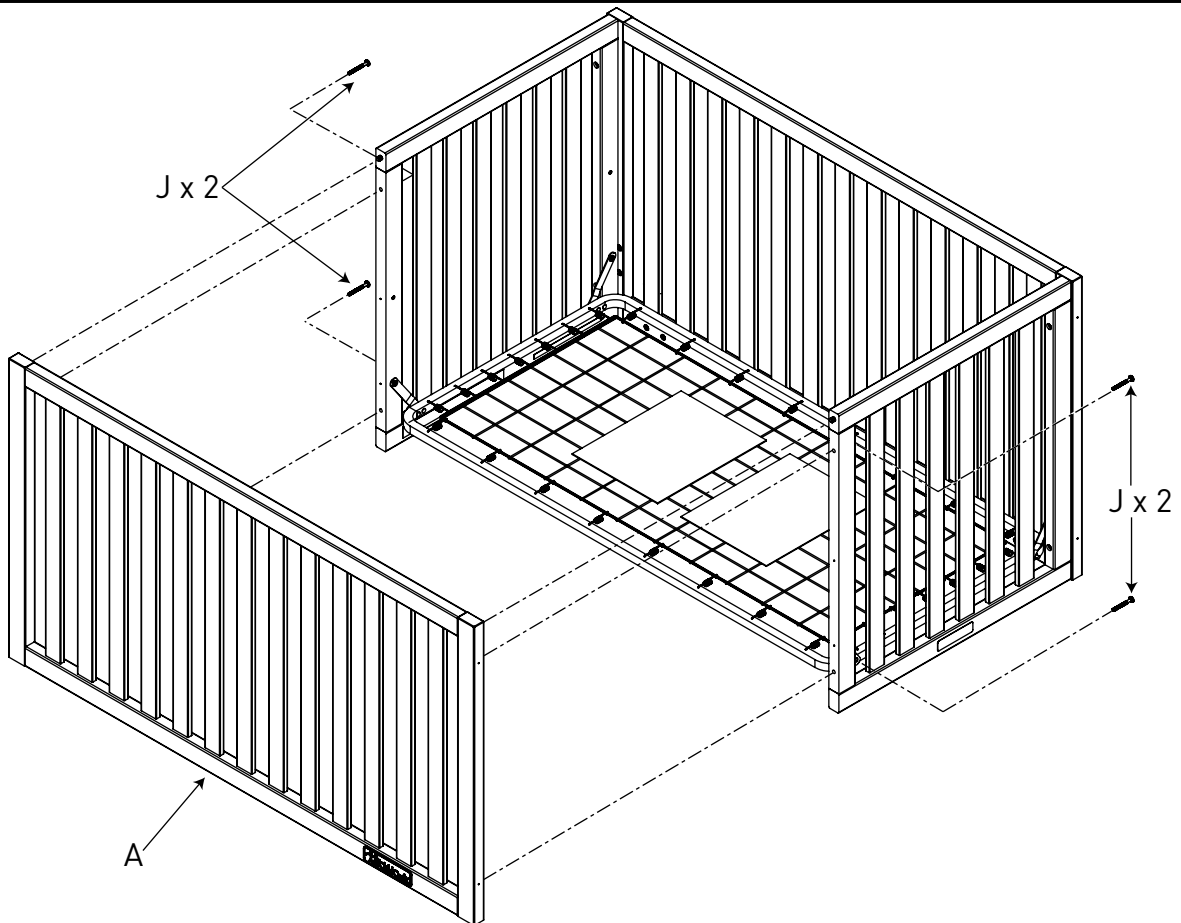

AB20306_G8

ETAPE 5

E x 2
K x 4

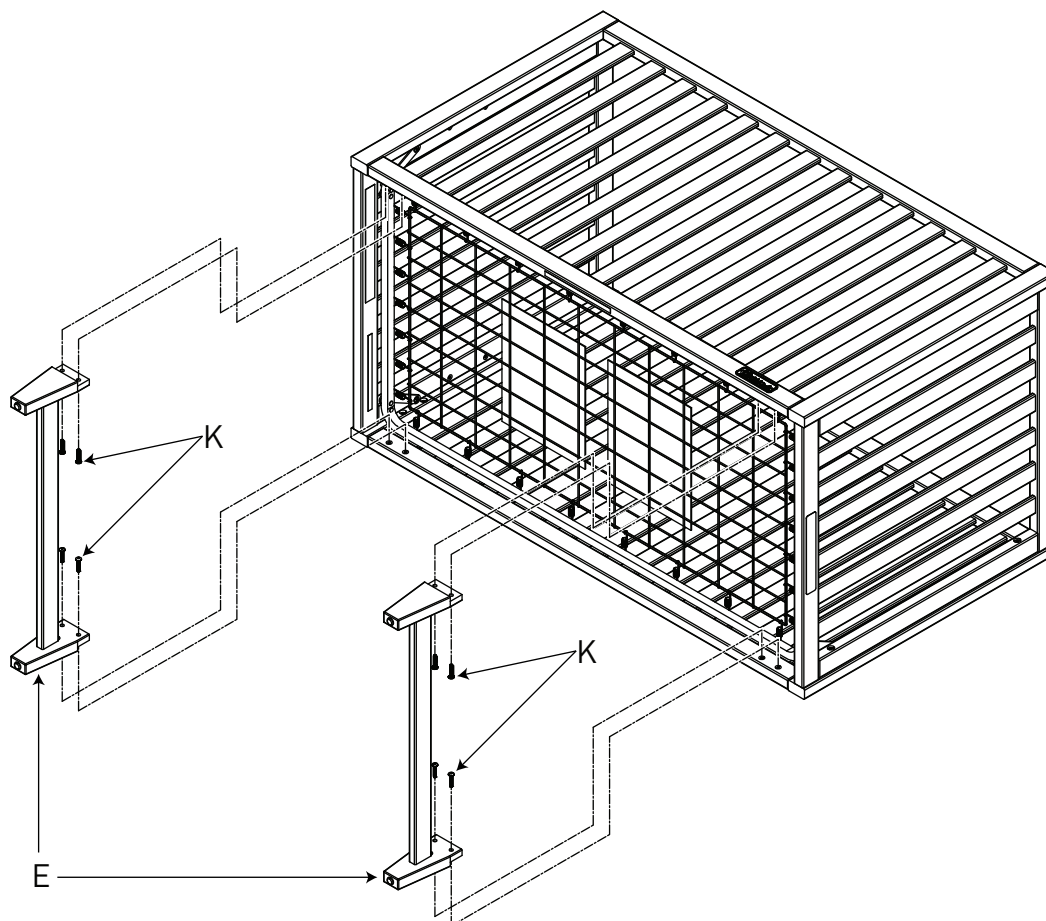

AB20426_G9

INSTALLATION DU MATELAS

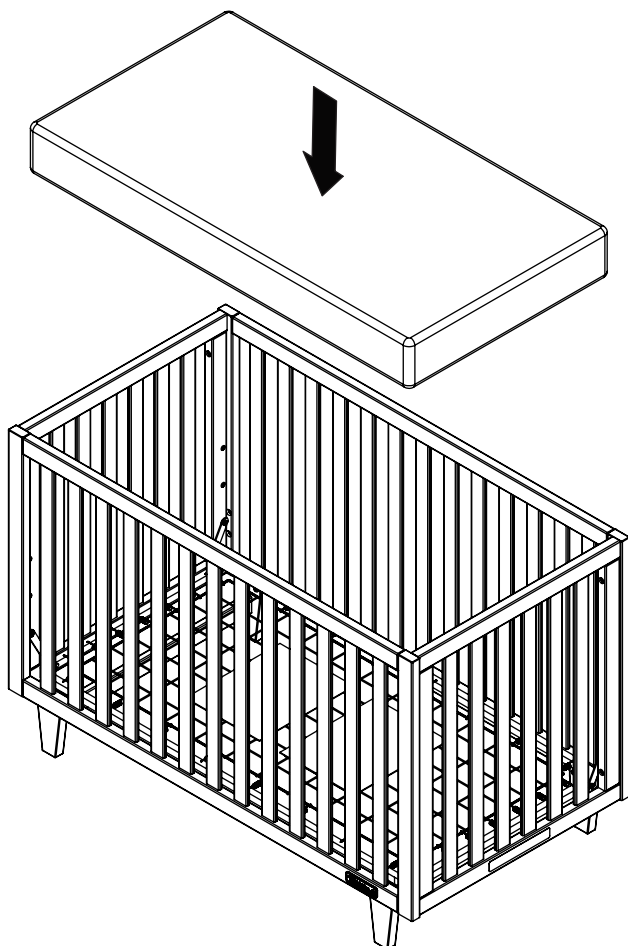

Placez une taille réelle achetée matelas sur le ressort.

Les avertissements pour les États-Unis Les États et le Canada peuvent être trouvé immédiatement après le entretien, nettoyage et section des informations de stockage.

AB20426_G10

CONVERSION DU LIT ENFANT ETAPE 1

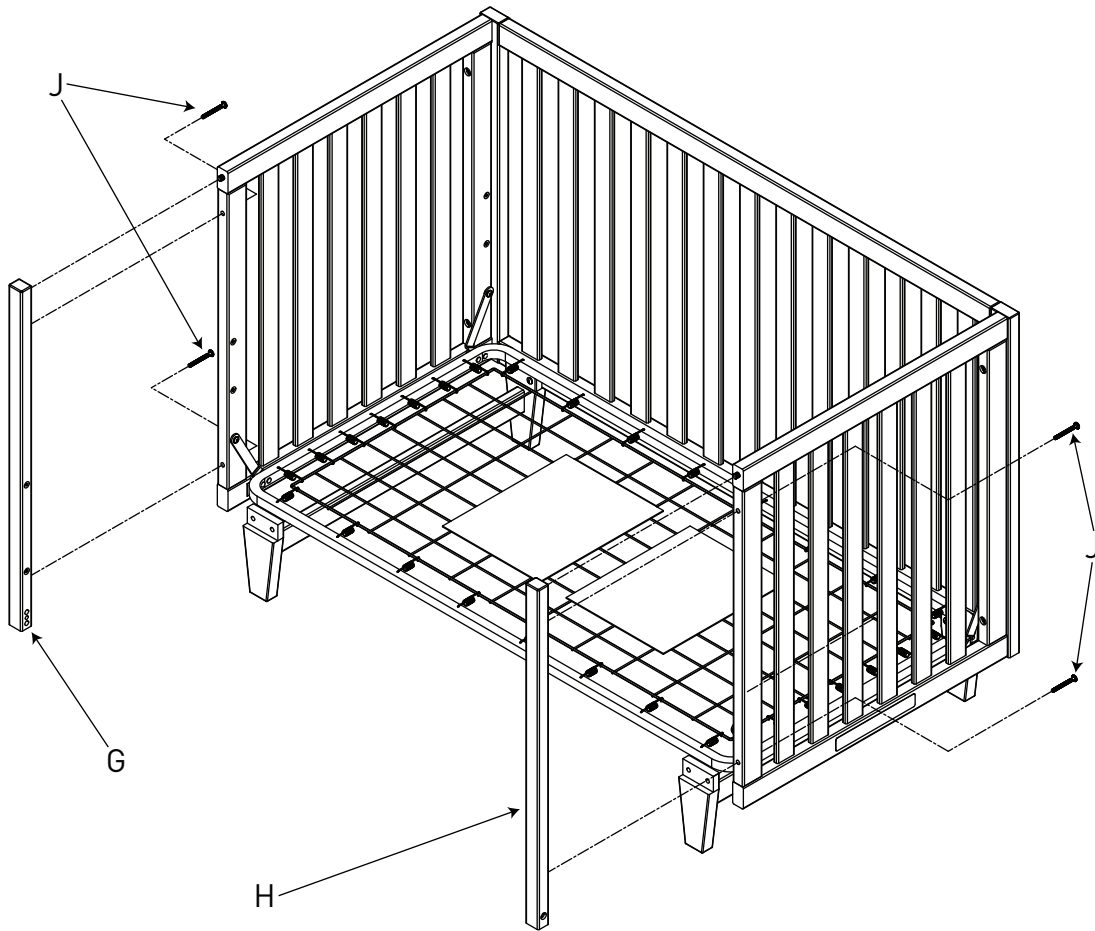

G x 1
H x 1
J x 4

AB20426_G11

CONVERSION DU LIT ENFANT ETAPE 2

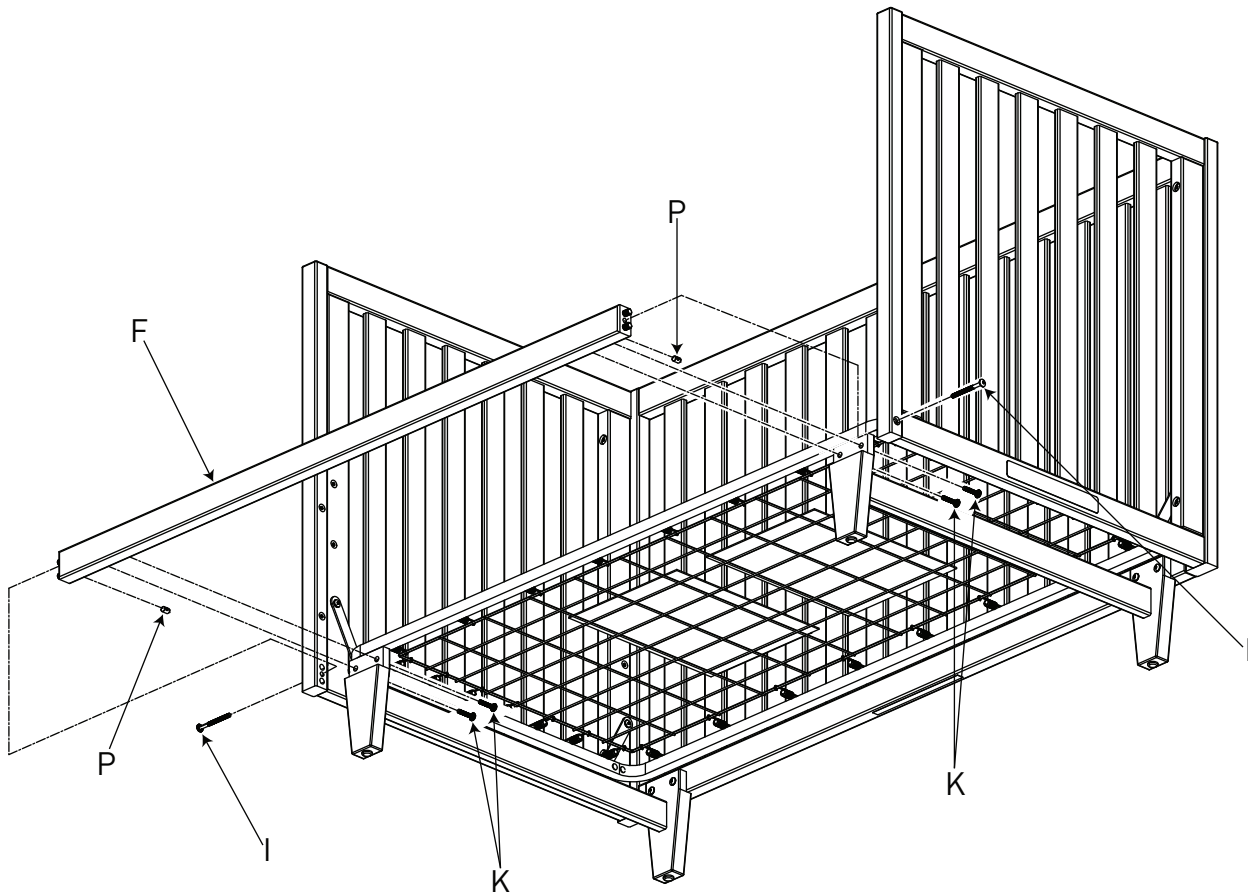



F x 1
I x 2
K x 4
P x 2

AB20426_G12

AVERTISSEMENTS (Pour Lit D'enfant)

 **AVERTISSEMENT: DES ENFANTS SONT MORTS SUFFOQUÉS DANS DES LITS D'ENFANTS.** Les ouvertures et les espaces entre les parties du lit pourraient permettre à un jeune enfant de se coincer la tête ou le cou. Ne placez JAMAIS un enfant de moins de 15 mois dans ce lit. Suivez TOUJOURS les instructions d'assemblage.

 **AVERTISSEMENT: DANGER DE STRANGULATION:** Ne placez JAMAIS le lit près d'une fenêtre où les cordons d'un store ou des rideaux pourraient étrangler l'enfant. Ne suspendez JAMAIS de cordes au-dessus du lit. Ne placez JAMAIS d'articles pourvus de cordons, de cordes ou de ruban, comme une corde de capuchon ou un porte-suce, autour du cou de l'enfant. Ces articles pourraient se coincer dans les pièces du lit.

 **MISE EN GARDE: DANGER DE COINCEMENT DE LA TÊTE:** Pour éviter qu'il ne se crée des espaces dangereux, tout matelas utilisé dans ce lit doit être un matelas pleine grandeur pour lit d'enfant mesurant au moins 131 cm (51 5/8 po) de longueur, 69 cm (27 1/4 po) de largeur et 10 cm (4 po) d'épaisseur.

- Le poids maximal recommandé de l'utilisateur de ce lit est de 22,7 kg (50 lb).
- Le matelas DOIT être placé à la position la plus basse pour assurer un positionnement approprié.
- Ce lit de bébé comprend tous les composants nécessaires pour être converti en lit d'enfant. Cependant, il est possible d'acheter une barre de sécurité pour plus de sécurité. Contactez Child Craft pour obtenir de l'aide. Consultez la section «Entretien» pour connaître les informations de contact.

OPTION ET INSTALLATION DU RAIL DE PROTECTION DE LIT POUR TODDLER

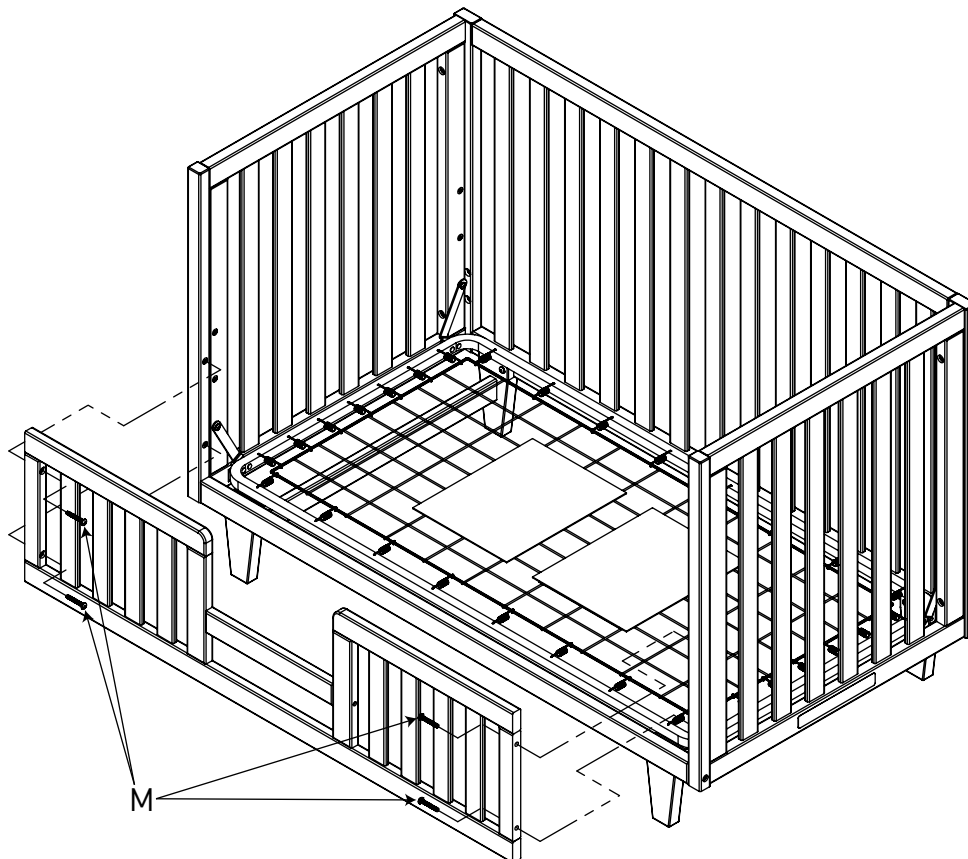

M x 4

AB20426_G13

 FOREVER
Eclectic™

CONFIGURATION DE LIT PLEINE TAILLE

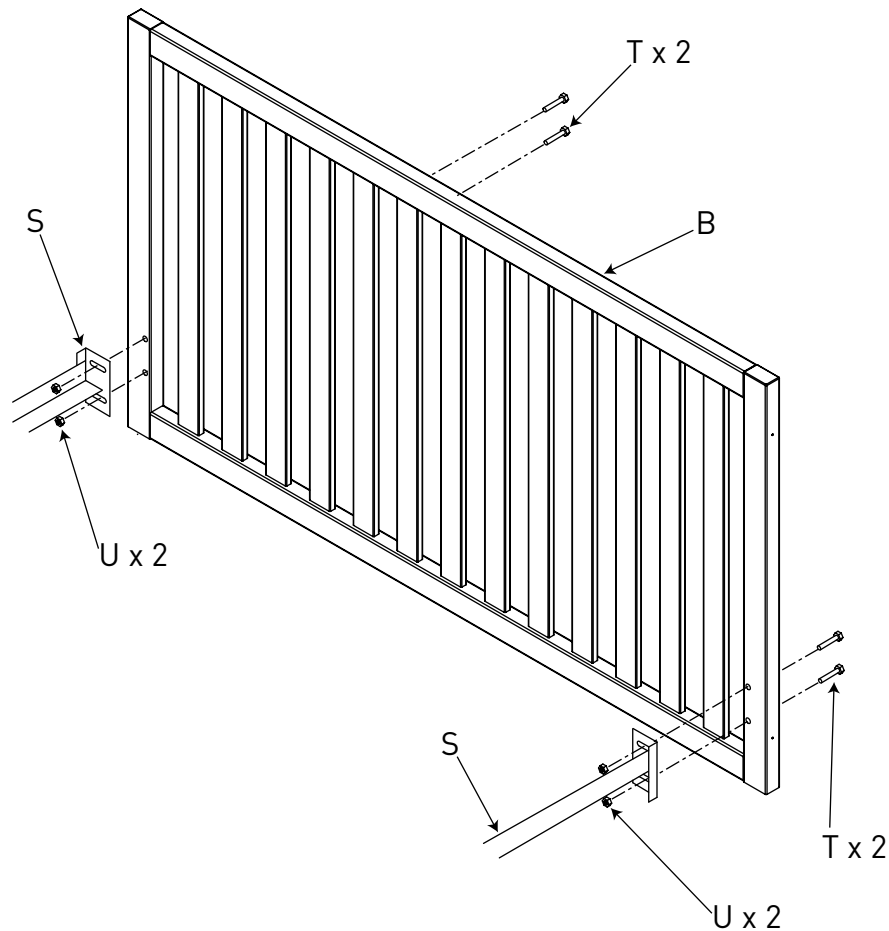

AB20306_G14

ATTENTION: LES MATÉRIELS SUIVANTS NÉCESSAIRES À LA CONVERSION DE LIT DE GRANDE TAILLE NE SONT PAS FOURNIS PAR CHILD CRAFT, MAIS PEUVENT ÊTRE ACHETÉS DANS VOTRE MAGASIN DE MATÉRIEL LOCAL.

S. Cadre de lit de style Hollywoodien Pleine Grandeur.

T. Boulons longs de 1/4 "x 20 x 1 1/2".

Écrous U. 1/4 "x 20.

Alignez le cadre de lit Hollywood avec les trous de la tête de lit longue (B). Insérez les boulons (T) à travers la tête de lit longue (B) et le cadre.

ENTRETIEN, NETTOYAGE, ET STOCKAGE

ENTRETIEN :

Lorsque le lit est complètement assemblé, vérifiez que tous les boulons, vis et raccords sont fermement serrés. Vérifiez régulièrement si le lit comporte des ferrures endommagées, des joints desserrés, des pièces manquantes ou des rebords acérés avant et après l'assemblage et fréquemment lorsque le lit est utilisé. N'utilisez PAS le lit si des pièces sont manquantes ou endommagées. Si une pièce est manquante ou brisée, ou si vous avez besoin d'aide, NE retournez PAS le lit à votre détaillant; Appelez Child Craft au 1-330-723-0599 et indiquez les numéros d'identification du modèle indiqués à la page 1.

NE substituez PAS de pièces.

À LA FIN DE L'ASSEMBLAGE, ASSUREZ-VOUS QUE TOUTES LES VIS, LES BOULONS ET LES FIXATIONS LES APPAREILS ONT ÉTÉ SERRÉS DE FAÇON SÉCURITAIRE. UN CONTRÔLE FRÉQUENT DOIT ÊTRE EFFECTUÉ DE TOUTES LES VIS, BOULONS ET DISPOSITIFS DE FIXATION ET SERRER SI NÉCESSAIRE.

NETTOYAGE :

Essuyez le meuble avec un chiffon doux, humecté d'une solution d'eau et de détergent à vaisselle doux. Rincez à fond avec un chiffon doux imbibé d'eau claire et essuyez bien toutes les surfaces avec un chiffon doux et sec.

N'utilisez PAS de tampons à récurer, de laine d'acier ou de chiffons rêches ou encore de nettoyeurs abrasifs ou contenant des produits chimiques forts qui pourraient entrer en contact avec la peau de l'enfant. Ce lit doit être entretenu comme tout autre meuble de bonne qualité.

ENTREPOSAGE :

Faites preuve de prudence lors de l'entreposage du lit, car les changements extrêmes de température ou d'humidité peuvent abîmer ce meuble. Lors de l'utilisation d'un vaporisateur, faites preuve de prudence et dirigez toujours le jet de vapeur loin du lit et de tout autre meuble en bois.

Lorsque l'assemblage est terminé, nous vous conseillons de lire et de porter attention à tous les AVERTISSEMENTS, MISES EN GARDE et avis de NETTOYAGE, d'ENTREPOSAGE, d'UTILISATION et d'ENTRETIEN contenus dans les instructions et imprimés sur la pochette fixée au cadre à ressorts. Une pochette imprimée est fixée au cadre à ressorts afin d'y ranger les instructions d'assemblage. Placez ensuite les instructions d'assemblage dans la pochette pour consultation future. Nous recommandons à l'utilisateur de ne pas placer de ferrures dans les pochettes, car elles pourraient présenter un risque pour l'enfant s'il les retirait.

MISE EN GARDE

- **Ne pas utiliser le lit à moins d'être en mesure de suivre précisément les instructions qui l'accompagnent.**
- **Ne pas utiliser le lit si l'enfant est capable d'en sortir ou mesure plus de 90 cm.**
- **Ne pas mettre dans le lit ou à proximité de celui-ci des cordes, courroies ou objets semblables qui risqueraient de s'enrouler autour du cou de l'enfant.**
- **Ne pas placer le lit près d'une fenêtre ou d'une porte-fenêtre où l'enfant pourrait se saisir des cordes d'un store ou d'un rideau et s'étrangler.**
- **Vérifier régulièrement le lit préalablement à son utilisation et ne pas l'utiliser en cas de détection d'une pièce desserrée, de pièce manquante ou de tout signe de dommages. Ne pas substituer une pièce à une autre. Communiquer avec le fabricant pour obtenir, au besoin, une pièce de rechange ou des instructions supplémentaires.**
- **L'enfant peut s'étouffer en présence d'articles de literie mous. Ne pas mettre dans le lit d'oreiller, d'édredon ou de matelas mou.**
- **Utiliser un matelas pour lit d'enfant dont l'épaisseur est d'au plus 15 cm et dont la superficie permet d'empêcher, lorsqu'il est poussé fermement contre un côté quelconque du lit, qu'un espace de plus de 3 cm soit créé entre le matelas et une partie quelconque de tout côté.**

Rencontre CPSC Exigences De Sécurité